



malec-pompy.pl<sup>®</sup>

# KATALOG PRODUKTÓW

POMPY RĘCZNE • POMPY ZATAPIALNE  
POMPY POWIERZCHNIOWE • POMPY PIONOWE  
ZESTAWY DO PODNOSZENIA CIŚNIENIA  
POMPY GŁĘBINOWE • SILNIKI GŁĘBINOWE  
URZĄDZENIA CYRKULACJI WODY • POMPY FONTANOWE  
ZBIORNIKI PRZEPOWY  
ZBIORNIKI OCYNKOWANE  
NACZYNIUNIA UNIWERSALNE • FILTRY • STEROWANIE

30 LAT  
NA RYNKU



# 2025

## MALEC POMPY O FIRMIE

Firma Malec-Pompy rozpoczęła swoją działalność na początku lat 90. Początkowo funkcjonowała pod nazwą FHU IMPORT-EXPORT HURT-DETAL AGNIESZKA MALEC w latach 1994-2018. W odpowiedzi na dynamiczny rozwój rynku i rosnące wymagania klientów, w 2019 roku przekształciła się w spółkę Malec-Pompy.

Dzięki wykwalifikowanej kadrze pracowników, którzy są związani z firmą od samego początku, obsługa klienta jest zawsze na najwyższym poziomie. Posiadanie własnego transportu umożliwia szybkie dostarczanie towaru zarówno w Polsce, jak i w innych częściach Europy. Zarząd firmy, śledzący najnowsze trendy rynkowe, zapewnia w ofercie nowoczesne rozwiązania, dbając jednocześnie o najwyższą jakość produktów.

Malec-Pompy obsługuje szeroką grupę odbiorców: sklepy, hurtownie, sieci handlowe, markety, instalatorów oraz klientów indywidualnych. Oferta skierowana jest także do spółdzielni, gmin oraz zakładów przemysłowych, dla których firma indywidualnie dobiera odpowiednie rozwiązania, dopasowane do ich potrzeb. Dobór profesjonalnych urządzeń to dla firmy ważne wyzwanie, a zdobyte doświadczenie potwierdza, że zadowolenie klienta jest priorytetem.

Dla stałych klientów firma zapewnia ciągłość dostaw oraz korzystne rabaty. Malec-Pompy dysponuje dużą powierzchnią magazynową, wynoszącą ponad 2500m<sup>2</sup> hal magazynowych oraz 4000m<sup>2</sup> powierzchni zewnętrznej, przeznaczonej do przechowywania towarów, które nie wymagają ochrony przed warunkami atmosferycznymi.



## MALEC POMPY SERWIS

Wyspecjalizowany Serwis firmy Malec-Pompy odgrywa kluczową rolę w działalności przedsiębiorstwa, zapewniając kompleksową obsługę gwarancyjną i pogwarancyjną dla Klientów. Wyposażony w nowoczesny sprzęt, znajduje się w siedzibie firmy, co pozwala na szybkie reagowanie na potrzeby użytkowników i wsparcie techniczne w każdym momencie po zakupie. Od 2021 roku rozbudowany o nowy, w pełni ekologiczny i zeroemisyjny budynek, który jest zasilany energią elektryczną z paneli fotowoltaicznych i ogrzewany pompami ciepła najwyższej klasy energetycznej. Dodatkowo powiększona powierzchnia serwisowa o 1500 m<sup>2</sup>, wyposażona w najnowsze technologie, umożliwi profesjonalną kontrolę parametrów pracy urządzeń na stacji prób i naprawę urządzeń o mocy do 70 kW – zarówno produkowanych przez nas, jak i innych czołowych producentów na rynku.

### UWAGA!

Wszystkie nazwy, logotypy, hasła reklamowe, znaki towarowe, grafiki oraz fotografie zawarte w tym katalogu stanowią własność naszej firmy lub naszych dostawców. Ich wykorzystywanie do celów innych niż sprzedaż produktów Malec-Pompy jest zabronione. Ponadto, ich używanie każdorazowo wymaga uzyskania pisemnej zgody firmy Malec-Pompy oraz innych kontrahentów.















Malec-Pompy Sp. k. nie ponosi odpowiedzialności za błędną interpretację informacji i danych technicznych zawartych w katalogu. Waga oraz wymiary produktów mogą się różnić w zależności od partii produkcyjnej. Producent zastrzega sobie prawo do wprowadzania zmian w oferowanych urządzeniach bez uprzedzenia. Zmiany mogą dotyczyć parametrów, wymiarów, wyglądu lub nazw. Prezentowane parametry produktów w katalogu zostały uzyskane w warunkach laboratoryjnych. W warunkach rzeczywistego użytkowania mogą one różnić się o +/- 10%.

Za dobór odpowiednich produktów oraz ich właściwe zastosowanie odpowiada Zamawiający. Przed złożeniem zamówienia prosimy o potwierdzenie kluczowych parametrów.

Niniejszy katalog nie stanowi oferty handlowej w rozumieniu przepisów prawa cywilnego. Sprzedaż odbywa się wyłącznie na podstawie aktualnych warunków sprzedaży firmy Malec-Pompy Spółka Komandytowa. Żaden fragment tego katalogu nie może być kopiowany, przetwarzany ani rozpowszechniany w jakiegokolwiek formie, w tym za pomocą urządzeń elektronicznych, mechanicznych, kopiujących, nagrywających i innych, ani przechowywany w systemach informatycznych bez uprzedniej pisemnej zgody firmy Malec-Pompy Spółka Komandytowa.

# SPIS TREŚCI

## POMPY POWIERZCHNIOWE ..... 9-32

	QB.....	9
	WZ .....	10
	JETS .....	11
	JET 60S.....	12
	JET 100A.....	13
	MG.....	14
	MH .....	15
	MULTIFLOW .....	16
	BM.....	17
	CPM-ST .....	18
	CPM .....	19
	DWB.....	20
	CA .....	21
	SKA.....	22
	SM.....	23
	JA.....	24
	PE .....	25
	KM.....	26
	RA.....	27
	PL .....	28
	SD.....	29
	PLUS.....	30-32







## ZESTAWY DO PODNOSZENIA CIŚNIENIA ..... 33-37

	FUTURE 550 .....	33
	DRAGON/DRAGON PRO .....	34
	EASYBOX .....	35
	DG PED.....	36
	ESYBOX.....	37























## ZESTAWY HYDROFOROWE ..... 38-45























	QB 60.....	38
	WZ .....	39
	JETS.....	40
	JET 60S.....	41
	JET 100A.....	42
	MG.....	43
	MH .....	44
	MULTIFLOW .....	45

## POMPY GŁĘBINOWE ..... 46-73









































	2" DART.....	46
	3" 3QGD .....	47
	3" 3SPM.....	48
	3" 3SR.....	49
	3" 75QJD.....	50
	3" 75SDM .....	51
	3,5" 90QJD .....	52

# SPIS TREŚCI











































	3,5" 90SDM .....	53
	4" 4SKM .....	54
	4" 4SAM .....	55-56
	4" 4SDM .....	57
	4" 4SPM.....	58
	3" 4" AQUA / 4" JSPG 5/4 .....	59
	4" JSPG INOX .....	60
	6" JSPG .....	61
	6" 6SR .....	62
	4" 95SX .....	63
	4" 95PR .....	64-67
	4" 95REC.....	68
	6" 140PR .....	69-71
	6" 140REC.....	72-73
	SILNIKI .....	74
	MALEC-PANELLI .....	74
	POMPY PIONOWE .....	75-76
	VM.....	75
	CV .....	76
	POMPY ZATAPIALNE DO WODY CZYSTEJ .....	77-90
	DOROTKA .....	77
	DOROTKA PRO .....	78
	FLOOR.....	79

	RAIN POWER 18V .....	80
	RAIN 550H .....	81
	LIFT.....	82-83
	QDX .....	84
	COMFORT AUTOMAT .....	85
	LIFT AUTOMAT.....	86
	MAUSER.....	87
	SUMO.....	88
	SUMO AUTOMAT.....	89
	5FES .....	90
	POMPY ZATAPIALNE DO WODY BRUDNEJ .....	91-122
	TP AUTO .....	91
	TP/TP INOX .....	92
	MAGNUM.....	93
	FLORA.....	94
	DBV .....	95
	WQD .....	96
	FEKA .....	97
	SEPTIC.....	98
	FDM .....	99
	FSM.....	100
	DRENA .....	101
	TOP INOX.....	102

# SPIS TREŚCI

	FBM .....	103		EPO PWM .....	127
	MAXIMA .....	104		EPO NOVA .....	128-130
	KS .....	105		LPS .....	131
	KSE .....	106		LPS .....	132
	KBZ .....	107		STAR .....	133
	KBS .....	108		CP MAGNUM .....	134
	U VORTEX .....	109-110		EGRA .....	135
	50GNWQ .....	111		DROP .....	136
	SERIA C .....	112-113		FILTR MAGNETYCZNY .....	137
	SERIA G .....	114	<b>POMPY CIEPŁA</b> .....	138	
	SERIA Z .....	115		POMPY CIEPŁA .....	138
	GESSPIT .....	116	<b>POMPY FONTANOWE</b> .....	139-140	
	DR .....	117		HYP/HMP 80-3000 .....	139
	DC .....	118		HYP/HMP 07-018 .....	139
	FV .....	119		HYP/HMP 36-050 .....	139
	FTR .....	120		HYP/HMP 80-120 .....	140
	IMPRESS .....	121		HYP/HMP 36-050B .....	140
	CPR .....	122		HYP/HMP 60-085B .....	140
<b>POMPY CYRKULACYJNE</b> .....	123-137			HYP/HMP 80-120B .....	140
	EPO LP .....	123	<b>POMPY BASENOWE</b> .....	141	
	EPO LB .....	124		CLP .....	141
	EPO BRAZ .....	125	<b>POMPY SANITARNE</b> .....	142-144	
	EPO .....	126		MAC 4 PRO .....	142

# SPIS TREŚCI

	MAC 5 .....	142		BSK 3 .....	154
	MAC 250 .....	143		BSK 3W1 .....	154
	MAC 600 .....	144		PM5 3W .....	155
<b>POMPY RĘCZNE</b> .....	145			PM, PT .....	155
	ABISYNKA .....	145		SPIN .....	156
<b>POMPY PRZEMYSŁOWE</b> .....	146-147			BRIOTANK .....	156
	POMPY I URZĄDZENIA ..	146-147		EASYPRESS .....	156
<b>ZBIORNIKI</b> .....	148-152			AUTOPRESS .....	157
	ZBIORNIKI DO WODY .....	148		SMARTPRESS .....	157
	PRZEPOMPOWNIÉ ŚCIEKÓW	148		MPC 59 .....	158
	KOMPLETNE OCZYSZCZALNIE	148		LP 3 .....	158
	MALEC .....	149		EASYSMALL .....	158
	IMERA .....	149		PROTEKTOR .....	159
	MALEC INOX .....	150		CONTROL BOX .....	159
	IMERA/MALEC CO CWU ...	150		DY .....	159
	HYDRO VACUUM .....	151		STEROWNIK PŁYWAKOWY	160
	HYDRO VACUUM .....	151		STER. PŁYWAKOWY MAC 5	160
	BUFOR .....	152		SIRIO .....	161
	WYMIENNIK .....	152		NETTUNO .....	162
<b>STEROWANIE</b> .....	153-163			FALOWNIKI MONO/MULTI	162
	LCA .....	153		FALOWNIK MVR-10 .....	163
	LC .....	153		FALOWNIK MVR-10M .....	163
	BSK 2 .....	154		FALOWNIK MVR-10T .....	163

# SPIS TREŚCI

## OSPRZĘT / AKCESORIA ..... 164-174

	ARMATURKA..... 164
	MANOMETR ..... 164
	WĘŻE ANTYWIBRACYJNE.. 164
	WĘŻE TŁOCZNE ..... 164
	WĘŻE STRAŻACKIE ..... 165
	SZYBKOZŁĄCZKI..... 165
	SIATKI ZAWORU ZWROTNEGO 165
	ZAWORY ZWROTNE ..... 165
	WIESZAK WSPORNIK..... 166
	UCHWYTY WIESZAKI ..... 166
	SZYBKOZŁĄCZE NACZYNIA .. 166
	STOPY SPRZĘGAJĄCE ..... 167
	GŁOWICE DO STUDNI..... 168
	REDUKTORY CIŚNIENIA.... 168
	MEMBRANY ..... 168
	TŁOK DO POMPY ..... 168
	USZCZELKI DO ABISYŃKI .. 169
	USZCZELKI W BLISTRACH . 169
	KRYZA DO ZBIORNIKA..... 169
	ZŁĄCZA OCM ..... 169
	ZAWORY KULOWE WODNE .. 170
	ZAWORY GRZEJNIKOWE TERMO 170

	GŁOWICE ..... 170
	ZŁĄCZKI .....171
	FILTRY OBUDOWY.....171
	FILTR ŻYWICA..... 172
	FILTR SIATKA..... 172
	FILTR WĘGIEL BRYKIET .... 172
	FILTR SZKLANKA..... 172
	FILTR POLIPROPYLEN ..... 172
	FILTR SZNUREK..... 172
	ZESPOŁY POMP-MIESZAJĄCE 173
	WIESZAK GRZEJNIKA ALUM. . 173
	GRUPY BEZPIECZEŃSTWA... 173
	ZAWORY ZWROTNE KULOWE 173
	RURY I KSZTAŁTKI PCV..... 174
	RURY POLIETYLENOWE PE 174
	ZŁĄCZKI SKRĘCANE PE.... 174

## PRZEWODNIK TECHNICZNY .....175-178

ZAPOTRZEBOWANIE NA WODĘ W ZALEŻNOŚCI OD ZASTOSOWANIA ..... 175
KRYTERIA WYBORU POMPY..... 176
TABELA STRAT CIŚNIEŃ ..... 177
POMPY ZATAPIALNE - TABELA ZASTOSOWAŃ ..... 178



POMPY POWIERZCHNIOWE

QB

Jednostopniowa pompa wirowa, przeznaczona do przetłaczania czystej, zimnej wody. Przeznaczona do użytku domowego, w szczególności do współpracy z małymi zestawami hydroforowymi, do nawadniania ogrodów, a także do zwiększania niskiego ciśnienia wody pochodzącej z sieci wodociągowej. Jest wyposażona w unikalny system ANTYBLOCK (zmniejszający trudności z uruchomieniem spowodowane zablokowaniem się wirnika po długim okresie przestoju). Antyblock występuje w wersji miedzianej lub INOX. Po zamontowaniu zbiornika i sterowania może pełnić funkcję małego hydroforu. Kompaktowe wymiary i solidna konstrukcja zapewniają niezawodność oraz łatwość montażu w dowolnym miejscu. Pompa została wyposażona w zabezpieczenie termiczne montowane w uzwojeniu silnika.

### Wykres pracy

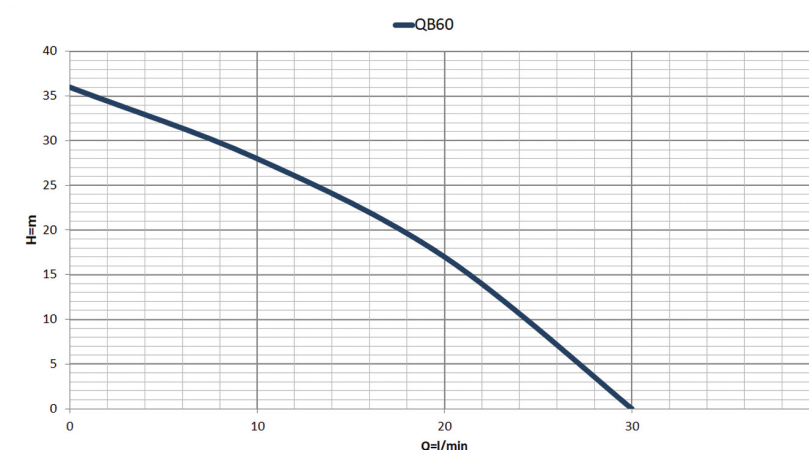

**Budowa pompy**  
 Korpus pompy: Żeliwo  
 Wał: Stal nierdzewna  
 Średnica króćca tłoczego: 1"  
 Wirnik: Miedziany

**Parametry**  
 Max. wydajność: 30l/min  
 Max. podnoszenie: 36m  
 Max. ciśnienie: 3,6bar  
 Max. temp. cieczy: 30st.C

### Charakterystyka pracy

Typ	Zasilanie	Max. wydajność (l/min)	Max. podnoszenie (m)	Max. moc (kW)	Waga (kg)	Wymiary (cm)		
						Wysokość	Szerokość	Głębokość
QB60	230V	30	36	0,37	5,5	15	26	12

## POMPY POWIERZCHNIOWE

## WZ



Pompa stacjonarna WZ to niezawodne urządzenie do pompowania wody z głębokości do 8 metrów. Wykonana z trwałego żeliwa szarego i wyposażona w wzmocniony mosiężny wirnik, zapewnia wysokie ciśnienie przy niewielkiej mocy. Może być zamontowana na zbiorniku przeponowym, tworząc zestaw hydroforowy idealny do domków letniskowych, mycia samochodów i innych zastosowań. To solidne i wydajne rozwiązanie dla osób potrzebujących stałego dostępu do czystej wody. Pompa została wyposażona w zabezpieczenie termiczne montowane w uzwojeniu silnika.

## Wykres pracy

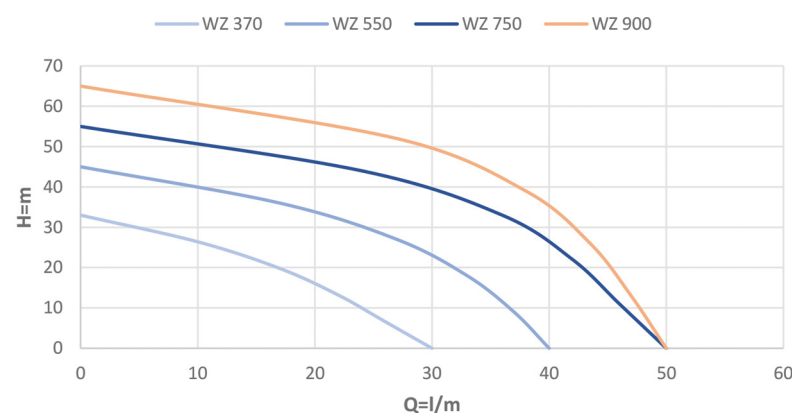

## Budowa pompy

Korpus pompy: Żeliwo  
 Wał: Stal nierdzewna  
 Średnica króćca tłoczego: 1"  
 Wirnik: Mosiądz



## Parametry

Max. wydajność: 50l/min  
 Max. podnoszenie: 55m  
 Max. ciśnienie: 5,5bar  
 Max. temp. cieczy: 30st.C

## Charakterystyka pracy

Typ	Zasilanie	Max. wydajność (l/min)	Max. podnoszenie (m)	Max. moc (kW)	Waga (kg)	Wymiary (cm)		
						Wysokość	Szerokość	Głębokość
WZ 370	230V	30	33	0,37	6,5	19	25	15
WZ 550	230V	40	45	0,55	9	21	28	17
WZ 750	230V	50	55	0,75	10,5	22	26	19
WZ 900	230V	50	65	0,9	10,5	22	26	19

## POMPY POWIERZCHNIOWE

## JETS



Cicha, trwała i niezawodna, jednowirnikowa pompa odśrodkowa. Posiadająca korpus i wał silnika ze stali nierdzewnej. Wirnik w pompie JETS-80 wykonany jest z wytrzymałego techno-polimeru, w modelu JETS-PRO ze stali nierdzewnej. Przeznaczona do zaopatrywania gospodarstw domowych, ogródków działkowych, domków letniskowych i rekreacyjnych w zimną wodę z własnych ujęć wodnych. Może służyć również do podlewania ogródków i upraw szklarniowych, do tłoczenia wody w rzemiośle i rolnictwie do mycia ciśnieniowego, a także napełniania i opróżniania zbiorników i basenów. Przystosowana do pompowania czystej wody, nie zawierającej składników ściernych, substancji stałych, włóknistych i agresywnych chemicznie. Pompa została wyposażona w zabezpieczenie termiczne montowane w uzwojeniu silnika.

## Wykres pracy

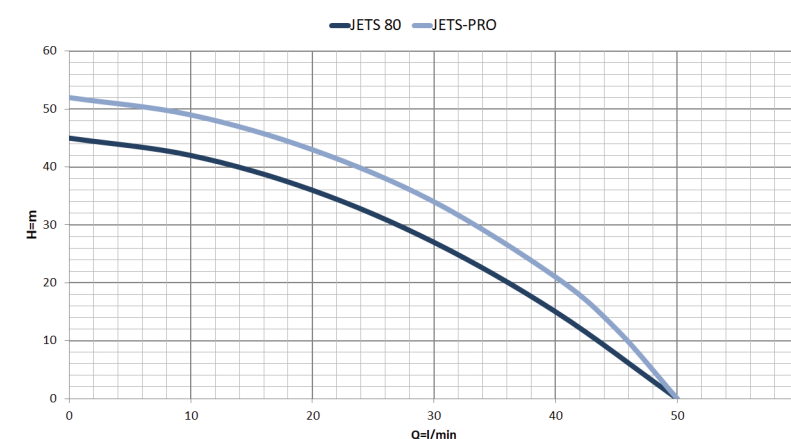

## Budowa pompy

Korpus pompy: Stal nierdzewna  
 Wał: Stal nierdzewna  
 Średnica króćca tłoczego: 1"  
 Wirnik: Technopolimer



## Parametry

Max. wydajność: 50l/min  
 Max. podnoszenie: 52m  
 Max. ciśnienie: 5,2bar  
 Max. temp. cieczy: 30st.C

## Charakterystyka pracy

Typ	Zasilanie	Max. wydajność (l/min)	Max. podnoszenie (m)	Max. moc (kW)	Waga (kg)	Wymiary (cm)		
						Wysokość	Szerokość	Głębokość
JETS 80	230V	50	45	1,1	11,5	21	37	19
JETS-PRO	230V	50	52	1,1	12	21	37	19

POMPY POWIERZCHNIOWE

# JET 60S



Jednostopniowa pompa ssąco-tłocząca JET 60S, dzięki solidnej konstrukcji opartej o żeliwo szare oraz odporny wirnik wykonany z technopolimeru. Wykorzystywana do zaopatrywania w wodę domków letniskowych, działek oraz w podlewaniu niewielkich ogródków. Najczęściej montowana na zbiornikach przeponowych tworząc funkcjonalny hydrofor. Szeroka gama zbiorników sprawia, iż zestawy hydroforowe z pompami JET 60S można personalizować według potrzeb. W przypadku pompowania wody ze źródła, które nie zapewnia odpowiedniej ilości wody należy wyposażyć pompę w zabezpieczenie przed pracą na sucho, aby uniknąć zatarcia elementów hydrauliki. Pompa została wyposażona w zabezpieczenie termiczne montowane w uzwojeniu silnika.

### Wykres pracy

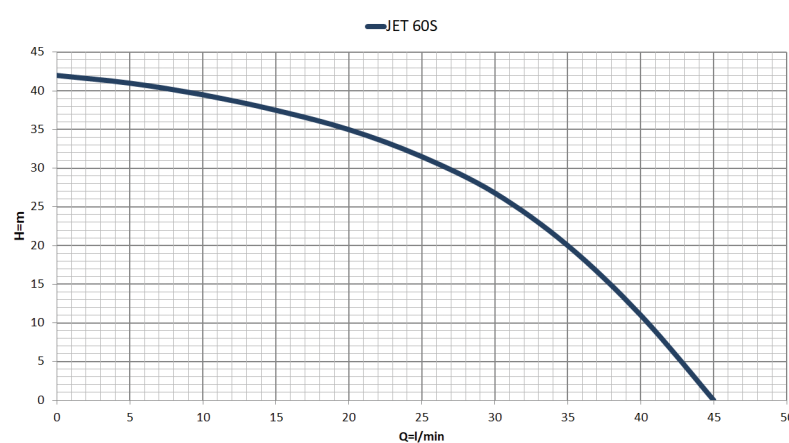

### Budowa pompy

Korpus pompy: Żeliwo  
 Wał: Stal nierdzewna  
 Średnica króćca tłoczego: 1"  
 Wirnik: Technopolimer



### Parametry

Max. wydajność: 45l/min  
 Max. podnoszenie: 42m  
 Max. ciśnienie: 4,2bar  
 Max. temp. cieczy: 30st.C

### Charakterystyka pracy

Typ	Zasilanie	Max. wydajność (l/min)	Max. podnoszenie (m)	Max. moc (kW)	Waga (kg)	Wymiary (cm)		
						Wysokość	Szerokość	Głębokość
JET 60S	230V	45	42	0,55	11,5	25	37	18

POMPY POWIERZCHNIOWE

# JET 100A



Cicha, jednostopniowa pompa hydroforowa z żeliwną obudową i wirnikiem z technopolimeru, montowana na zbiorniku przeponowym. Idealna do zaopatrywania w wodę domów, ogródków działkowych i gospodarstw rolnych. Przystosowana do pompowania czystej wody, nie zawierającej składników ściernych, substancji stałych, włóknistych i agresywnych chemicznie. Wyposażona w zabezpieczenie termiczne montowane w uzwojeniu silnika i przewód zasilający zakończony wtyczką. Solidne wykonanie, trwała, żeliwna konstrukcja w połączeniu z niską ceną sprawia, że pompa ta jest jednym z najchętniej kupowanych urządzeń.

### Wykres pracy

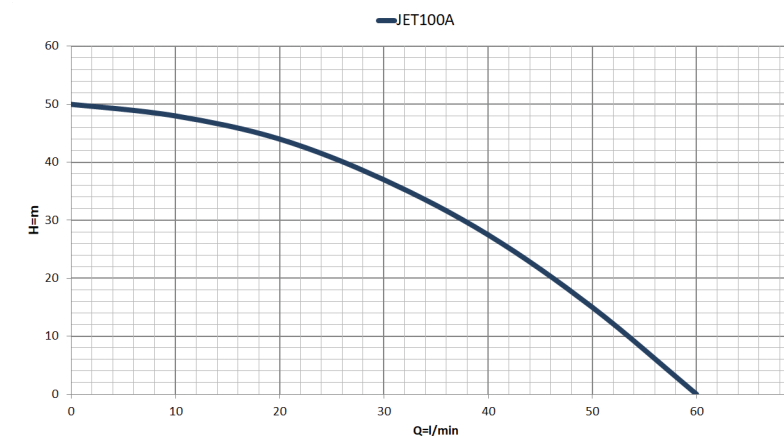

### Budowa pompy

Korpus pompy: Żeliwo  
 Wał: Stal nierdzewna  
 Średnica króćca tłoczego: 1"  
 Wirnik: Technopolimer



### Parametry

Max. wydajność: 60l/min  
 Max. podnoszenie: 50m  
 Max. ciśnienie: 5bar  
 Max. temp. cieczy: 30st.C

### Charakterystyka pracy

Typ	Zasilanie	Max. wydajność (l/min)	Max. podnoszenie (m)	Max. moc (kW)	Waga (kg)	Wymiary (cm)		
						Wysokość	Szerokość	Głębokość
JET100A	230V	60	50	1,1	14,5	20	43	18



## POMPY POWIERZCHNIOWE MG

14

Samozasysająca, wielostopniowa pompa hydroforowa, posiadająca wirnik z wytrzymałego techno-polimeru, a obudowę części hydraulicznej ze stali nierdzewnej. Charakteryzuje się bardzo cichą pracą. Przystosowana do pompowania czystej wody, nie zawierającej składników ściernych, substancji stałych, włóknistych i agresywnych chemicznie. Stosowana w domkach jednorodzinnych i wielo-rodzinnych, działkach, gospodarstwach rolnych i ogrodnictwie. Posiada zdolność samozasysania dzięki zastosowaniu w jej budowie układu ssącego Venturi. Pompa została wyposażona w zabezpieczenie termiczne montowane w uzwojeniu silnika.

### Wykres pracy

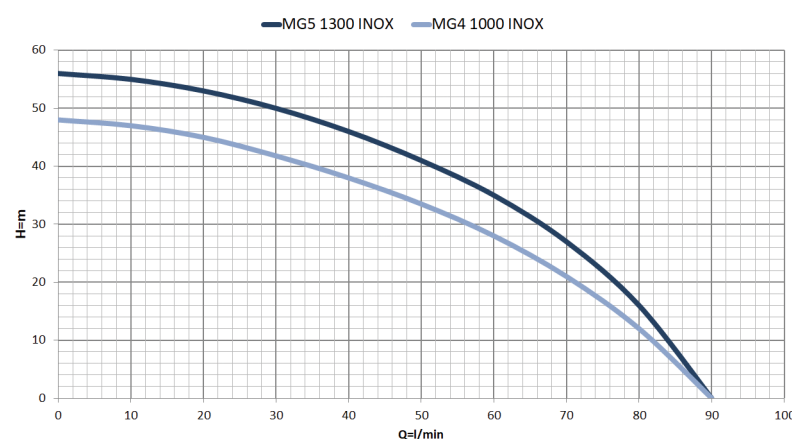

### Budowa pompy

Korpus pompy:  
Stal nierdzewna, ABS  
Wał: Stal nierdzewna  
Średnica króćca tłoczego: 1"  
Wirnik: Technopolimer

### Parametry

Max. wydajność: 90l/min  
Max. podnoszenie: 56m  
Max. ciśnienie: 5,6bar  
Max. temp. cieczy: 30st.C

### Charakterystyka pracy

Typ	Zasilanie	Max. wydajność (l/min)	Max. podnoszenie (m)	Max. moc (kW)	Waga (kg)	Wymiary (cm)		
						Wysokość	Szerokość	Głębokość
MG4 1000 INOX	230V	90	48	1,1	12,5	24	43	23
MG5 1300 INOX	230V	90	56	1,3	12,5	24	46	23



## POMPY POWIERZCHNIOWE MH

15

Wielostopniowa pompa hydroforowa z wirnikiem wykonanym z technopolimeru lub stali nierdzewnej (wersja INOX), z korpusem z żeliwa szarego. Przeznaczona do zaopatrywania działek, warsztatów, domków jedno- i wielorodzinnych w wodę z własnych ujęć wodnych. Przeznaczona do pracy w tradycyjnych zestawach hydroforowych lub z elektronicznymi sterownikami zastępującymi zestaw hydroforowy. Dobra jakość przy stosunkowo niskiej cenie. Specjalny dobór materiałów konstrukcyjnych pompy gwarantuje niezawodną pracę przez wiele lat. Wykorzystywana wszędzie tam, gdzie potrzebna jest duża wydajność. Pompa została wyposażona w zabezpieczenie termiczne montowane w uzwojeniu silnika.

### Wykres pracy

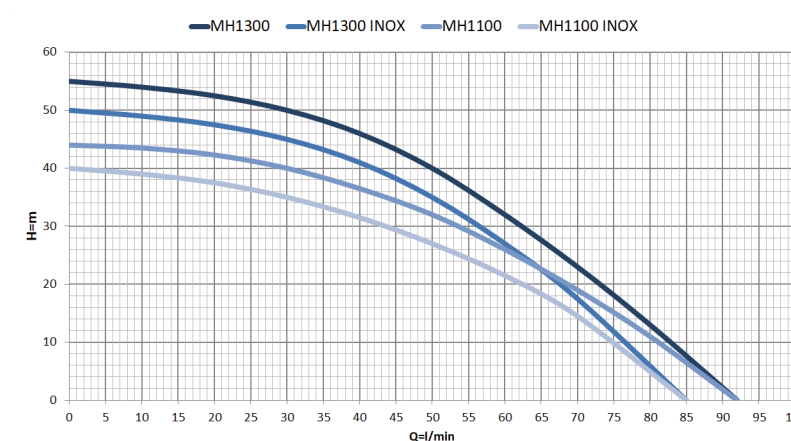

### Budowa pompy

Korpus pompy:  
Stal nierdzewna, żeliwo  
Wał: Stal nierdzewna  
Średnica króćca tłoczego: 1"  
Wirnik: Technopolimer  
Stal nierdzewna (INOX)

### Parametry

Max. wydajność: 92l/min  
Max. podnoszenie: 55m  
Max. ciśnienie: 5,5bar  
Max. temp. cieczy: 30st.C

### Charakterystyka pracy

Typ	Zasilanie	Max. wydajność (l/min)	Max. podnoszenie (m)	Max. moc (kW)	Waga (kg)	Wymiary (cm)		
						Wysokość	Szerokość	Głębokość
MH1100	230V	92	44	1,1	12	18	41	16
MH1100 INOX	230V	85	40	1,1	12,5	18	41	16
MH1300	230V	92	55	1,3	13	18	44	16
MH1300 INOX	230V	85	50	1,3	13,5	18	44	16





POMPY POWIERZCHNIOWE

# MULTIFLOW

Samozasysająca, wielostopniowa pompa hydroforowa o dużej wydajności. Wirniki wykonane ze stali nierdzewnej, wał silnika ze stali nierdzewnej i korpus z żeliwa szarego. Przeznaczona do zaopatrywania działek, warsztatów, domków jedno- i wielorodzinnych w wodę z własnych ujęć wodnych. Pompa posiada zdolność samozasysania dzięki zastosowaniu w jej budowie układu ssącego Venturi. Przystosowana do pracy z tradycyjnymi zestawami hydroforowymi lub z elektronicznymi sterownikami zastępującymi zestaw hydroforowy. Pompa została wyposażona w zabezpieczenie termiczne montowane w uzwojeniu silnika.

## Wykres pracy

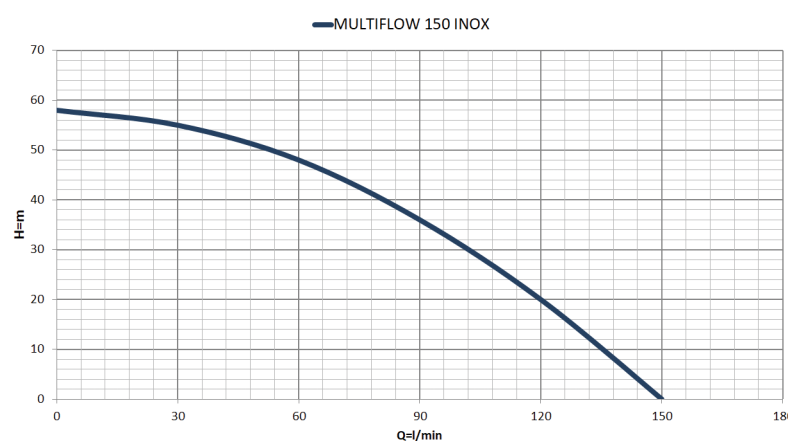

### Budowa pompy

Korpus pompy:  
Stal nierdzewna, Żeliwo  
Wał: Stal nierdzewna  
Średnica króćca tłoczego: 5/4"  
Wirnik: Stal nierdzewna  
Stal nierdzewna (INOX)



### Parametry

Max. wydajność: 150l/min  
Max. podnoszenie: 58m  
Max. ciśnienie: 5,8bar  
Max. temp. cieczy: 30st.C

## Charakterystyka pracy

Typ	Zasilanie	Max. wydajność (l/min)	Max. podnoszenie (m)	Max. moc (kW)	Waga (kg)	Wymiary (cm)		
						Wysokość	Szerokość	Głębokość
MULTIFLOW 150 INOX	230V	150	58	1,8	18,5	21	45	20



POMPY POWIERZCHNIOWE

# BM

Wielostopniowa pompa powierzchniowa typu BM to urządzenie służące do transportu wody w instalacjach przemysłowych, rolnictwie, nawodnieniu czyli wszędzie tam, gdzie potrzebna jest niezawodność oraz duża ilość wody. Wykonana ze stali nierdzewnej oraz żeliwa, charakteryzuje się dużą sprawnością hydrauliczną. Wirnik wykonany jest ze stali nierdzewnej, obudowa ze stali nierdzewnej i żeliwa, a dyfuzor z norylu. Pompa z serii BM sprawdzi się również w instalacjach do podnoszenia ciśnienia. Współpracuje z falownikami umożliwiając uzyskanie stałego ciśnienia przy niskim zużyciu energii. Pompa została wyposażona w zabezpieczenie termiczne montowane w uzwojeniu silnika.

## Wykres pracy

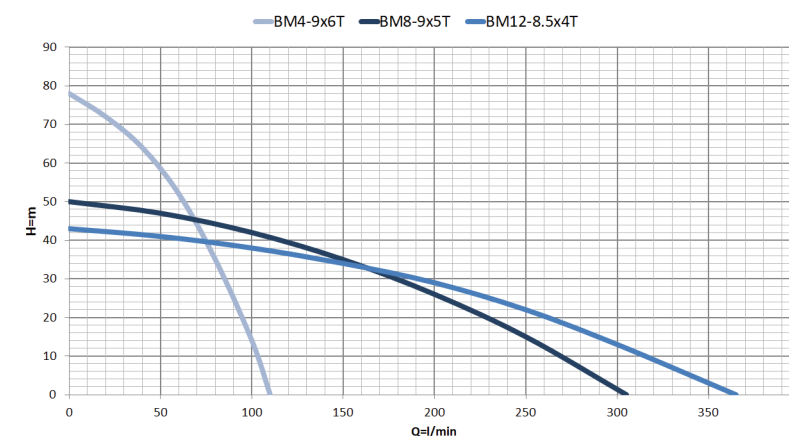

### Budowa pompy

Korpus pompy:  
Stal nierdzewna, Żeliwo  
Wał: Stal nierdzewna  
Średnica króćca tłoczego: 1"  
(BM 4), 5/4" (BM 8, BM 12)  
Wirnik: Technopolimer



### Parametry

Max. wydajność: 365l/min  
Max. podnoszenie: 78m  
Max. ciśnienie: 7,8bar  
Max. temp. cieczy: 30st.C

## Charakterystyka pracy

Typ	Zasilanie	Max. wydajność (l/min)	Max. podnoszenie (m)	Max. moc (kW)	Waga (kg)	Wymiary (cm)		
						Wysokość	Szerokość	Głębokość
BM4-9x6T	400V	110	78	1,5	20	22,5	15	49,5
BM8-9x5T	400V	305	50	2,2	22	22,5	15	55
BM12-8.5x4T	400V	365	43	2,2	22,5	22,5	15	51,5



POMPY POWIERZCHNIOWE

# CPM-ST

18

Pompa odśrodkowa serii CPM to jednostopniowa pompa do transportu czystej wody lub czynnika o podobnych właściwościach fizycznych i chemicznych. Nadaje się do użytku przemysłowego, zaopatrzenia miast w wodę, podnoszenia ciśnienia w wysokich budynkach, systemów przeciwpożarowych, nawadniania ogrodów, transportu wody na duże odległości, wentylacji, klimatyzacji, cyrkulacji oraz podnoszenia ciśnienia w wodzie zimnej i ciepłej, a także jako wyposażenie wspierające, itp. Wyposażona w uzwojenie miedziane z zamontowanym zabezpieczeniem termicznym.

## Wykres pracy

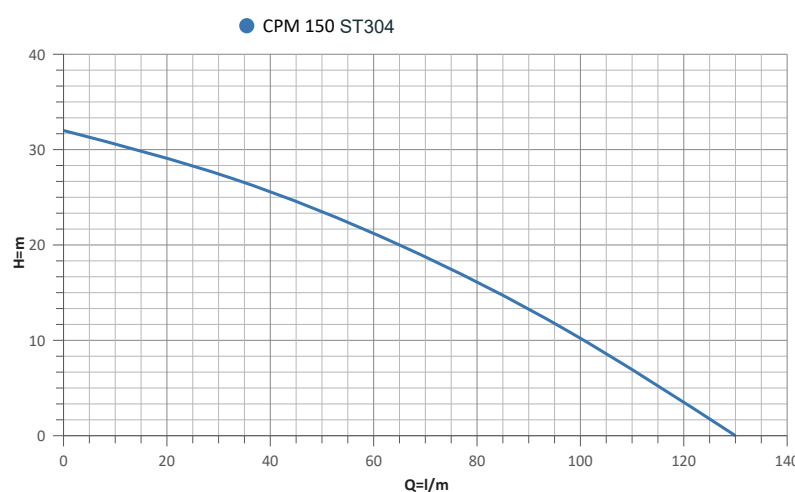

### Budowa pompy

Korpus pompy:  
Stal nierdzewna 304  
Wirnik: Stal nierdzewna  
Wał: Stal nierdzewna  
Średnica króćca tłoczego: 1"

### Parametry

Max. wydajność: 130l/min  
Max. podnoszenie: 32m  
Max. ciśnienie: 3,2bar  
Max. temp. cieczy: 35st.C

## Charakterystyka pracy

Typ	Zasilanie	Max. wydajność (l/min)	Max. podnoszenie (m)	Max. moc (kW)	Waga (kg)	Wymiary (cm)		
						Wysokość	Szerokość	Głębokość
CPM-150 ST304	230V	130	32	1,1	24	25,5	24	36,5

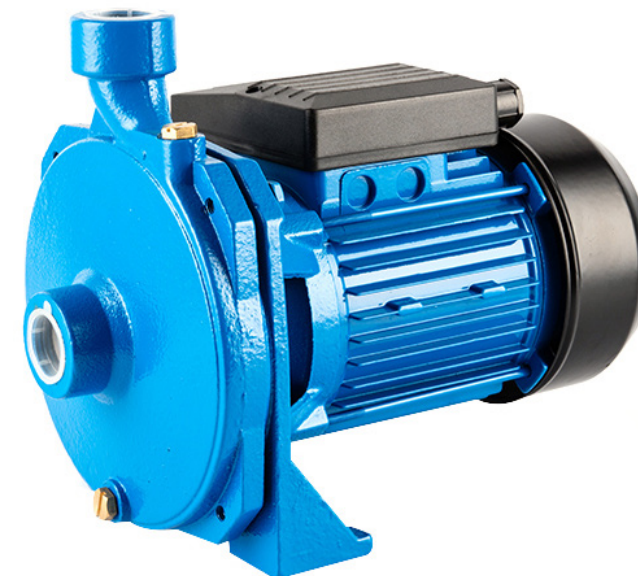

POMPY POWIERZCHNIOWE

# CPM

19

Pompa CPM to jednostopniowa pompa odśrodkowa, która może być używana do transportu czystej wody lub innych cieczy o podobnych właściwościach fizycznych i chemicznych. Nadaje się do zastosowań przemysłowych i miejskich systemów zaopatrzenia w wodę, podnoszenia ciśnienia w wysokich budynkach i systemach przeciwpożarowych, nawadniania ogrodów, transportu wody na duże odległości, systemów ogrzewania, wentylacji i klimatyzacji, cyrkulacji i podnoszenia ciśnienia dla wody zimnej i ciepłej, a także jako element wspierający różne urządzenia. Pompa została wyposażona w zabezpieczenie termiczne montowane w uzwojeniu silnika.

## Wykres pracy

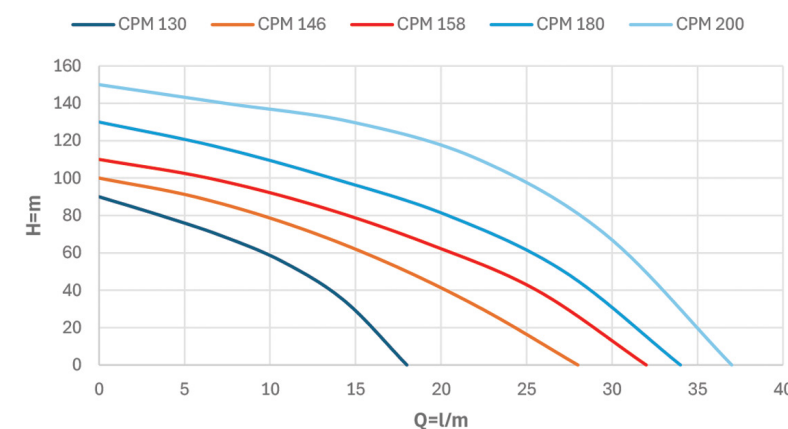

### Budowa pompy

Korpus pompy: Żeliwo  
Wirnik: Stal nierdzewna  
Wał: Stal nierdzewna  
Średnica króćca tłoczego: 1" i 1 1/4"

### Parametry

Max. wydajność: 150l/min  
Max. podnoszenie: 37m  
Max. ciśnienie: 3,7bar  
Max. temp. cieczy: 60st.C

## Charakterystyka pracy

Typ	Zasilanie	Max. wydajność (l/min)	Max. podnoszenie (m)	Max. moc (kW)	Waga (kg)	Wymiary (cm)		
						Wysokość	Szerokość	Głębokość
CPM 130	230V	90	18	0,37	9	21,5	16,5	29,5
CPM 146	230V	100	28	0,55	12,5	24	17,5	30,5
CPM 158	230V	110	32	0,75	13,5	24	19,0	30,5
CPM 180	230V	130	34	1,1	21	28,0	22,0	38,0
CPM 200	230V	150	37	1,5	23	28,0	22,0	38,0

POMPY POWIERZCHNIOWE

POMPY POWIERZCHNIOWE

20

# DWB



21

# CA

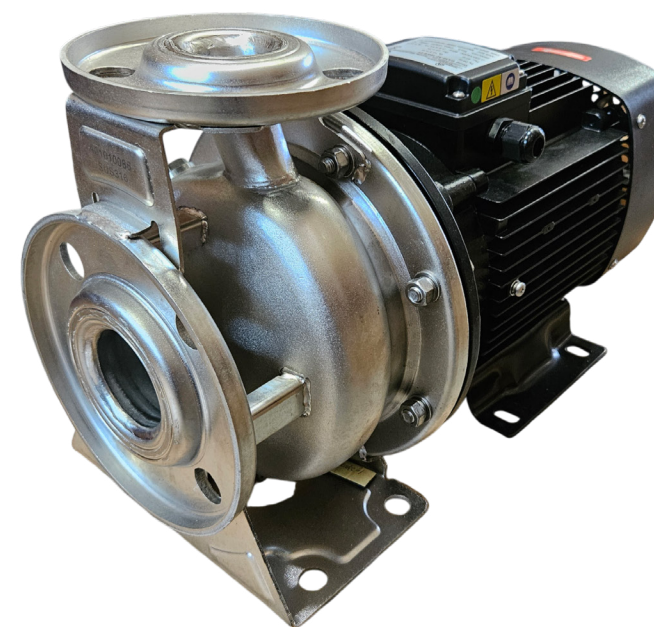

Odśrodkowa pompa monoblokowa ze stali nierdzewnej AISI316 z otwartym wirnikiem, odpornym chemicznie i temperaturowo (+15~+70°C). Wyposażona w jednofazowy protektor termiczny oraz asynchroniczny silnik klatkowy w aluminiowej obudowie z wentylacją zewnętrzną. Ochrona IP55 zapewnia odporność na pył i wilgoć, idealna do trudnych warunków. Nadaje się do pracy z nieagresywnymi i żrącymi cieczami kompatybilnymi z materiałami pompy. Pompa DWB znajduje zastosowanie w przemyśle spożywczym, metalurgicznym, włókienniczym, produkcyjnym i rolnictwie. Służy do transportu umiarkowanie lepkich cieczy, nawozów, czystej wody i innych o podobnych właściwościach. Wykorzystywana jest w systemach basenowych, grzewczych, klimatyzacyjnych, nawadnianiu, odwodnieniu oraz jednostkach użyteczności publicznej do podnoszenia ciśnienia i oczyszczania wody. Pompa została wyposażona w zabezpieczenie termiczne montowane w uzwojeniu silnika.

Odśrodkowa pompa monoblokowa ze stali nierdzewnej AISI316, odporna chemicznie i temperaturowo (+15°C do +70°C). Wyposażona w protektor termiczny, izolację klasy F oraz asynchroniczny silnik klatkowy w aluminiowej obudowie z wentylacją zewnętrzną. Ochrona IP55 zapewnia odporność na pył i wilgoć. Pompa nadaje się do pracy z cieczami chemicznie kompatybilnymi z jej materiałami. Pompa DWB znajduje zastosowanie w przemyśle spożywczym, metalurgicznym, włókienniczym, produkcyjnym i rolnictwie. Służy do transportu umiarkowanie lepkich cieczy, nawozów, czystej wody i innych o podobnych właściwościach. Wykorzystywana jest w systemach basenowych, grzewczych, klimatyzacyjnych, nawadnianiu, odwodnieniu oraz jednostkach użyteczności publicznej do podnoszenia ciśnienia i oczyszczania wody. Pompa została wyposażona w zabezpieczenie termiczne montowane w uzwojeniu silnika.

Wykres pracy

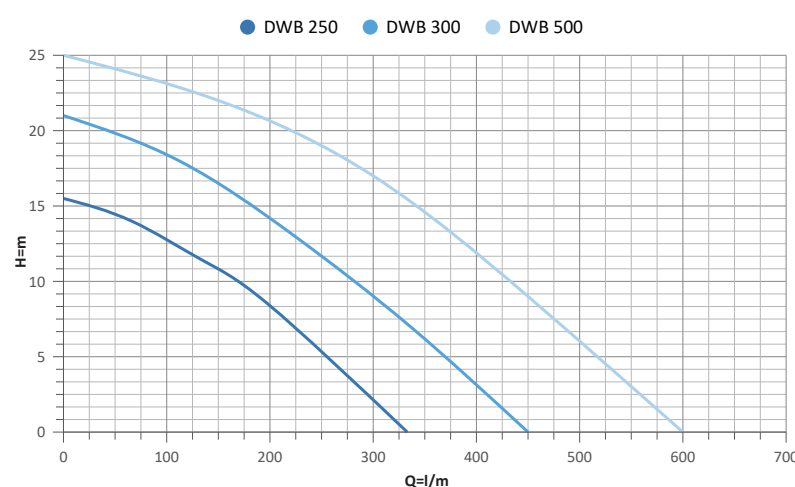

**Budowa pompy**

Korpus pompy: Stal nierdzewna  
 Wał: Stal nierdzewna  
 Średnica króćca tłocznego: 1 1/2" i 2"  
 Wirnik: Stal nierdzewna

**Parametry**

Max. wydajność: 600l/min  
 Max. podnoszenie: 25m  
 Max. ciśnienie: 2,5bar  
 Max. temp. cieczy: 70st.C

Charakterystyka pracy

Typ	Zasilanie	Max. wydajność (l/min)	Max. podnoszenie (m)	Max. moc (kW)	Waga (kg)	Wymiary (cm)		
						Wysokość	Szerokość	Głębokość
DWB250_0.75T	400V	333	15,5	0,75	9	23,5	17	33,5
DWB300_1.1T	400V	450	21	1,1	16,5	26	19,5	38
DWB500_2.2T	400V	600	25	2,2	22	26	19,5	41,5

Wykres pracy

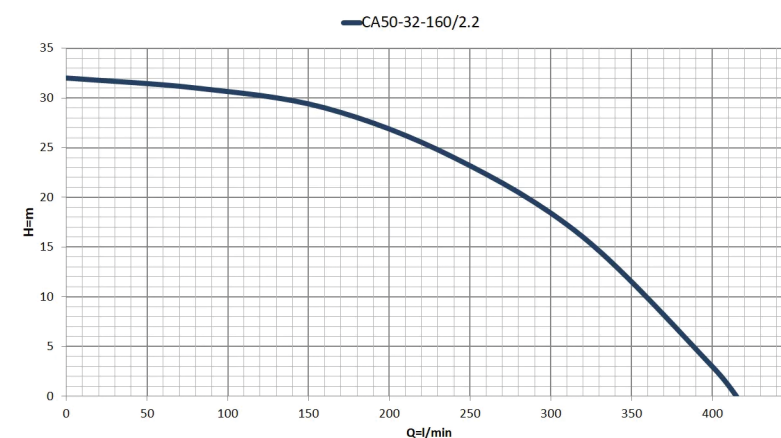

**Budowa pompy**

Korpus pompy: Stal nierdzewna  
 Wał: Stal nierdzewna  
 Średnica króćca tłocznego: 2" i 5/4", Przyłącze kołnierzowe  
 Wirnik: Stal nierdzewna

**Parametry**

Max. wydajność: 417l/min  
 Max. podnoszenie: 32m  
 Max. ciśnienie: 3,2bar  
 Max. temp. cieczy: 70st.C

Charakterystyka pracy

Typ	Zasilanie	Max. wydajność (l/min)	Max. podnoszenie (m)	Max. moc (kW)	Waga (kg)	Wymiary (cm)		
						Wysokość	Szerokość	Głębokość
CA 50-32-160_2.2	400V	417	32	2.2	24	25,5	12	43

## POMPY POWIERZCHNIOWE

## SKA

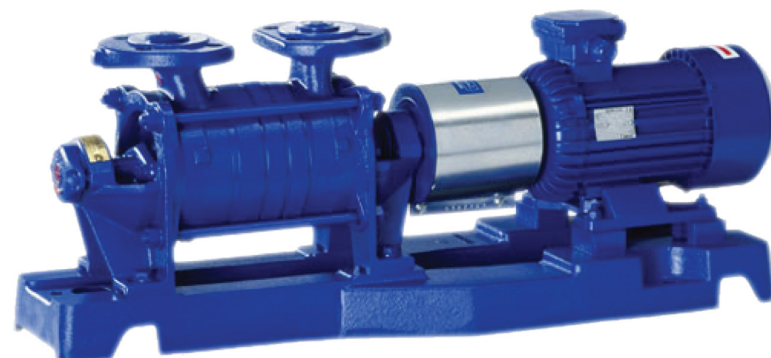

Samozasysająca pompa typu SKA wirowa, krężeniowa, z bocznym kanałem pierścieniowym i wirnikiem otwartym. Służy do pompowania cieczy w zakresie odporności korozyjnej materiałów użytych do jej budowy. Dozwolone jest pompowanie cieczy o temperaturze do 110°C, gęstości cieczy przetłaczanej do 1300kg/m<sup>3</sup>, lepkości do 150 mm<sup>2</sup>/s zanieczyszczonych cząstkami stałymi nieścieralnymi o wielkości do 0,5mm w ilościach śladowych. Pompa może pracować z silnikami o częstotliwości 50-60 Hz. Pompa typu SKA znajduje zastosowanie w instalacjach wodociągowych, gospodarstwach indywidualnych, przemyśle. Dostępna także wersja o wyższych parametrach. Pompa została wyposażona w zabezpieczenie termiczne montowane w uzwojeniu silnika. Dla cieczy gorących od +70°C do +110°C wysokość podnoszenia pompy jest obniżona o 10%.

## Wykres pracy

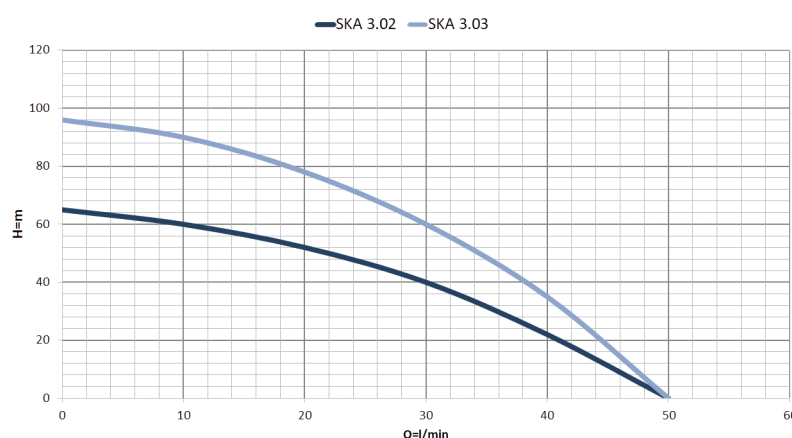

## Budowa pompy

Korpus pompy: Żeliwo  
 Wał: Stal nierdzewna  
 Średnica króćca tłocznego: 5/4"  
 Przyłącze kołnierzowe  
 Wirnik: Brąz



## Parametry

Max. wydajność: 50l/min  
 Max. podnoszenie: 96m  
 Max. ciśnienie: 9,6bar  
 Max. temp. cieczy: 110st.C

## Charakterystyka pracy

Typ	Zasilanie	Max. wydajność (l/min)	Max. podnoszenie (m)	Max. moc (kW)	Waga (kg)	Wymiary (cm)		
						Wysokość	Szerokość	Głębokość
SKA 3.02	230V/400V	50	65	1,1	42,5	26,5	22	73
SKA 3.03	230V/400V	50	96	1,5	60	30,5	26	77,5

## POMPY POWIERZCHNIOWE

## SM

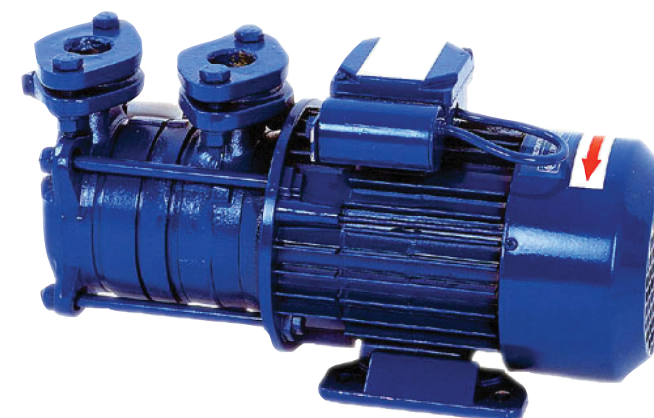

Samozasysająca pompa typu SM, służy do pompowania cieczy nieagresywnych, z wyjątkiem paliw w zakresie odporności korozyjnej materiałów użytych do jej budowy i zawierających cząstki stałe nieścieralne o wielkości do 0,5mm, w ilościach śladowych. Zaletą pompy SM jest zdolność do samoczynnego usuwania powietrza z przewodu ssącego po uprzednim jednorazowym zalaniu jej pompowaną cieczą, bez potrzeby zalewania przewodu ssącego. Pompa typu SM mogą być stosowane do zaopatrzenia w wodę ze studni lub ze zbiorników naturalnych czy też sztucznych, wykorzystywania wód deszczowych, podlewania ogrodów, mycia samochodów, pracy w domowych automatach wodociągowych (hydroforach), do celów przemysłowych. Pompa została wyposażona w zabezpieczenie termiczne montowane w uzwojeniu silnika. Dla cieczy gorących od +70°C do +110°C wysokość podnoszenia pompy jest obniżona o 10%.

## Wykres pracy

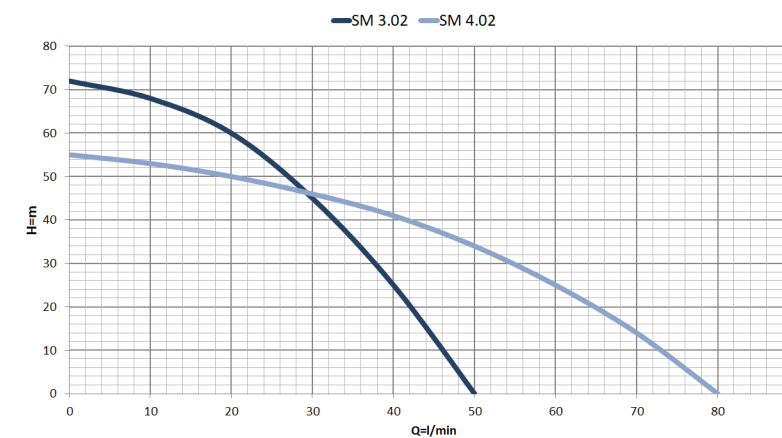

## Budowa pompy

Korpus pompy: Żeliwo  
 Wał: Stal nierdzewna  
 Średnica króćca tłocznego: 5/4"  
 Przyłącze kołnierzowe  
 Wirnik: Brąz



## Parametry

Max. wydajność: 80l/min  
 Max. podnoszenie: 72m  
 Max. ciśnienie: 7,2bar  
 Max. temp. cieczy: 30st.C

## Charakterystyka pracy

Typ	Zasilanie	Max. wydajność (l/min)	Max. podnoszenie (m)	Max. moc (kW)	Waga (kg)	Wymiary (cm)		
						Wysokość	Szerokość	Głębokość
SM 3.02	230V/400V	50	72	1,5	26,5	23	17	52,5
SM 4.02	230V/400V	80	55	1,5	27	23	17	53

## POMPY POWIERZCHNIOWE

JA



Pompa jednostopniowa z obudową z żeliwa szarego z wirnikiem z techno-polimeru, wałem silnika ze stali nierdzewnej. Idealna do zasilania w wodę domów, nawadniania ogrodów oraz systemów podlewania np. trawników. Pompę można uzbroić w dodatkowy osprzęt i zamontować na odpowiednim zbiorniku. Armaturę pięciodrożną, manometr oraz wyłącznik ciśnieniowy łączy się z pompą i naczyniem za pomocą węża. Wielkość zbiornika należy dopasować do zapotrzebowania, wybierać można od 24 do 300l. W przypadku braku możliwości zamontowania zbiornika, stosuje się różnego rodzaju sterowanie uruchamiające pompę przy każdym spadku ciśnienia. NP. AUTOPRES lub SMARTPRESS. Pompa została wyposażona w zabezpieczenie termiczne montowane w uzwojeniu silnika.

## Wykres pracy

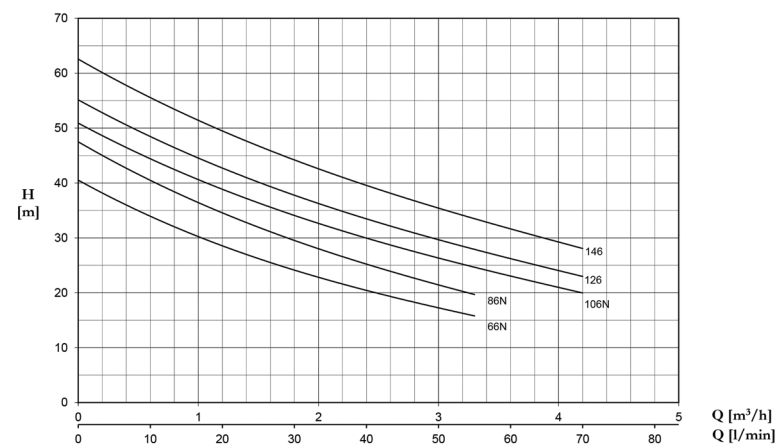

## Budowa pompy

Korpus pompy: Żeliwo  
 Wał: Stal nierdzewna  
 Średnica króćca tłocznego: 1"  
 Wirnik: Technopolimer  
 Praca ciągła S1



## Parametry

Max. wydajność: 70l/min  
 Max. podnoszenie: 62,5m  
 Max. ciśnienie: 6,2bar  
 Max. temp. cieczy: 30st.C

## Charakterystyka pracy

Typ	Zasilanie	Max. wydajność (l/min)	Max. podnoszenie (m)	Max. moc (kW)	Waga (kg)	Wymiary (cm)		
						Wysokość	Szerokość	Głębokość
JA 66N	230V/400V	55	40,5	0,44	12	19,5	18	41
JA 86N	230V/400V	55	47,5	0,59	12,5	19,5	18	41
JA 106N	230V/400V	70	50,9	0,74	14	19,5	18	41
JA 126	230V/400V	70	55,1	0,88	14,5	19,5	18	41
JA 146	230V/400V	70	62,5	1,1	15	19,5	18	41

## POMPY POWIERZCHNIOWE

PE

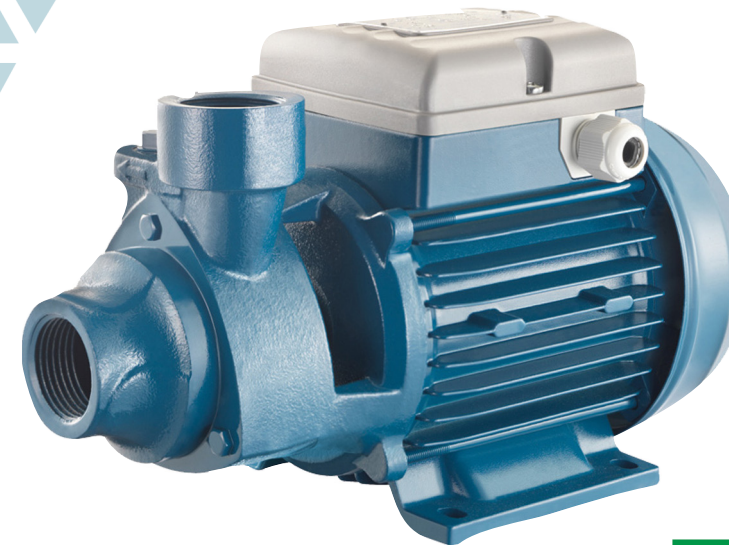

Jednostopniowa pompa peryferyjna nadająca się do tłoczenia czystej wodzie, która nie zawiera cząstek ściernych i cieczy, które nie są agresywne chemicznie w stosunku do materiałów, z których wykonana jest pompa. Dzięki jej niezawodności, łatwości użycia i ekonomiczności idealnie nadaje się do użytku domowego, a w szczególności do dystrybucji wody w połączeniu z niewielkimi zestawami ciśnieniowymi oraz do nawadniania ogrodów i ogródków działkowych. Zastosowanie silnika do pracy ciągłej umożliwia pracę przy schładzaniu maszyn np. Przy wtryskarkach, piłach itp. Pompa powinna być zainstalowana w zamkniętym pomieszczeniu lub przynajmniej osłonięta przed niekorzystnymi warunkami pogodowymi. Pompa została wyposażona w zabezpieczenie termiczne montowane w uzwojeniu silnika.

## Wykres pracy

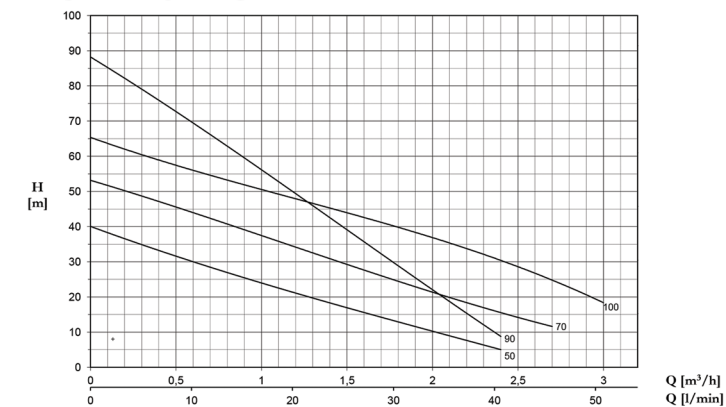

## Budowa pompy

Korpus pompy: Żeliwo  
 Wał: Stal nierdzewna  
 Średnica króćca tłocznego: 1"  
 Wirnik: Mosiądz  
 Praca ciągła S1



## Parametry

Max. wydajność: 50l/min  
 Max. podnoszenie: 88,2m  
 Max. ciśnienie: 8,8bar  
 Max. temp. cieczy: 60st.C

## Charakterystyka pracy

Typ	Zasilanie	Max. wydajność (l/min)	Max. podnoszenie (m)	Max. moc (kW)	Waga (kg)	Wymiary (cm)		
						Wysokość	Szerokość	Głębokość
PE 50F	230V/400V	40	40	0,37	6,5	14,5	12	26
PE 50BR	230V/400V	40	40	0,37	7	14,5	12	26
PE 50A	230V/400V	40	40	0,37	7,5	18,5	12	24
PE 70	230V/400V	45	53,1	0,5	8,5	15	12	27
PE 70A	230V/400V	45	53,1	0,5	9	19,5	12	25
PE 100	230V/400V	50	65	0,74	10,5	16	13,5	29,5
PE 100A	230V/400V	50	65	0,74	11	20	13,5	27
PE 90	230V/400V	40	88,2	0,74	11	16	13,5	28,5

## POMPY POWIERZCHNIOWE

26

# KM

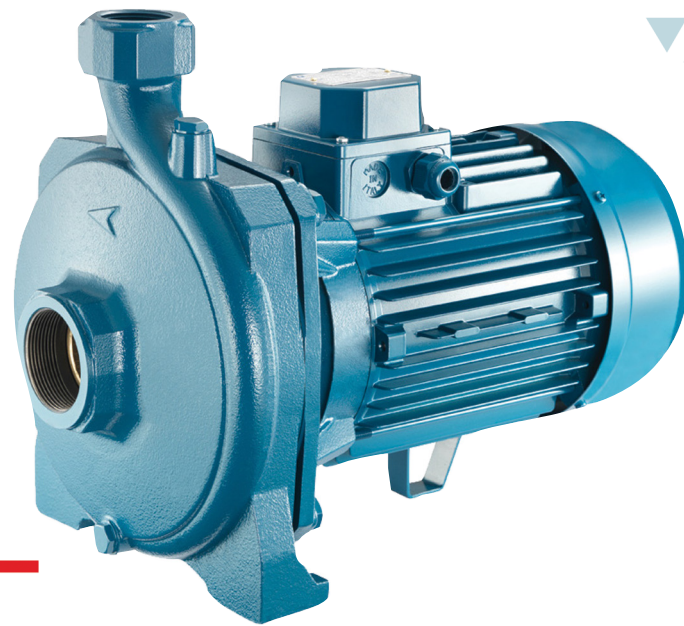

## POMPY POWIERZCHNIOWE

27

# RA

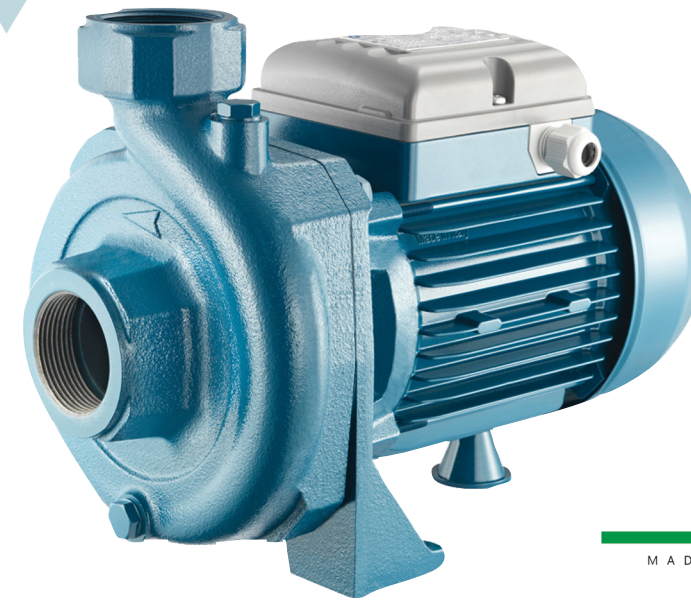

Pompa z serii KM, to monoblokowa pompa do wody czystej oraz mediów nie agresywnych chemicznie. Stosowana bardzo często w systemach nawadniania. Szeroka gama wydajności i ciśnień pozwala na dopasowanie do nawet najbardziej rozbudowanych systemów irygacji. Wykorzystywana również do zwiększania ciśnienia w domowych układach hydraulicznych, fontannach oraz do tłoczenia chłodziwa w maszynach. Bardzo wysokiej jakości materiały użyte do produkcji gwarantują długą i niezawodną pracę. Wirnik wykonany z brązu, korpus pompy to natomiast żeliwo szare, wał ze stali nierdzewnej. Zastosowanie silnika asynchronicznego o wysokiej odporności na temperaturę, umożliwia współpracę z falownikami. Zasilanie jedno i trój fazowe. Pompa została wyposażona w zabezpieczenie termiczne montowane w uzwojeniu silnika.

Pompa RA nadaje się do użytku w zastosowaniach cywilnych i rolniczych. Wysoka sprawność i możliwość pracy ciągłej sprawia, że pompa ta idealnie nadaje się do takich zastosowań, jak nawadnianie, czerpanie wody z jezior, rzek i studni lub do wielu różnych zastosowań przemysłowych, w których występują wysokie prędkości przepływu i średnie podnoszenie. Pompa wykonana w klasie S1, co pozwala na ciągłą pracę w wysokich temperaturach max 90 st C. Wirnik wykonany z brązu lub żeliwa, obudowa hydrauliki z żeliwa szarego. Pompa powinna być zainstalowana w zamkniętym pomieszczeniu lub przynajmniej osłonięta przed niekorzystnymi warunkami pogodowymi. Pompa została wyposażona w zabezpieczenie termiczne montowane w uzwojeniu silnika.

### Wykres pracy

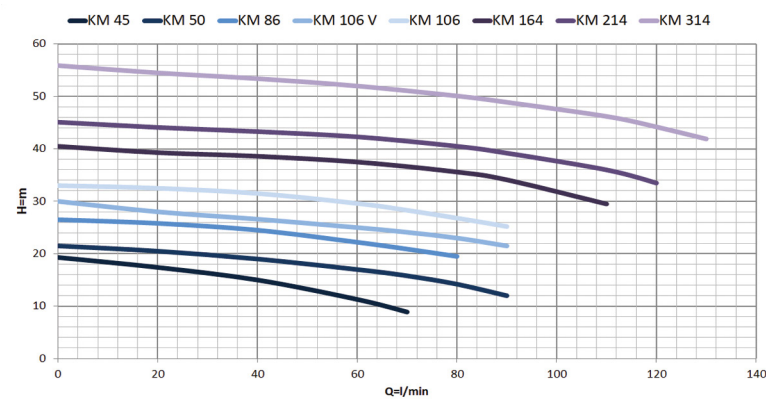

### Budowa pompy

Korpus pompy: Żeliwo  
Średnica króćca tłocznego: 1" i 1 1/4"  
Wirnik: Brąz  
Praca ciągła S1



### Parametry

Max. wydajność: 130l/min  
Max. podnoszenie: 55,9m  
Max. ciśnienie: 5,5bar  
Max. temp. cieczy: 90st.C

### Charakterystyka pracy

Typ	Zasilanie	Max. wydajność (l/min)	Max. podnoszenie (m)	Max. moc (kW)	Waga (kg)	Wymiary (cm)		
						Wysokość	Szerokość	Głębokość
KM 45	230V/400V	70	19,3	0,3	8,5	20	15	26,5
KM 50	230V/400V	90	21,5	0,37	9,5	20	15	26,5
KM 86	230V/400V	90	26,5	0,59	13,5	23,5	18	30
KM 106V	230V/400V	90	30	0,74	14	23,5	18	30
KM 106	230V/400V	90	33	0,74	15	23,5	18	30
KM 164	230V/400V	110	40,5	1,1	23	28,5	22	35
KM 214	230V/400V	120	45,1	1,5	24	28,5	22	35
KM 314	230V/400V	130	55,9	2,2	29	28,5	22	35

### Wykres pracy

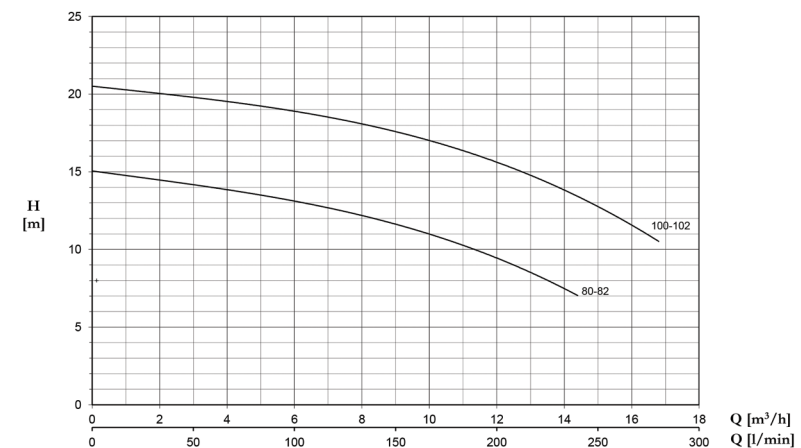

### Budowa pompy

Korpus pompy: Żeliwo  
Wał: Stal nierdzewna  
Średnica króćca tłocznego: 2"  
Wirnik: Brąz/Żeliwo  
Praca ciągła S1



### Parametry

Max. wydajność: 280l/min  
Max. podnoszenie: 20,5m  
Max. ciśnienie: 2bar  
Max. temp. cieczy: 90st.C

### Charakterystyka pracy

Typ	Zasilanie	Max. wydajność (l/min)	Max. podnoszenie (m)	Max. moc (kW)	Waga (kg)	Wymiary (cm)		
						Wysokość	Szerokość	Głębokość
RA 80	230V/400V	240	15	0,59	8,5	22	15,5	31
RA 82	230V/400V	240	15	0,59	9,5	22	15,5	31
RA 100	230V/400V	280	20,5	0,74	13,5	22	15,5	31
RA 102	230V/400V	280	20,5	0,74	14	22	15,5	31

## POMPY POWIERZCHNIOWE

28

PL

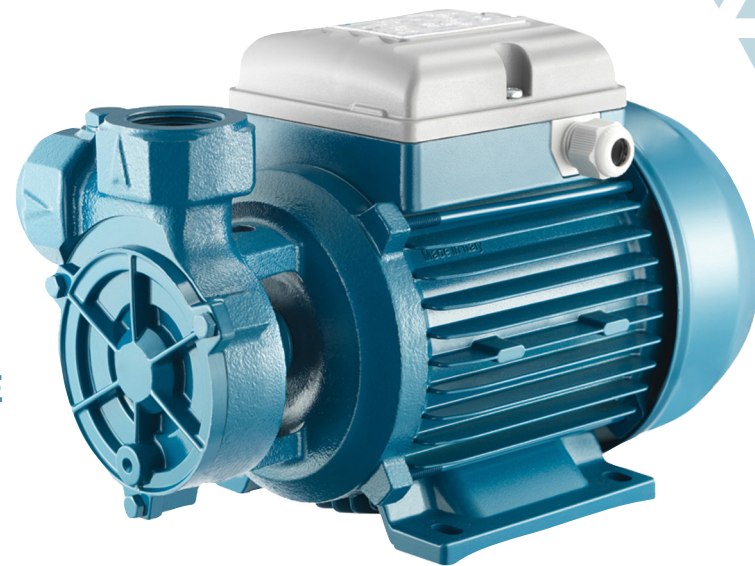

Pompa przeznaczona do pompowania wody czystej, o maksymalnej temperaturze do 90°C. Tłoczone przez pompę medium powinno być pozbawione ciał stałych o właściwościach szlifujących, a także być nieagresywne chemicznie w stosunku do materiałów, z jakiej wykonane zostały komponenty pompy. Wykorzystywana jest do podnoszenia cieczy ze studni oraz innych zbiorników – naturalnych i sztucznych. Ze względu na budowę oraz użyte materiały idealnie nadaje się również to jako pompy cyrkulacyjne do studzenia np. maszyn. Pompa PL powinna być zamontowana w miejscu gdzie nie będzie narażona na warunki atmosferyczne. Maksymalna głębokość zasysania pompy hydroforowej PL wynosi 7 m. Pompa została wyposażona w zabezpieczenie termiczne montowane w uzwojeniu silnika.

### Wykres pracy

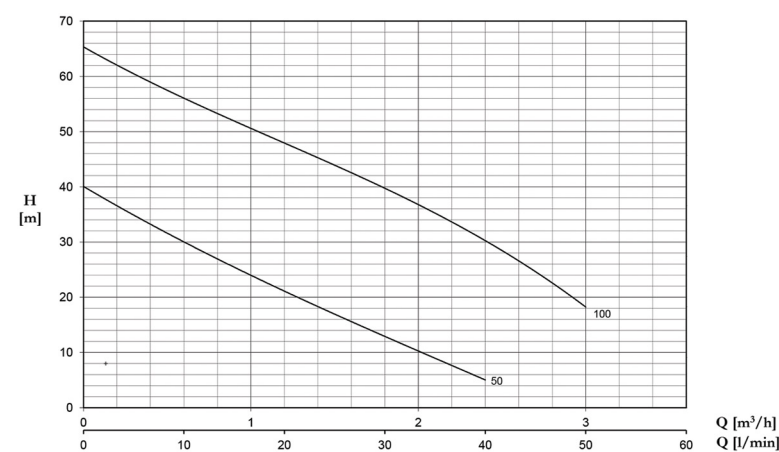

### Budowa pompy

Korpus pompy: Żeliwo  
 Wał: Stal nierdzewna  
 Średnica króćca tłocznego: 1"  
 Wirnik: Mosiądz  
 Praca ciągła S1

### Parametry

Max. wydajność: 50l/min  
 Max. podnoszenie: 63m  
 Max. ciśnienie: 6,3bar  
 Max. temp. cieczy: 90st.C

### Charakterystyka pracy

Typ	Zasilanie	Max. wydajność (l/min)	Max. podnoszenie (m)	Max. moc (kW)	Waga (kg)	Wymiary (cm)		
						Wysokość	Szerokość	Głębokość
PL 50	230V/400V	40	40	0,37	5,7	16,5	12	23,5
PL 100	230V/400V	50	63	0,74	9,2	17	13,5	26,5

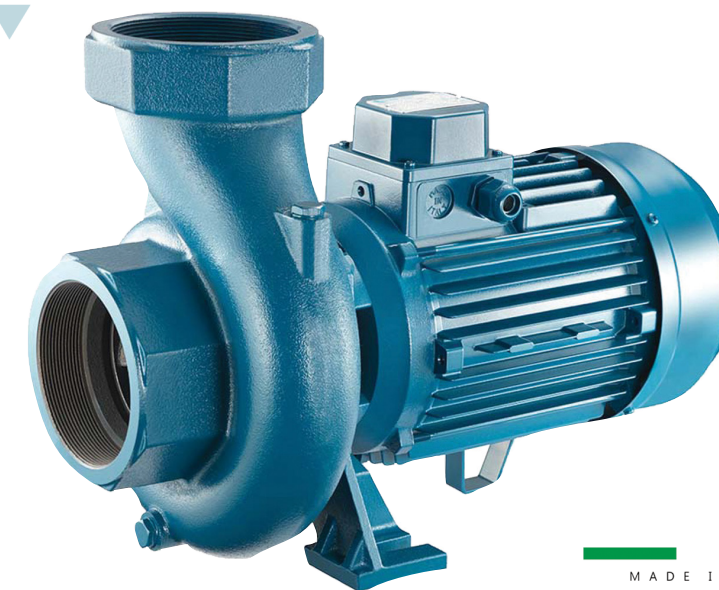

## POMPY POWIERZCHNIOWE

29

SD



SD to monoblokowa pompa, charakteryzująca się zwartą konstrukcją, dużą wydajnością oraz odpornością na wysoką temperaturę. Dzięki użytym materiałom pompa SD może tłoczyć wodę o temp. do 90 st. C. Wirnik wykonany jest z brązu obudowa z żeliwa. Duże średnice króćców ssącego i tłocznego sprawiają, że pompa doskonale nadaje się do przetłaczania dużych ilości wody, np. do irygacji czy napełniania cystern. Pompa SD służy do czerpania wody i innych płynów ze studni, zbiorników oraz sieci wodociągowych. Pompa musi być zainstalowana w suchym pomieszczeniu z dobrą wentylacją, aby nie była narażona na działanie szkodliwych dla niej warunków atmosferycznych. Max. głębokość zasysania wynosi 7 m. Pompa została wyposażona w zabezpieczenie termiczne montowane w uzwojeniu silnika.

### Wykres pracy

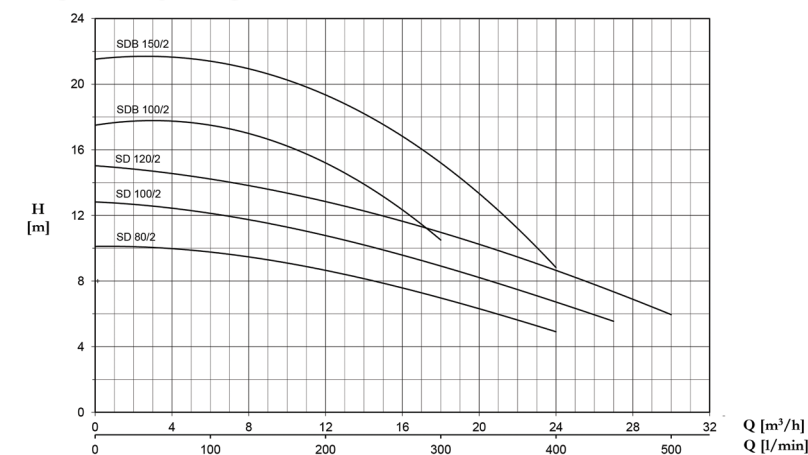

### Budowa pompy

Korpus pompy: Żeliwo  
 Średnica króćca tłocznego: 4"  
 Wirnik: Brąz  
 Praca ciągła S1

### Parametry

Max. wydajność: 500l/min  
 Max. podnoszenie: 21,5m  
 Max. ciśnienie: 2,1bar  
 Max. temp. cieczy: 90st.C

### Charakterystyka pracy

Typ	Zasilanie	Max. wydajność (l/min)	Max. podnoszenie (m)	Max. moc (kW)	Waga (kg)	Wymiary (cm)		
						Wysokość	Szerokość	Głębokość
SD 80/2	230V/400V	400	10,1	0,59	14,5	25	15,5	31,5
SD 100/2	230V/400V	450	12,8	0,74	16	25	15,5	31,5
SD 120/2	230V/400V	500	15	0,9	13	25	15,5	31,5
SDB 100/2	230V	300	17,5	0,74	19	24	18	36,5
SDB 150/2	230V/400V	400	12,5	1,1	20	24	18	36,5



POMPY POWIERZCHNIOWE

PLUS



Wielostopniowa, samozasysająca pompa PLUS ze względu na cichą pracę, niezawodność i niskie zużycie energii, jest zalecana do użytku w domowych i cywilnych zastosowaniach, takich jak zwiększanie ciśnienia i dystrybucja wody w połączeniu z zestawami ciśnieniowymi oraz w odzyskiwaniu wody deszczowej i systemach nawadniających itp. Pompa nadaje się do czystej wody, również z obecnością powietrza, oraz do cieczy nieagresywnych chemicznie. Szeroka gama modeli umożliwi dopasowanie do zaleceń projektanta i wymogów klienta. Pompa powinna być zainstalowana w zamkniętym pomieszczeniu lub przynajmniej osłonięta przed niekorzystnymi warunkami atmosferycznymi. Pompa została wyposażona w zabezpieczenie termiczne montowane w uzwojeniu silnika.

Wykres pracy

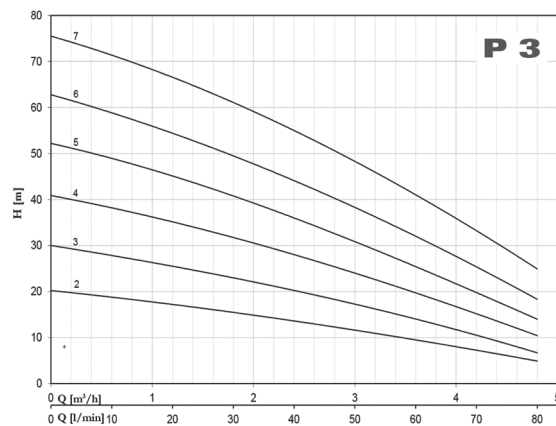

Budowa pompy

Korpus pompy: Stal nierdzewna  
 Wał: Stal nierdzewna  
 Średnica króćca tłocznego:  
 1", 5/4", 6/4", 2"  
 Wirnik: Noryl  
 Praca ciągła S1



Parametry

Max. wydajność: 420l/min  
 Max. podnoszenie: 87m  
 Max. ciśnienie: 8,7bar  
 Max. temp. cieczy: 30st.C

Charakterystyka pracy

Typ	Zasilanie	Max. wydajność (l/min)	Max. podnoszenie (m)	Max. moc (kW)	Waga (kg)	Wymiary (cm)		
						Wysokość	Szerokość	Głębokość
P 3-50/2	230V/400V	80	20,2	0,37	6,5	19	18	33,5
P 3-70/3	230V/400V	80	30	0,51	7	19	18	33,5
P 3-90/4	230V/400V	80	40,8	0,66	8,5	19	18	36
P 3-100/5	230V/400V	80	52,2	0,75	10,5	19	18	40,5
P 3-120/6	230V/400V	80	62,8	0,9	11,5	19	18	43
P 3-150/7	230V/400V	80	75,5	1,1	14,5	20	20	51,5



POMPY POWIERZCHNIOWE

PLUS



Wykres pracy

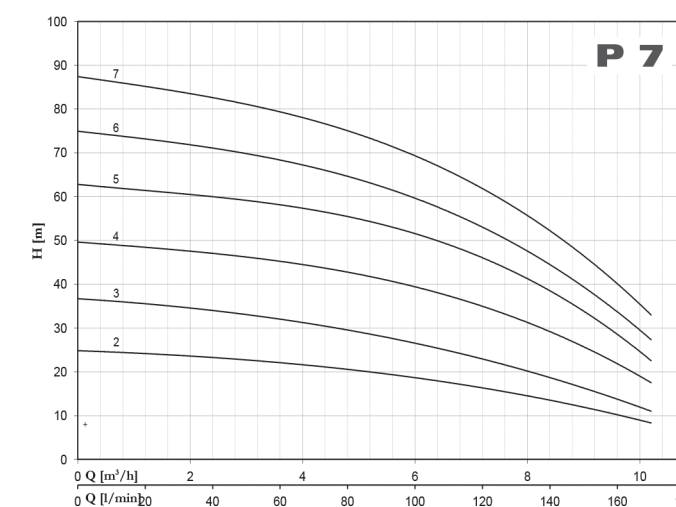
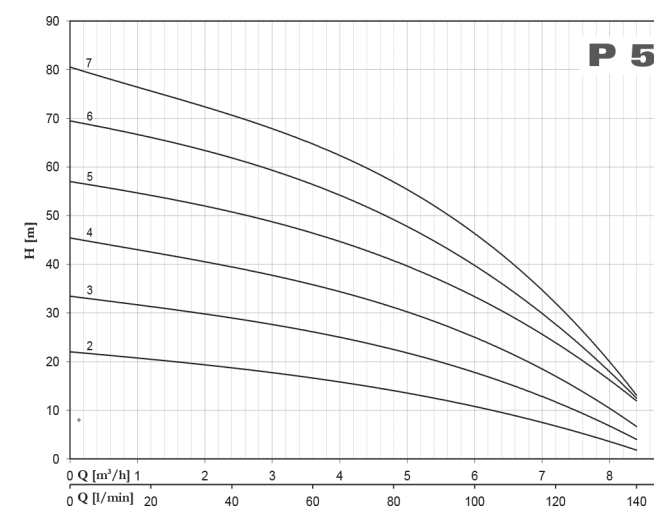

Charakterystyka pracy

Typ	Zasilanie	Max. wydajność (l/min)	Max. podnoszenie (m)	Max. moc (kW)	Waga (kg)	Wymiary (cm)		
						Wysokość	Szerokość	Głębokość
P 5-70/2	230V/400V	140	22	0,51	7	19	18	33,5
P 5-90/3	230V/400V	140	33,4	0,6	9,5	19	18	35,5
P 5-120/4	230V/400V	140	45,3	0,9	11	19	18	38
P 5-150/5	230V/400V	140	56,8	1,1	13,5	20	20	46,5
P 5-180/6	230V/400V	140	69,3	1,3	15	20	20	49
P 5-200/7	230V/400V	140	80,3	1,5	15,5	20	20	51,5

Typ	Zasilanie	Max. wydajność (l/min)	Max. podnoszenie (m)	Max. moc (kW)	Waga (kg)	Wymiary (cm)		
						Wysokość	Szerokość	Głębokość
P 7-100/2	230V/400V	170	24,8	0,75	10	19	18	35,5
P 7-120/3	230V/400V	170	36,7	0,9	10,5	19	18	35,5
P 7-180/4	230V/400V	170	49,5	1,3	14	20	20	44
P 7-250/5	230V/400V	170	62,6	1,85	16	20	20	46,5
P 7-300/6	230V/400V	170	74,8	2,2	18	20,5	20	54,5
P 7-350/7	400V	170	87,2	2,57	21,5	20,5	20	56,5





POMPY POWIERZCHNIOWE

# PLUS



ZESTAWY DO  
PODNOŻENIA CIŚNIENIA

# FUTURE 550

### Wykres pracy

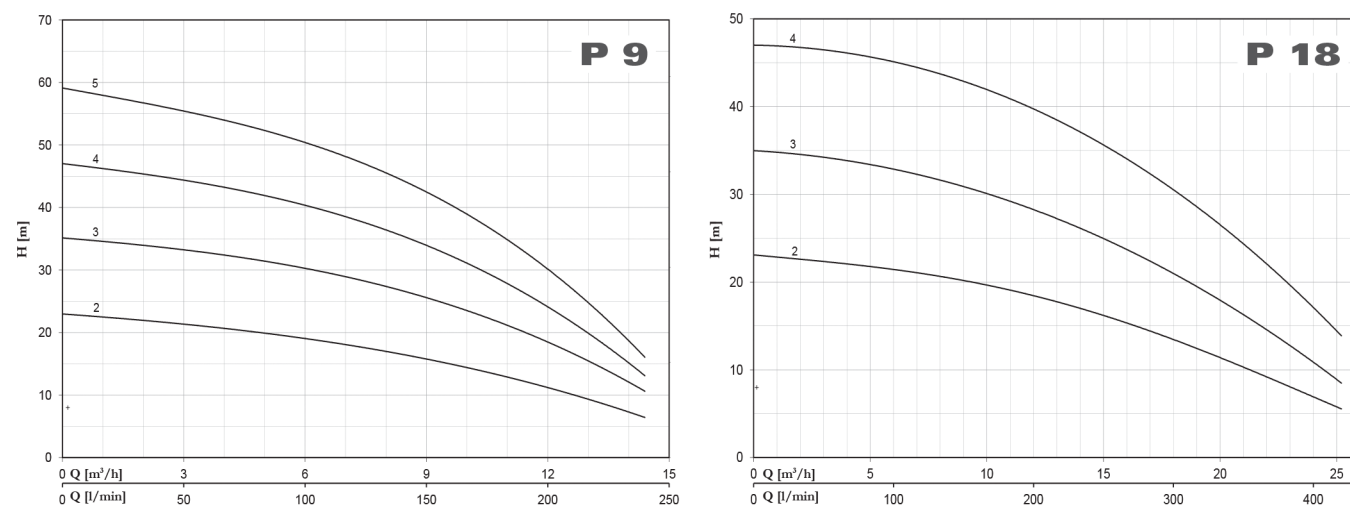

### Charakterystyka pracy

Typ	Zasilanie	Max. wydajność (l/min)	Max. podnoszenie (m)	Max. moc (kW)	Waga (kg)	Wymiary (cm)		
						Wysokość	Szerokość	Głębokość
P 9-100/2	230V/400V	240	23	0,75	10	19	18	37,5
P 9-150/3	230V/400V	240	35,2	1,1	13	20	20,5	40,5
P 9-200/4	230V/400V	240	47,1	1,5	15	20	20	46,5
P 9-250/5	230V/400V	240	59,2	1,85	16	20	20	49,5

Typ	Zasilanie	Max. wydajność (l/min)	Max. podnoszenie (m)	Max. moc (kW)	Waga (kg)	Wymiary (cm)		
						Wysokość	Szerokość	Głębokość
P 18-180/2	400V	420	23,1	1,3	13	20	20	46
P 18-250/3	400V	420	35	1,85	15	20	20	46
P 18-400/4	400V	420	47,2	3	24	20,5	20	55,5

Pompa odśrodkowa FUTURE 550 z magnesami trwałymi to nowy produkt ekologiczny, inteligentny i o wysokiej wydajności. Składa się z trzech części: wysokowydajnego i energooszczędnego stałego silnika bezszczotkowego, pompy wodnej i inteligentnego sterownika konwersji częstotliwości. Ten produkt ma wiele zalet: szeroki zakres pracy, wysokie podnoszenie, duży przepływ, mały rozmiar, wyjątkowo cicha praca, mała waga, nowoczesny wygląd, prosta obsługa, brak konieczności korzystania z zaawansowanej diagnostyki. Przeznaczony do zwiększania ciśnienia w instalacji. Nie jest to pompa samossąca. Urządzenie ALL-IN-ONE, zastępujące tradycyjny zestaw hydroforowy.

### Wykres pracy

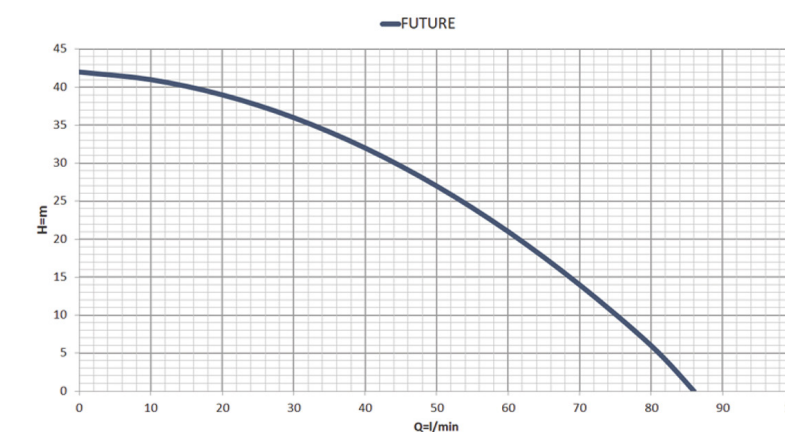

### Budowa pompy

Korpus pompy: Stal nierdzewna  
Wał: Stal nierdzewna  
Średnica króćca tłocznego: 1"

### Parametry

Max. wydajność: 86l/min  
Max. podnoszenie: 42m  
Max. ciśnienie: 4,2bar  
Max. temp. cieczy: 45st.C

### Charakterystyka pracy

Typ	Zasilanie	Max. wydajność (l/min)	Max. podnoszenie (m)	Max. moc (kW)	Waga (kg)	Wymiary (cm)		
						Wysokość	Szerokość	Głębokość
FUTURE 550	230V	86	42	0,55	5	27,5	10	10

ZESTAWY DO  
PODNOSZENIA CIŚNIENIA

# DRAGON/ DRAGON PRO



34

Zestaw hydroforowy DRAGON, to nowoczesne urządzenie ALL-IN-ONE, zastępujące tradycyjny zestaw hydroforowy. Posiada wbudowany zbiornik 0,2l lub 0,42l (w zależności od modelu). Pompa ma kompaktową budowę, brak łącznika ciśnieniowego i jest sterowana elektronicznie. Wysokoobrotowa pompa zapewnia stałe ciśnienie, a technologia konwersji częstotliwości pozwala na oszczędność energii. Małe wymiary umożliwiają instalację w dowolnym miejscu, np. w szafce. Praca pompy możliwa jest w trybie automatycznym lub ręcznym. Urządzenie jest łatwe w instalacji i proste w obsłudze. Sprawdza się w podnoszeniu ciśnienia wszędzie tam gdzie sieć wodociągowa nie zapewnia wystarczających parametrów.

### Wykres pracy

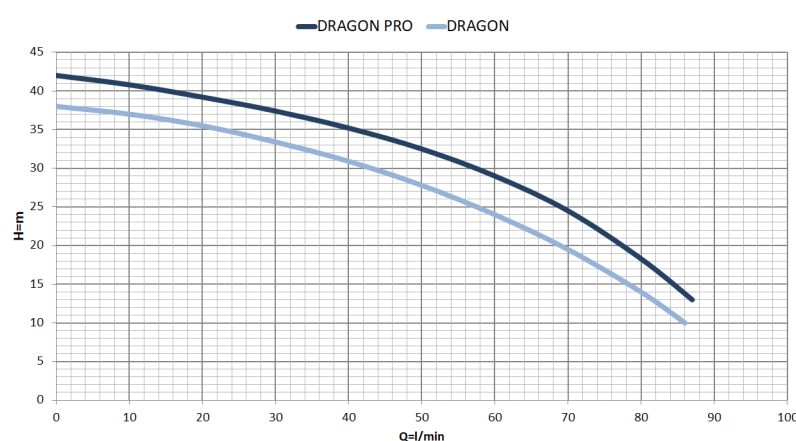

### Budowa pompy

Korpus pompy: Technopolimer  
Wał: Stal nierdzewna  
Średnica króćca tłocznego: 1"

### Parametry

Max. wydajność: 100l/min  
Max. podnoszenie: 42m  
Max. ciśnienie: 4,2bar  
Max. temp. cieczy: 30st.C

### Charakterystyka pracy

Typ	Zasilanie	Max. wydajność (l/min)	Max. podnoszenie (m)	Max. moc (kW)	Waga (kg)	Wymiary (cm)		
						Wysokość	Szerokość	Głębokość
DRAGON	230V	100	40	0,75	9	28	14	23
DRAGON PRO	230V	100	42	0,75	10	30	18,5	27

ZESTAWY DO  
PODNOSZENIA CIŚNIENIA

# EASYBOX



35

Seria pomp EASYBOX z magnesami trwałymi o zmiennej częstotliwości i stałym ciśnieniu. Jest to nowa generacja urządzeń do dostarczania wody o stałym ciśnieniu z regulacją częstotliwości, składająca się głównie z silnika z magnesem trwałym, sterownika, pompy, zbiornika ciśnieniowego itp. Pompa wykorzystuje technologię zmiennej częstotliwości z magnesem trwałym, a korpus i wirnik pompy wykonane są z materiału polimerowego, z silnikiem chłodzonym wodą, wydajnym wirnikiem i elegancką obudową, co charakteryzuje się regulacją częstotliwości i stałym ciśnieniem, cichą pracą, oszczędnością energii i innymi zaletami. Pompy serii Easybox mają funkcję samozasysania, z maksymalną wysokością ssania wynoszącą 8 metrów.

### Wykres pracy

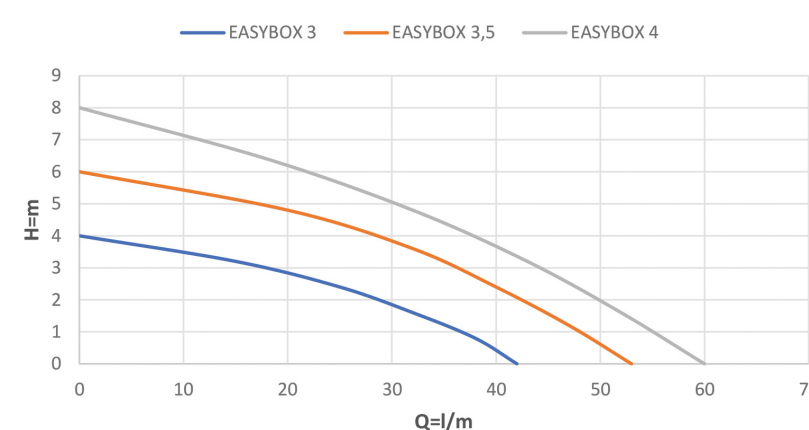

### Budowa pompy

Korpus pompy: Materiał polimerowy  
Wirnik: Materiał polimerowy  
Funkcja samozasysania z 8m

### Parametry

Max. wydajność: 60l/min  
Max. podnoszenie: 8m  
Max. ciśnienie: 0,8bar  
Max. temp. cieczy: 30st.C

### Charakterystyka pracy

Typ	Zasilanie	Max. wydajność (l/min)	Max. podnoszenie (m)	Max. moc (W)
EASYBOX 3	230V/50Hz	42	4	25
EASYBOX 3,5	230V/50Hz	53	6	40
EASYBOX 4	230V/50Hz	60	8	65

## ZESTAWY DO PODNOŻENIA CIŚNIENIA

# DG PED



MADE IN ITALY

36

DG PED to kompaktowy, autonomiczny, cichy i wysoko wydajny system pompowy. Wyrafinowany, sterowany intuicyjnie elektroniczny falownik: utrzymuje ciśnienie w instalacji na stałym poziomie, regulując prędkość pompy zgodnie z wymaganą wydajnością; kontroluje parametry pracy układu hydraulicznego i elektrycznego oraz chroni pompę przed anomaliami; może być wyposażony w kartę rozszerzeń, która umożliwia równoległą pracę z innymi falownikami w grupach poprzez zarządzanie sygnałami wejściowymi i wyjściowymi; dostosowuje się do każdego rodzaju systemu zwiększania ciśnienia, w tym istniejących; ogranicza prądy rozruchowe i robocze, aby zapewnić większą oszczędność energii.

### Wykres pracy

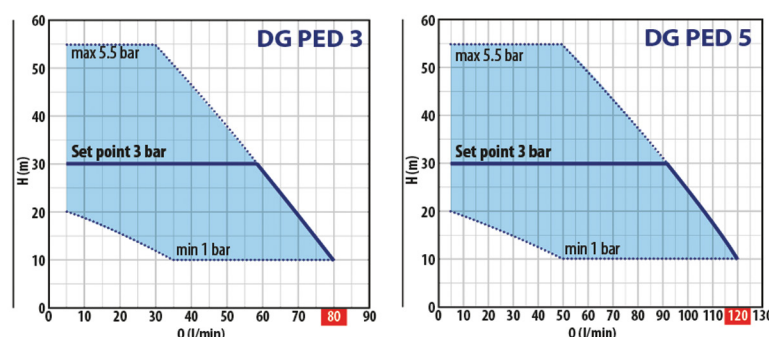

### Budowa pompy

Korpus pompy: Technopolimer  
Wał: Stal nierdzewna  
Średnica króćca tłocznego: 1"

### Parametry

Max. wydajność: 120l/min  
Max. podnoszenie: 55m  
Max. ciśnienie: 5,5bar  
Max. temp. cieczy: 30st.C

### Charakterystyka pracy

Typ	Zasilanie	Max. wydajność (l/min)	Max. podnoszenie (m)	Max. moc (kW)	Waga (kg)	Wymiary (cm)		
						Wysokość	Szerokość	Głębokość
DG PED 3	230V	80	55	0,75	15	34,5	27,5	39
DG PED 5	230V	120	55	1,1	15	34,5	27,5	39



MADE IN ITALY

## ZESTAWY DO PODNOŻENIA CIŚNIENIA

# ESYBOX

37

ESYBOX to opatentowany, w pełni zintegrowany i kompaktowy system hydroforowy o wysokiej sprawności do stabilizacji i podnoszenia ciśnienia w domowych i komercyjnych instalacjach zaopatrzenia w wodę. Unikalny w swojej kategorii, ultra cichy i łatwy w obsłudze zapewnia łatwość instalacji i komfort użytkownika. Podczas gdy ESYBOX mini 3 jest idealnym rozwiązaniem dla zwiększenia ciśnienia w niedużych powierzchniach mieszkalnych. ESYBOX oferuje te same zalety dla zastosowań w budynkach jedno i wielorodzinnych oraz komercyjnych.

### Wykres pracy

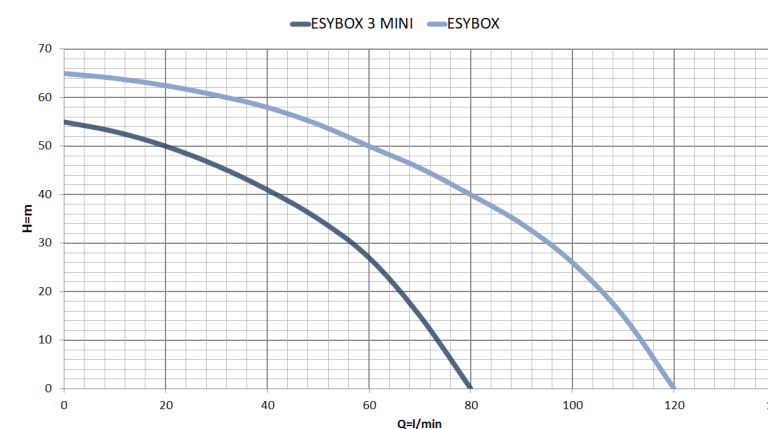

### Budowa pompy

Korpus pompy: Technopolimer  
Wał: Stal nierdzewna  
Średnica króćca tłocznego: 1"

### Parametry

Max. wydajność: 120l/min  
Max. podnoszenie: 65m  
Max. ciśnienie: 6,5bar  
Max. temp. cieczy: 30st.C

### Charakterystyka pracy

Typ	Zasilanie	Max. wydajność (l/min)	Max. podnoszenie (m)	Max. moc (kW)	Waga (kg)	Wymiary (cm)		
						Wysokość	Szerokość	Głębokość
ESYBOX 3 MINI	230V	80	55	0,85	15	44	27	24
ESYBOX	230V	120	65	1,55	15	57	27	35

ZESTAWY HYDROFOROWE

38

# QB 60



Peryferyjna pompa ssąco- tłocząca, będąca podstawą budowy zestawu hydroforowego, w pełni pokrywa zapotrzebowanie na wodę w ogrodnictwie, podlewaniu ogrodów, niewielkich systemach nawadniania. Sterowana poprzez łącznik ciśnieniowy uruchamia się gdy ciśnienie wody w zbiorniku osiągnie zakres wcześniej nastawiony na łączniku ciśnieniowym. Solidna obudowa z żeliwa szarego zapewnia stabilną konstrukcję, zaś mosiężny wirnik pozwala uzyskać aż do 4 atmosfer. Szeroka gama zbiorników pojemnościach od 24L do 100L zapewnia satysfakcję każdemu użytkownikowi.

Wykres pracy

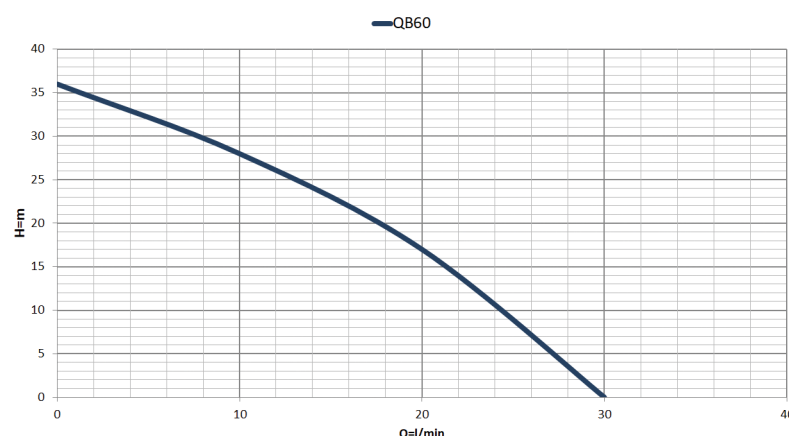

**Budowa pompy**  
 Korpuz pompy: Żeliwo  
 Wał: Stal nierdzewna  
 Średnica króćca tłoczego: 1"

**Parametry**  
 Max. wydajność: 30l/min  
 Max. podnoszenie: 36m  
 Max. ciśnienie: 3,6bar  
 Max. temp. cieczy: 30st.C

Charakterystyka pracy

Typ	Zasilanie	Max. wydajność (l/min)	Max. podnoszenie (m)	Max. moc (kW)
QB 60	230V	30	36	0,37

ZESTAWY HYDROFOROWE

39

# WZ

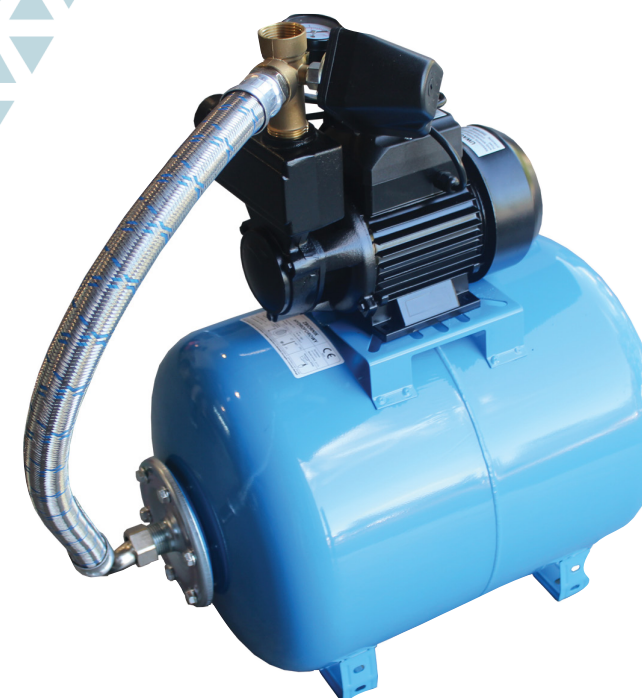

Zestaw do podnoszenia ciśnienia na pompach WZ idealnie nadają się do zasilania w wodę małych gospodarstw, domków letniskowych, ogródków działkowych. Solidna konstrukcja pompy oparta o żeliwo wydłuża czas eksploatacji. Wirnik wykonany z mosiądzu zapewnia stabilną pracę przez wiele lat. Zestaw wyposażony jest w zbiornik, pompę z automatyką sterującą oraz wąż. Zdolność zasysania, niczym nie różni się od mocniejszych zestawów i waha się w przedziale 7-8m. Dodatkowo szeroka gama zbiorników w pojemnościach od 24 L aż do 100 l, oraz kilka modeli pomp, różniących się mocą pozwolą na dobór urządzenia według potrzeb.

Wykres pracy

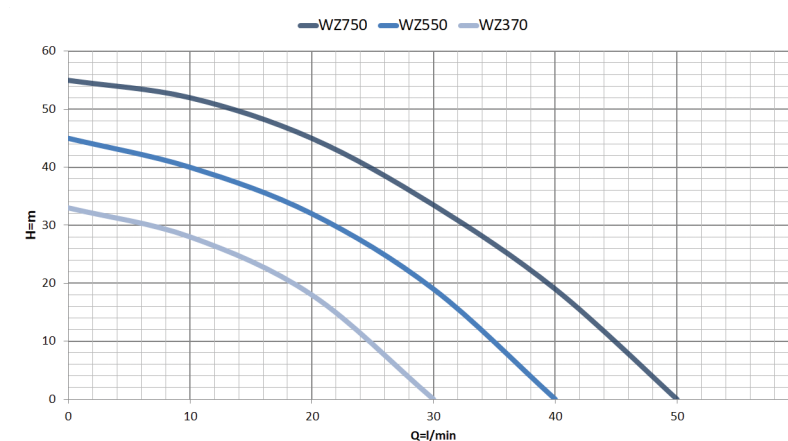

**Budowa pompy**  
 Korpuz pompy: Żeliwo  
 Wał: Stal nierdzewna  
 Średnica króćca tłoczego: 1"

**Parametry**  
 Max. wydajność: 50l/min  
 Max. podnoszenie: 55m  
 Max. ciśnienie: 5,5bar  
 Max. temp. cieczy: 30st.C

Charakterystyka pracy

Typ	Zasilanie	Max. wydajność (l/min)	Max. podnoszenie (m)	Max. moc (kW)
WZ370	230V	30	33	0,37
WZ550	230V	40	45	0,55
WZ750	230V	50	55	0,75



## ZESTAWY HYDROFOROWE

40

# JETS

Tradycyjny zestaw hydroforowy składający się z jednowirnikowej pompy odśrodkowej typu JETS-80, JETS-PRO, osprzętu oraz zbiornika ciśnieniowego o pojemności 24, 50, 80 lub 100 l. Przeznaczony do zaopatrywania gospodarstw domowych, ogródków działkowych, domków letniskowych i rekreacyjnych w zimną wodę z własnych ujęć wodnych. Może służyć również do podlewania ogródków i upraw szklarniowych, do tłoczenia wody w rzemiośle i rolnictwie, mycia ciśnieniowego, a także napełniania i opróżniania zbiorników. Przystosowany do pompowania czystej wody, nie zawierającej składników ściernalnych, substancji stałych, włóknistych i chemicznych. Dostępny jest również zestaw fabrycznie zapakowany w pudełko ze zbiornikami 24 l i 50 l, o tych samych właściwościach co JETS-80, w którym zestaw jest skręcany na miejscu.

### Wykres pracy

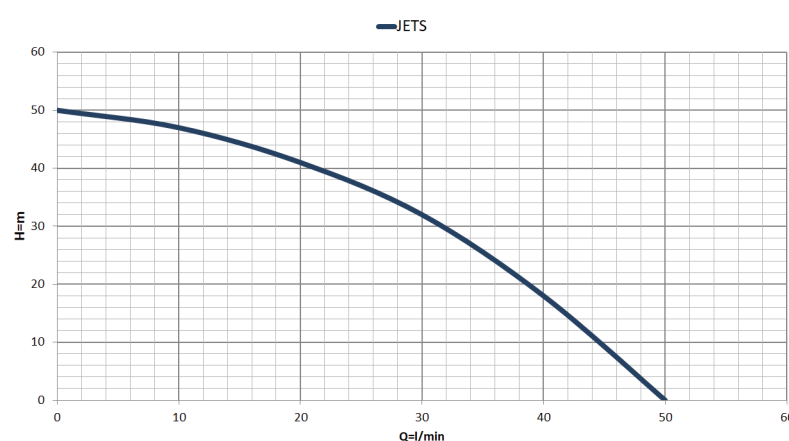

### Budowa pompy

Korpus pompy: Stal nierdzewna  
Wał: Stal nierdzewna  
Średnica króćca tłocznego: 1"

### Parametry

Max. wydajność: 50l/min  
Max. podnoszenie: 52m  
Max. ciśnienie: 5,2bar  
Max. temp. cieczy: 30st.C

### Charakterystyka pracy

Typ	Zasilanie	Max. wydajność (l/min)	Max. podnoszenie (m)	Max. moc (kW)
JETS 80	230V	50	45	1,1
JETS-PRO	230V	50	52	1,1
JETS 80_24l_50l	230V	50	45	1,1

## ZESTAWY HYDROFOROWE

41

# JET 60S

Tradycyjny zestaw hydroforowy składający się z pompy JET 60S, osprzętu i zbiornika ciśnieniowego (24l, 50l, 80l, 100l), dobieranego indywidualnie. Przeznaczony do automatycznego zasilania wodą z własnych ujęć oraz podnoszenia ciśnienia, idealny do małych gospodarstw, ogródków i działek. Przystosowany do pompowania czystej wody, bez substancji ściernalnych, stałych i agresywnych chemicznie. Charakteryzuje się dobrym stosunkiem jakości do ceny i łatwym montażem.

### Wykres pracy

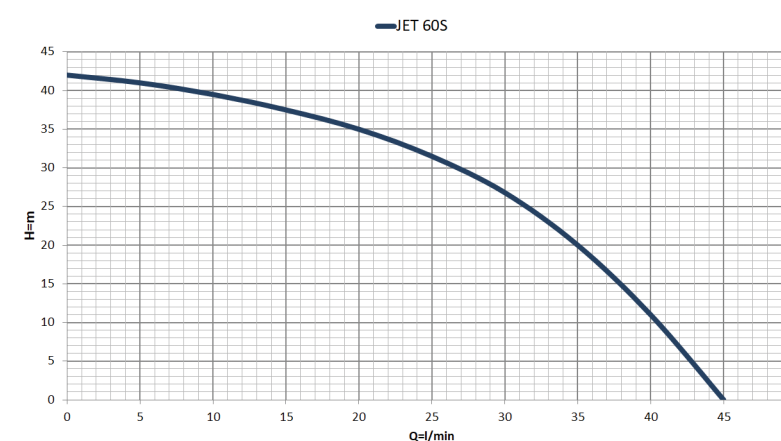

### Budowa pompy

Korpus pompy: Żeliwo  
Wał: Stal nierdzewna  
Średnica króćca tłocznego: 1"

### Parametry

Max. wydajność: 45l/min  
Max. podnoszenie: 42m  
Max. ciśnienie: 4,2bar  
Max. temp. cieczy: 30st.C

### Charakterystyka pracy

Typ	Zasilanie	Max. wydajność (l/min)	Max. podnoszenie (m)	Max. moc (kW)
JET 60S	230V	45	42	0,55



## ZESTAWY HYDROFOROWE

42

# JET 100A

Tradycyjny zestaw hydroforowy składający się z jednowirnikowej pompy odśrodkowej typu JET100A, osprzętu oraz zbiornika ciśnieniowego dobieranego pod indywidualne potrzeby klienta (24l, 50l, 80l lub 100l). Przeznaczony do automatycznego zasilania gospodarstw domowych, ogródków działkowych, domków letniskowych i rekreacyjnych w zimną wodę z własnych ujęć wodnych. Przystosowany do pompowania czystej wody, nie zawierającej składników ścieralnych, substancji stałych, włóknistych i agresywnych chemicznie. Estetyczny, cichy i solidnie wykonany.

### Wykres pracy

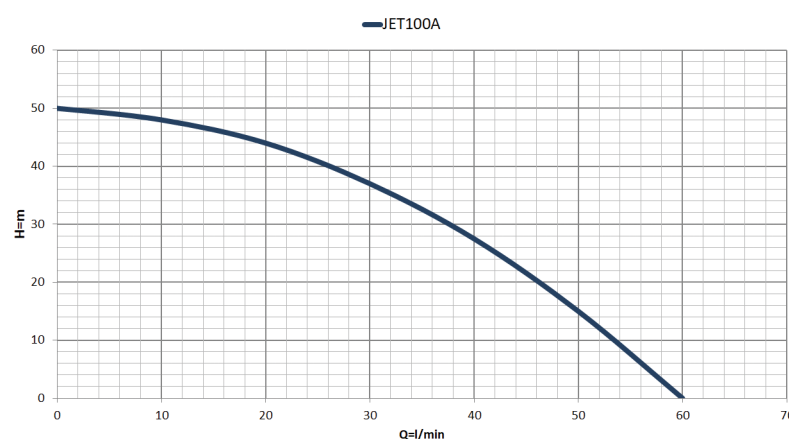

### Budowa pompy

Korpus pompy: Żeliwo  
Wał: Stal nierdzewna  
Średnica króćca tłocznego: 1"



### Parametry

Max. wydajność: 60l/min  
Max. podnoszenie: 50m  
Max. ciśnienie: 5bar  
Max. temp. cieczy: 30st.C

### Charakterystyka pracy

Typ	Zasilanie	Max. wydajność (l/min)	Max. podnoszenie (m)	Max. moc (kW)
JET100A	230V	60	50	1,1



## ZESTAWY HYDROFOROWE

43

# MG

Tradycyjny zestaw hydroforowy składający się z wielostopniowej pompy typu MG4 1000INOX/MG5 1300INOX, osprzętu oraz zbiornika ciśnieniowego o pojemności 50l, 80l, 100l, 150l, 200l, lub 300l. Charakteryzuje się bardzo cichą pracą. Przystosowany do pompowania czystej wody, nie zawierającej składników ścieralnych, substancji stałych, włóknistych i agresywnych chemicznie. Duża wydajność, wysokie podnoszenie, solidna konstrukcja i łatwość w obsłudze sprawiają, iż idealnie nadaje się do dostosowania w domkach jedno- i wielordzinnych, działkach, gospodarstwach rolnych i ogrodnictwie.

### Wykres pracy

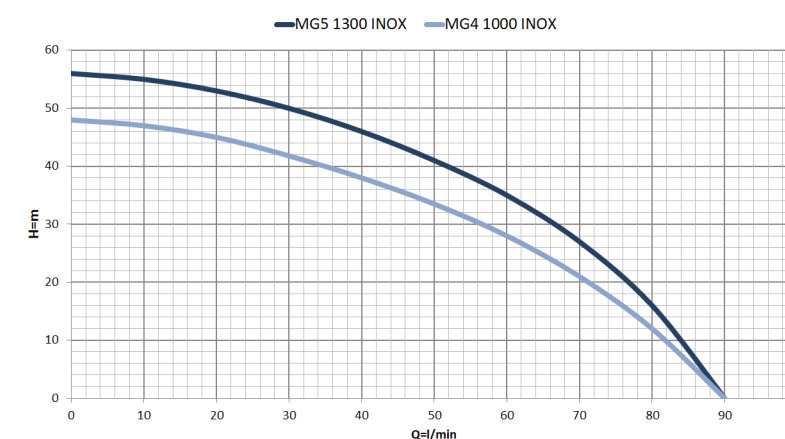

### Budowa pompy

Korpus pompy: ABS,  
Stal nierdzewna  
Wał: Stal nierdzewna  
Średnica króćca tłocznego: 1"



### Parametry

Max. wydajność: 90l/min  
Max. podnoszenie: 56m  
Max. ciśnienie: 5,6bar  
Max. temp. cieczy: 30st.C

### Charakterystyka pracy

Typ	Zasilanie	Max. wydajność (l/min)	Max. podnoszenie (m)	Max. moc (kW)
MG4 1000 INOX	230V	90	48	1,1
MG5 1300 INOX	230V	90	56	1,3

ZESTAWY HYDROFOROWE

# MH

44



Zestaw do podnoszenia ciśnienia zbudowany na pompach MH, to urządzenie pozwalające na zaopatrywanie w wodę domów, gospodarstw oraz ogrodów, sprawdza się w również w systemach podlewania jak i przypadku zbyt niskiego ciśnienia w sieciach wodociągowych. Dostępny na zbiornikach od 24L do 300L. Gdy brak miejsca na zbiornik, stosuje się sterowanie bezpośrednio przykręcane do pompy. Przy każdym odkręceniu kranu pompa uruchamia się, pobierając wodę ze studni lub sieci wodociągowej. Pompa MH może być wyposażona w wirnik ze stali nierdzewnej lub technopolimeru.

Wykres pracy

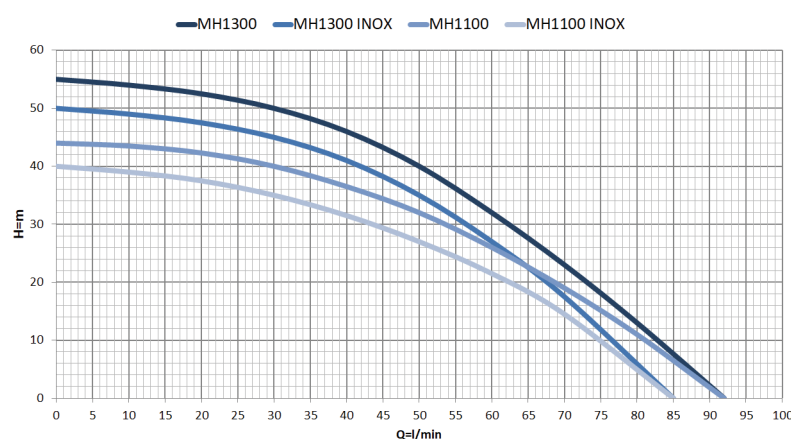

 Budowa pompy

Korpus pompy: Żeliwo,  
Stal nierdzewna  
Wał: Stal nierdzewna  
Średnica króćca tłocznego: 1"

 Parametry

Max. wydajność: 92l/min  
Max. podnoszenie: 55m  
Max. ciśnienie: 5,5bar  
Max. temp. cieczy: 30st.C

Charakterystyka pracy

Typ	Zasilanie	Max. wydajność (l/min)	Max. podnoszenie (m)	Max. moc (kW)
MH1100	230V	92	44	1,1
MH1100 INOX	230V	85	40	1,1
MH1300	230V	92	55	1,3
MH1300 INOX	230V	85	50	1,3

ZESTAWY HYDROFOROWE

# MULTIFLOW

45



Tradycyjny zestaw hydroforowy składający się z wysokowydajnej, wielostopniowej, samozasysającej pompy MultiFlow150 (INOX), osprzętu oraz zbiornika ciśnieniowego o pojemności 50l, 80l, 100l, 150l, 200l lub 300l. Stosowany wszędzie tam, gdzie potrzebna jest duża wydajność. Przeznaczony do zaopatrywania działek, warsztatów, domków jedno- i wielorodzinnych, warsztatów i niewielkich obiektów użyteczności publicznej (np. ośrodków zdrowia, szkół, przedszkoli). Specjalny dobór materiałów konstrukcyjnych gwarantuje niezawodną pracę przez wiele lat.

Wykres pracy

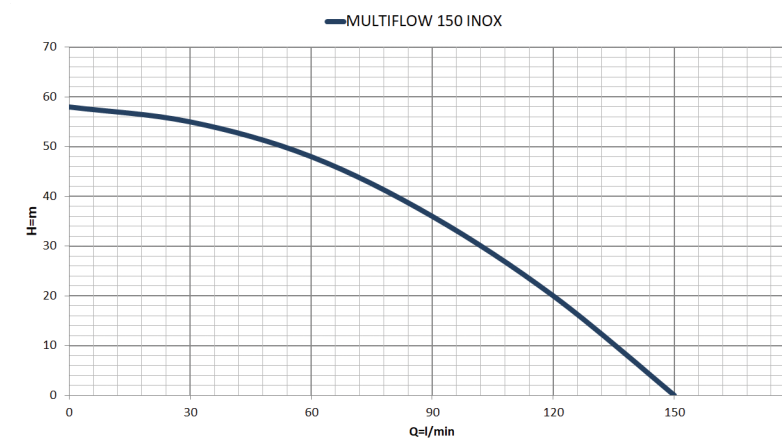

 Budowa pompy

Korpus pompy: Żeliwo,  
Stal nierdzewna  
Wał: Stal nierdzewna  
Średnica króćca tłocznego: 5/4"

 Parametry

Max. wydajność: 150l/min  
Max. podnoszenie: 58m  
Max. ciśnienie: 5,8bar  
Max. temp. cieczy: 30st.C

Charakterystyka pracy

Typ	Zasilanie	Max. wydajność (l/min)	Max. podnoszenie (m)	Max. moc (kW)
MULTIFLOW 150 INOX	230V	150	58	1,8

## POMPY GŁĘBINOWE

46

# 2" DART



Pompa DART, to ślimakowa pompa głębinowa. Niewielka średnica zewnętrzna wynosząca zaledwie 5 cm, pozwala na zastosowanie jej wszędzie tam, gdzie pompy o większej średnicy się nie mieszczą. Montowane głównie w studniach wierconych. Zasilane prądem jednofazowym, w komplecie z przewodem elektrycznym. W komplecie z naczyniem przeponowym oraz łącznikiem ciśnieniowym, tworzy zestaw mogący zasilać w wodę domek letniskowy, działkę lub służyć do podlewania.

### Wykres pracy

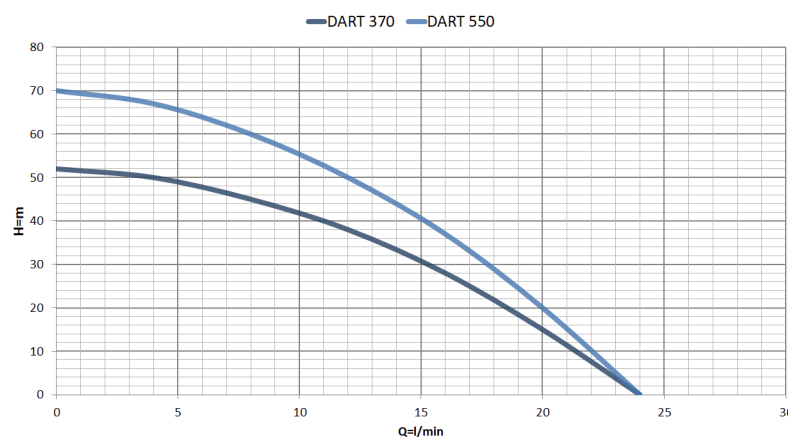

### Budowa pompy

Korpus pompy: Stal nierdzewna  
 Wał: Stal nierdzewna  
 Średnica króćca tłocznego: 3/4"  
 Średnica pompy: 2" (50mm)



### Parametry

Max. wydajność: 24l/min  
 Max. podnoszenie: 70m  
 Max. ciśnienie: 7bar  
 Max. temp. cieczy: 30st.C

### Charakterystyka pracy

Typ	Zasilanie	Max. wydajność (l/min)	Max. podnoszenie (m)	Max. moc (kW)	Waga (kg)	Wymiary (cm)		
						Wysokość	Szerokość	Głębokość
2" DART 370	230V	24	52	0,37	6	72	5	5
2" DART 550	230V	24	70	0,55	6,5	82	5	5

## POMPY GŁĘBINOWE

47

# 3" 3QGD



Śrubowa pompa głębinowa 3QGD, dzięki zastosowaniu wirującego wrzeciona (zamiast wirników) pozwala na tłoczenie wody z dużych głębokości przy użyciu silnika o niewielkiej mocy. Pompa zasilana prądem jednofazowym. Nieduża wydajność umożliwia zastosowanie pompy w studniach o małym napływie. Pompy 3QGD znajdują zastosowanie głównie w zaopatrywaniu w wodę domów jednorodzinnych. Dzięki bardzo dobremu stosunkowi jakości do ceny bardzo często użytkowana przez działkowców. Wyposażona standardowo w przewód. Nierdzewna obudowa hydrauliki oraz silnika gwarantuje długą niezawodną pracę.

### Wykres pracy

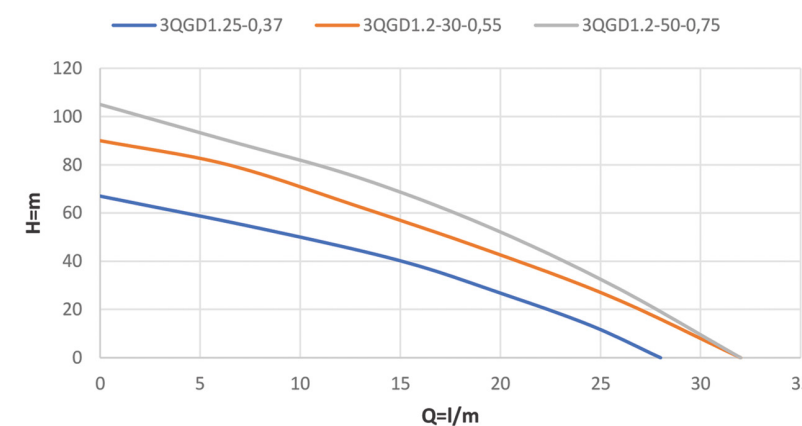

### Budowa pompy

Korpus pompy: Stal nierdzewna  
 Wał: Stal nierdzewna  
 Średnica króćca tłocznego: 1"  
 Średnica pompy: 3" (75mm)



### Parametry

Max. wydajność: 32l/min  
 Max. podnoszenie: 105m  
 Max. ciśnienie: 10bar  
 Max. temp. cieczy: 30st.C

### Charakterystyka pracy

Typ	Zasilanie	Max. wydajność (l/min)	Max. podnoszenie (m)	Max. moc (kW)	Waga (kg)	Wymiary (cm)		
						Wysokość	Szerokość	Głębokość
3QGD1.25-0,37	230V	28	67	0,37	7,5	60	7,5	7,5
3QGD1.2-30-0,55	230V	32	90	0,55	8,5	67	7,5	7,5
3QGD1.2-50-0,75	230V	32	105	0,75	9	67	7,5	7,5



## POMPY GŁĘBINOWE

## 3" 3SPM



Wielostopniowa pompa głębinowa ze stali nierdzewnej, przeznaczona do podnoszenia i dystrybucji czystej, zimnej wody z wierconych studni głębinowych. Stosowana w domkach jedno- i wielo-rodzinnych, działkach rekreacyjnych, ogrodnictwie, rolnictwie przemysłowym, wodociągach miejskich i przedsiębiorstwach komunalnych. Wysoka jakość materiałów zapewnia niezawodną pracę i sprawia, że pompa idealnie nadaje się do świeżo wierconych studni. Standardowo wyposażona w kabel, skrzynkę sterującą z termikiem i kondensatorem. Kabel zasilający o dowolnej długości montowany na indywidualne życzenie klienta.

## Wykres pracy

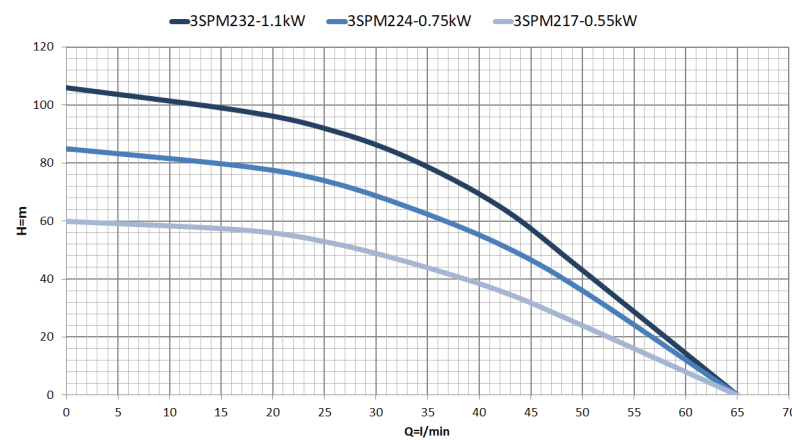

## Budowa pompy

Korpus pompy: Inox  
 Wał: Stal nierdzewna  
 Średnica króćca tłocznego: 1"  
 Średnica pompy: 3" (75mm)  
 Wirnik: Inox



## Parametry

Max. wydajność: 65l/min  
 Max. podnoszenie: 106m  
 Max. ciśnienie: 10,6bar  
 Max. temp. cieczy: 30st.C

## Charakterystyka pracy

Typ	Zasilanie	Max. wydajność (l/min)	Max. podnoszenie (m)	Max. moc (kW)	Waga (kg)	Wymiary (cm)		
						Wysokość	Szerokość	Głębokość
3SPM217-0,55kW	230V	65	60	0,55	13	84	7,5	7,5
3SPM224-0,75kW	230V	65	85	0,75	16	102	7,5	7,5
3SPM232-1,1kW	230V	65	106	1,1	18,5	122	7,5	7,5

## POMPY GŁĘBINOWE

## 3" 3SR



Pompa głębinowa 3SR to doskonałe rozwiązanie na pozyskiwanie czystej wody ze studni głębinowej. Pompa 3SR zapewnia stały dostęp do wody, charakteryzuje się niskimi kosztami inwestycyjnymi i może być instalowana w rurze studziennej o średnicy od 85 mm, idealna do wąskich odwiertów. Jej kompaktowy rozmiar oraz wbudowany kondensator gwarantuje łatwość montażu i bezproblemowe podłączenie elektryczne. Wysokiej jakości materiały, takie jak stal nierdzewna, zapewniają długowieczność i odporność na korozję. Pompa ta jest nie tylko wytrzymała, ale również efektywna, co pozwala na oszczędność energii i wody. Pompa ma 1.5 przewodu + wbudowany kondensator.

## Wykres pracy

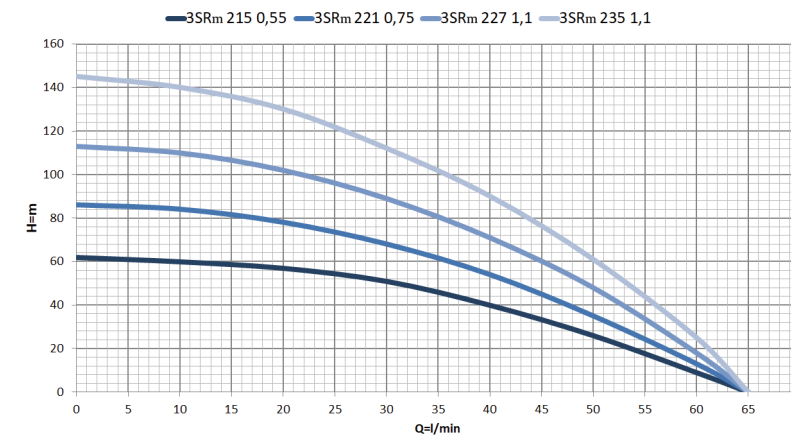

## Budowa pompy

Korpus pompy: Stal nierdzewna  
 Wał: Stal nierdzewna  
 Średnica króćca tłocznego: 1"  
 Średnica pompy: 3" (75mm)  
 Wirnik: Technopolimer



## Parametry

Max. wydajność: 65l/min  
 Max. podnoszenie: 145m  
 Max. ciśnienie: 14,5bar  
 Max. temp. cieczy: 35st.C

## Charakterystyka pracy

Typ	Zasilanie	Max. wydajność (l/min)	Max. podnoszenie (m)	Max. moc (kW)	Waga (kg)	Wymiary (cm)		
						Wysokość	Szerokość	Głębokość
3SRm 215-0,55	230V	65	62	0,55	10	102	7,5	7,5
3SRm 221-0,75	230V	65	86	0,75	11,5	120	7,5	7,5
3SRm 227-1,1	230V	65	113	1,1	13,5	140	7,5	7,5
3SRm 235-1,5	230V	65	145	1,5	16	168	7,5	7,5

## POMPY GŁĘBINOWE

50

# 3" 75QJD



Pompa głębinowa nadająca się do odwiertów o średnicy 100mm. Przeznaczona do podnoszenia i dystrybucji zimnej, czystej wody z wierconych studni głębinowych. Pompa zalecana do instalacji w domach jednorodzinnych, działkach, gospodarstwach, warsztatach, małej gastronomii, nawadniania, fontann oraz napełniania zbiorników. Wyposażona w jednofazowy silnik głębinowy i skrzynkę sterującą z termikiem oraz kondensatorem. Posiada wbudowany zawór zwrotny. Standardowo wyposażona w kabel zasilający oraz skrzynkę sterującą.

### Wykres pracy

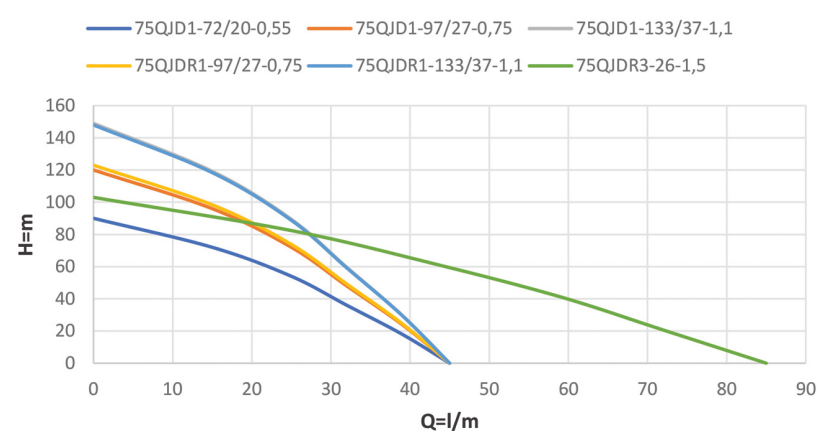

### Budowa pompy

Korpus pompy: Brąz,  
Stal nierdzewna  
Wał: Stal nierdzewna  
Średnica króćca tłocznego: 1"  
Średnica pompy: 3" (75mm)  
Wirnik: Plastik POM

### Parametry

Max. wydajność: 85l/min  
Max. podnoszenie: 149m  
Max. ciśnienie: 14,9bar  
Max. temp. cieczy: 30st.C

### Charakterystyka pracy

Typ	Zasilanie	Max. wydajność (l/min)	Max. podnoszenie (m)	Max. moc (kW)	Waga (kg)	Wymiary (cm)		
						Wysokość	Szerokość	Głębokość
75QJD1-72/20-0,55	230V	45	90	0,55	13,5	134	7,5	7,5
75QJD1-97/27-0,75	230V	45	120	0,75	15,5	156,5	7,5	7,5
75QJD1-133/37-1,1	230V	45	149	1,1	19,5	130	7,5	7,5
75QJDR1-97/27-0,75	230V	45	123	0,75	15,5	156,5	7,5	7,5
75QJDR1-133/37-1,1	230V	45	148	1,1	19	130	7,5	7,5
75QJDR3-26-1,5	230V	85	103	1,5	20,5	131,5	7,5	7,5

## POMPY GŁĘBINOWE

51

# 3" 75SDM



Pompa głębinowa z pływającymi wirnikami o podwyższonej odporności na piasek. Zastosowanie takiego rozwiązania, pozwala na montaż pompy w świeżo wywierconych studniach. Kondensator rozruchowy zabudowany bezpośrednio w silniku, dzięki czemu uruchomienie pompy, nie wymaga dodatkowej skrzynki rozruchowej. Niewielka średnica zewnętrzna, wynosząca zaledwie 75 mm, daje możliwość montażu w wąskich odwiertach.

### Wykres pracy

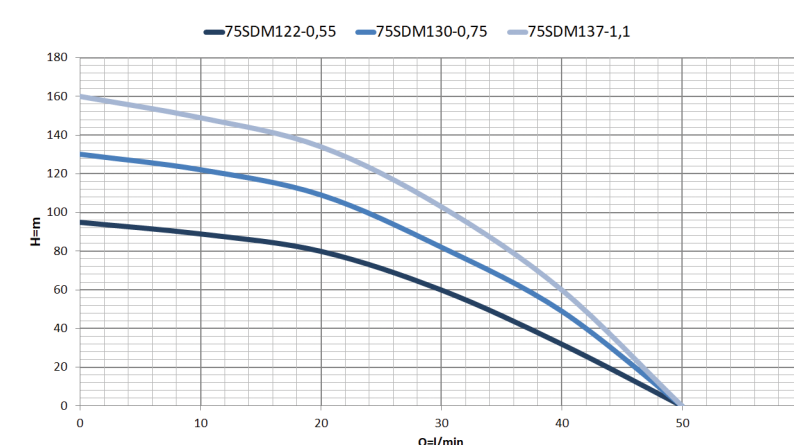

### Budowa pompy

Korpus pompy: Inox  
Wał: Stal nierdzewna  
Średnica króćca tłocznego: 1 1/4"  
Średnica pompy: 3" (75mm)  
Wirnik: Plastik POM

### Parametry

Max. wydajność: 50l/min  
Max. podnoszenie: 160m  
Max. ciśnienie: 16bar  
Max. temp. cieczy: 30st.C

### Charakterystyka pracy

Typ	Zasilanie	Max. wydajność (l/min)	Max. podnoszenie (m)	Max. moc (kW)	Waga (kg)	Wymiary (cm)		
						Wysokość	Szerokość	Głębokość
3" 75SDM122-0,55	230V	50	95	0,55	12,5	114	7,5	7,5
3" 75SDM130-0,75	230V	50	130	0,75	14,5	136	7,5	7,5
3" 75SDM137-1,1	230V	50	160	1,1	18,0	158	7,5	7,5



### POMPY GŁĘBINOWE

### POMPY GŁĘBINOWE

# 3,5" 90QJD

# 3,5" 90SDM

Pompa głębinowa nadająca się do odwiertów o średnicy mniejszej niż 120mm. Przeznaczona do podnoszenia i dystrybucji zimnej, czystej wody z wierconych studni głębinowych. Ze względu na niedużą wydajność przeznaczona do zaopatrywania w wodę domków jednorodzinnych, domków letniskowych i małych gospodarstw wiejskich. Znajduje zastosowanie również w rolnictwie, systemach przeciwpożarowych, irygacyjnych, a także do dostarczania wody do fontann. Wyposażona w silnik jednofazowy oraz skrzynkę sterującą z termikiem, kondensatorem i kablem zasilającym. Posiada wbudowany zawór zwrotny. Wysokiej jakości technopolimer użyty do produkcji wirnika znacząco wydłuża żywotność pompy. Kabel zasilający o dowolnej długości montowany na życzenie klienta. Standardowo wyposażona w kabel zasilający i skrzynkę sterującą.

90 SDM to pompa głębinowa o średnicy 3,5". Dzięki zastosowaniu "pływających wirników" o podwyższonej odporności na piach, pompy 90 SDM idealnie nadają się do tłoczenia wody ze świeżo wywierconych studni. Pompa wyposażona w przewód zasilający zakończony wtyczką. Wyjście tłoczne wykonane z brązu, obudowa silnika oraz hydrauliki ze stali nierdzewnej natomiast wirnik z norylu. Nie wymaga dodatkowej skrzynki rozruchowej.

#### Wykres pracy

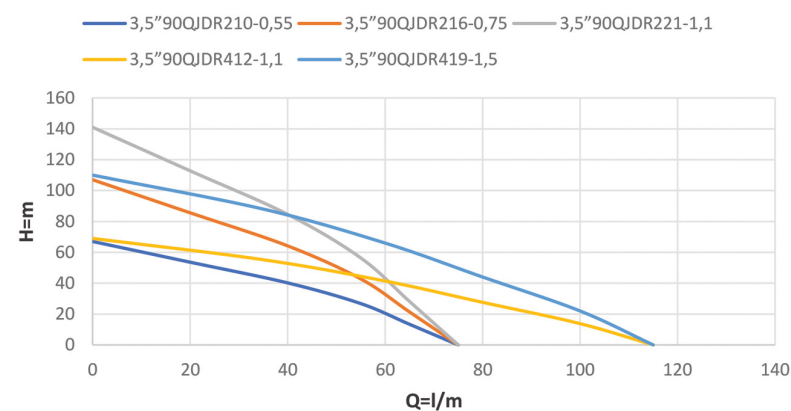

**Budowa pompy**  
 Korpus pompy: Brąz, Stal nierdzewna  
 Wał: Stal nierdzewna  
 Średnica króćca tłocznego: 5/4"  
 Średnica pompy: 3,5" (90mm)  
 Wirnik: POM

**Parametry**  
 Max. wydajność: 115l/min  
 Max. podnoszenie: 141m  
 Max. ciśnienie: 14,1bar  
 Max. temp. cieczy: 30st.C

#### Charakterystyka pracy

Typ	Zasilanie	Max. wydajność (l/min)	Max. podnoszenie (m)	Max. moc (kW)	Waga (kg)	Wymiary (cm)		
						Wysokość	Szerokość	Głębokość
3,5" 90QJDR210-0,55	230V	75	67	0,55	19,5	130	9	9
3,5" 90QJDR216-0,75	230V	75	107	0,75	13,5	134	9	9
3,5" 90QJDR221-1,1	230V	75	141	1,1	15,5	156,5	9	9
3,5" 90QJDR412-1,1	230V	115	69	1,1	19	130	9	9
3,5" 90QJDR419-1,5	230V	115	110	1,5	20,5	131,5	9	9

#### Wykres pracy

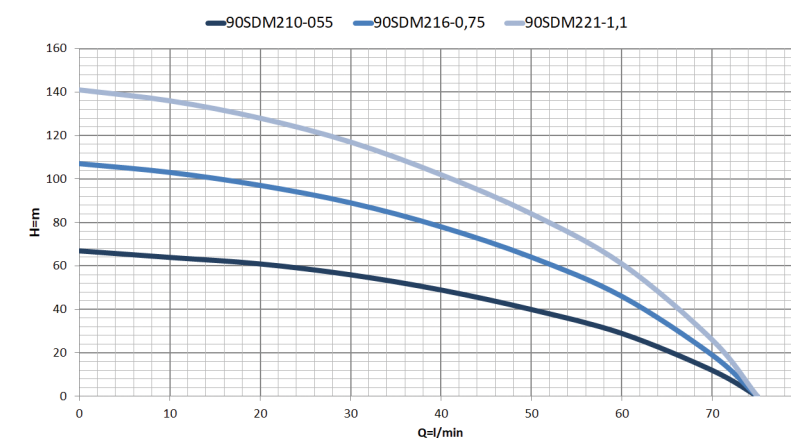

**Budowa pompy**  
 Korpus pompy: Inox  
 Wał: Stal nierdzewna  
 Średnica króćca tłocznego: 1 1/4"  
 Średnica pompy: 3,5" (90mm)  
 Wirnik: Technopolimer

**Parametry**  
 Max. wydajność: 75l/min  
 Max. podnoszenie: 141m  
 Max. ciśnienie: 14,1bar  
 Max. temp. cieczy: 30st.C

#### Charakterystyka pracy

Typ	Zasilanie	Max. wydajność (l/min)	Max. podnoszenie (m)	Max. moc (kW)	Waga (kg)	Wymiary (cm)		
						Wysokość	Szerokość	Głębokość
3,5" 90SDM210-0,55	230V	75	67	0,55	13,5	83	9	9
3,5" 90SDM216-0,75	230V	75	107	0,75	15,5	110	9	9
3,5" 90SDM221-1,1	230V	75	141	1,1	19	130	9	9



## POMPY GŁĘBINOWE

## POMPY GŁĘBINOWE

54

# 4" 4SKM

55

# 4" 4SAM

Monoblokowa pompa głębinowa ze stali nierdzewnej i miedzi, zintegrowana z układem hydraulicznym i silnikiem. Przeznaczona do podnoszenia i dystrybucji czystej, zimnej wody z studni głębinowych, kręgowych i innych zbiorników. Stosowana w gospodarstwach domowych, działkach rekreacyjnych, rolnictwie i niewielkich zakładach produkcyjnych. Pompa ma wysokiej jakości uszczelnienia mechaniczne, miedziany wirnik, wbudowany zawór zawrotny, kabel zasilający i skrzynkę sterującą z termikiem oraz kondensatorem. Charakteryzuje się компактowymi wymiarami, solidną konstrukcją i wysokim punktem ssącym.

Pompa głębinowa przeznaczona do tłoczenia wody w gospodarstwach domowych, sektorze przemysłowym, w zestawach hydroforowych, do podnoszenia ciśnienia, nawadniania, systemach do mycia ciśnieniowego i w systemach strażackich. Wykonana z najwyższej klasy materiału tj. stali nierdzewnej AISI 304. Konstrukcja części hydraulicznej "z pływającymi wirnikami" umożliwia pompowanie wody z zawartością piasku, bez ryzyka zablokowania urządzenia i przedwczesnego zużycia. Dostępna w wersji 230V i 400V. Standardowo wyposażona w kabel zasilający. Pompa z zasilaniem 230V wyposażona w skrzynkę rozruchową, która zawiera termik, kondensator oraz przełącznik 0~1.

### Wykres pracy

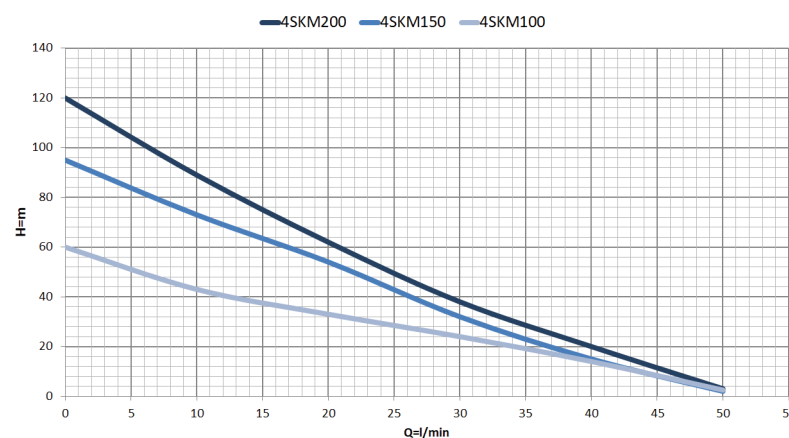

### Budowa pompy

Korpus pompy: Brąz  
 Wał: Stal nierdzewna  
 Średnica króćca tłocznego: 1"  
 Średnica pompy: 4" (98mm)  
 Wirnik: Mosiądz

### Parametry

Max. wydajność: 50l/min  
 Max. podnoszenie: 120m  
 Max. ciśnienie: 12bar  
 Max. temp. cieczy: 30st.C

### Wykres pracy

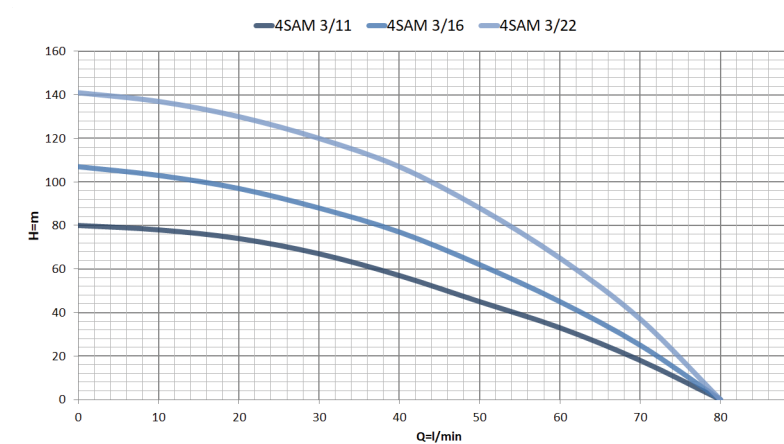

### Budowa pompy

Korpus pompy: Stal nierdzewna  
 Wał: Stal nierdzewna  
 Średnica króćca tłocznego: 5/4"  
 Średnica pompy: 4" (98mm)  
 Wirnik: Technopolimer

### Parametry

Max. wydajność: 300l/min  
 Max. podnoszenie: 197m  
 Max. ciśnienie: 19,7bar  
 Max. temp. cieczy: 30st.C

### Charakterystyka pracy

Typ	Zasilanie	Max. wydajność (l/min)	Max. podnoszenie (m)	Max. moc (kW)	Waga (kg)	Wymiary (cm)		
						Wysokość	Szerokość	Głębokość
4SKM 100	230V	50	60	0,75	13	51	9,8	9,8
4SKM 150	230V	50	95	1,1	14,5	55	9,8	9,8
4SKM 200	230V	50	120	1,5	17	59	9,8	9,8

### Charakterystyka pracy

Typ	Zasilanie	Max. wydajność (l/min)	Max. podnoszenie (m)	Max. moc (kW)	Waga (kg)	Wymiary (cm)		
						Wysokość	Szerokość	Głębokość
4SAM 3/11	230V/400V	80	80	0,75	4	86	9,8	9,8
4SAM 3/16	230V/400V	80	107	1,1	5	97	9,8	9,8
4SAM 3/22	230V/400V	80	141	1,5	6,5	130	9,8	9,8

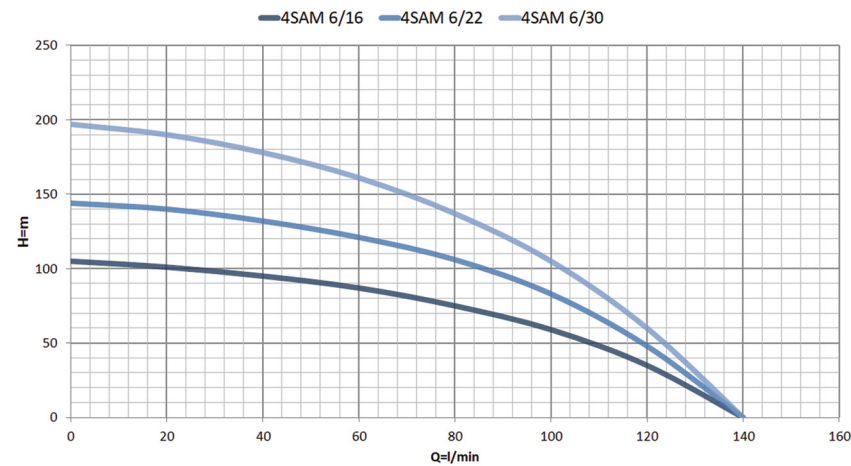

Typ	Zasilanie	Max. wydajność (l/min)	Max. podnoszenie (m)	Max. moc (kW)	Waga (kg)	Wymiary (cm)		
						Wysokość	Szerokość	Głębokość
4SAM 6/14	230V/400V	140	105	1,5	7,5	107	9,8	9,8
4SAM 6/22	230V/400V	140	144	2,2	8	126	9,8	9,8
4SAM 6/30	400V	140	197	3	9,5	157	9,8	9,8

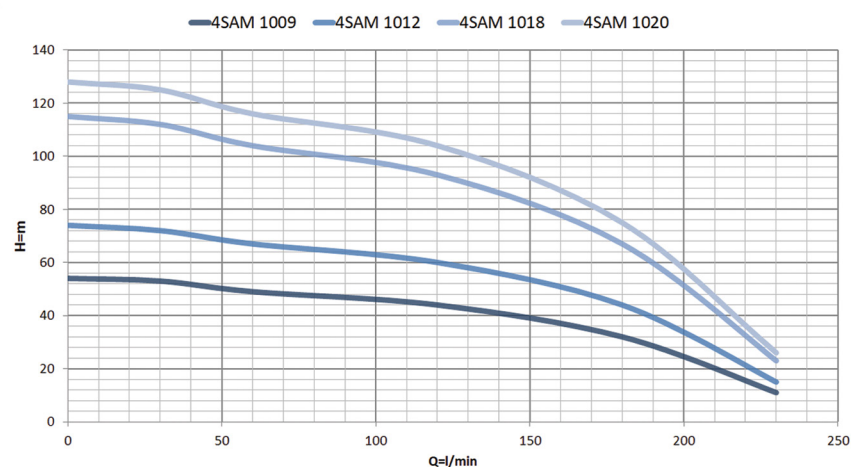

Typ	Zasilanie	Max. wydajność (l/min)	Max. podnoszenie (m)	Max. moc (kW)	Waga (kg)	Wymiary (cm)		
						Wysokość	Szerokość	Głębokość
4SAM 1009	230V/400V	230	54	1,5	4,5	97	9,8	9,8
4SAM 1012	230V/400V	230	74	2,2	5,5	117	9,8	9,8
4SAM 1018	400V	230	115	3	7,5	153	9,8	9,8
4SAM 1020	230V	230	128	4	8,5	162	9,8	9,8

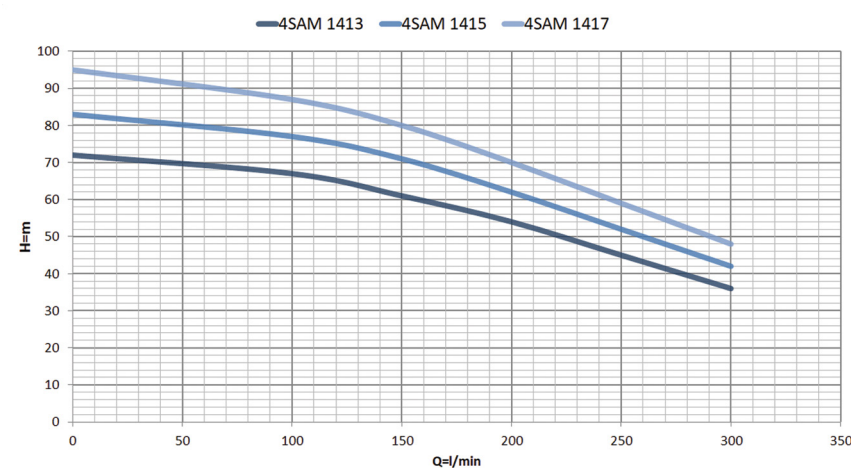

Typ	Zasilanie	Max. wydajność (l/min)	Max. podnoszenie (m)	Max. moc (kW)	Waga (kg)	Wymiary (cm)		
						Wysokość	Szerokość	Głębokość
4SAM 1413	400V	300	72	3	8,5	169	9,8	9,8
4SAM 1415	400V	300	83	4	9,5	182	9,8	9,8
4SAM 1417	400V	300	95	5,5	10,5	221	9,8	9,8

## POMPY GŁĘBINOWE 4" 4SAM



## POMPY GŁĘBINOWE 4" 4SDM

Pompa głębinowa przeznaczona do podnoszenia i dystrybucji zimnej, czystej wody z wierconych studni głębinowych. Zaleca się stosowanie urządzenia w instalacjach domowych jednorodzinnych, na działkach, w gospodarstwach wiejskich, warsztatach rzemieślniczych, małej gastronomii, małych systemach nawadniania, do fontann, napełniania i opróżniania zbiorników, itp. Wyposażona w jednofazowy silnik głębinowy i wbudowany kondensator. Kabel zasilający dowolnej długości montowany na indywidualne życzenie klienta. Dzięki "pływającym" wirnikom pompa może przetłaczać wodę z niewielką ilością wtrąceń stałych.

### Wykres pracy

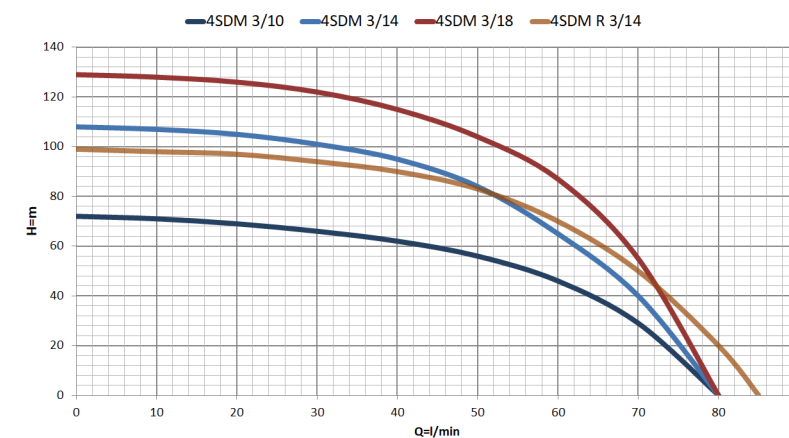

### Budowa pompy

Korpus pompy: Inox  
 Wał: Stal nierdzewna  
 Średnica króćca tłocznego: 1 1/4"  
 Średnica pompy: 4" (98mm)  
 Wirnik: Technopolimer

### Parametry

Max. wydajność: 83l/min  
 Max. podnoszenie: 144m  
 Max. ciśnienie: 14,4bar  
 Max. temp. cieczy: 30st.C

### Charakterystyka pracy

Typ	Zasilanie	Max. wydajność (l/min)	Max. podnoszenie (m)	Max. moc (kW)	Waga (kg)	Wymiary (cm)		
						Wysokość	Szerokość	Głębokość
4SDM 3/10	230V	80	72	0,75	14,5	86	9,8	9,8
4SDM 3/14	230V	80	108	1,1	16	96	9,8	9,8
4SDM 3/18	230V	80	129	1,1	17	126	9,8	9,8
4SDM R 3/14	230V	85	99	1,1	12	103	9,8	9,8



## POMPY GŁĘBINOWE

# 4" 4SPM

## POMPY GŁĘBINOWE

# 3" 4" AQUA 4" JSPG 5/4

58

59

Wielostopniowa pompa głębinowa o konstrukcji w całości ze stali nierdzewnej (korpus pompy, wirnik, wał wykonane ze stali nierdzewnej). Przeznaczona do podnoszenia i dystrybucji wody czystej, zimnej z wierconych studni głębinowych. Stosowana w domkach jedno- i wielorodzinnych, działkach rekreacyjnych, ogrodnictwie, rolnictwie przemysłowe, wodociągach miejskich i przedsiębiorstwach komunalnych. Wysokiej jakości materiały zapewniają trwałość i niezawodność, dzięki czemu pompa świetnie sprawdza się w nowo wierconych studniach. Wyposażona w kabel, skrzynkę sterującą z termikiem i kondensatorem. Kabel zasilający o dowolnej długości montowany na indywidualne życzenie klienta.

Jednorubrowe pompy głębinowe AQUA i JSPG 5/4 to niezawodne rozwiązania do zaopatrzenia w wodę, przeznaczone do studni kopanych i wierconych, hydroforów, przepompowywania i odwadniania w rolnictwie, ogrodnictwie i przemyśle. AQUA wykonano z żeliwa szarego i stali nierdzewnej. Posiada trójelementowy układ hydrauliczny, trójfazowy silnik 3" lub 4" oraz 1" króciec tłoczny. JSPG 5/4 wyróżnia się wrzecionem w gumowej osłonie, co zwiększa trwałość. Jej elementy hydrauliczne są ze stali nierdzewnej, a układ umożliwia łatwą wymianę części bez narzędzi. Silniki olejowe nie wymagają konserwacji, a specjalne otwory ułatwiają mocowanie kabla zawieszenia. Obie pompy zapewniają trwałość, odporność na korozję i wydajność w różnych zastosowaniach.

### Wykres pracy

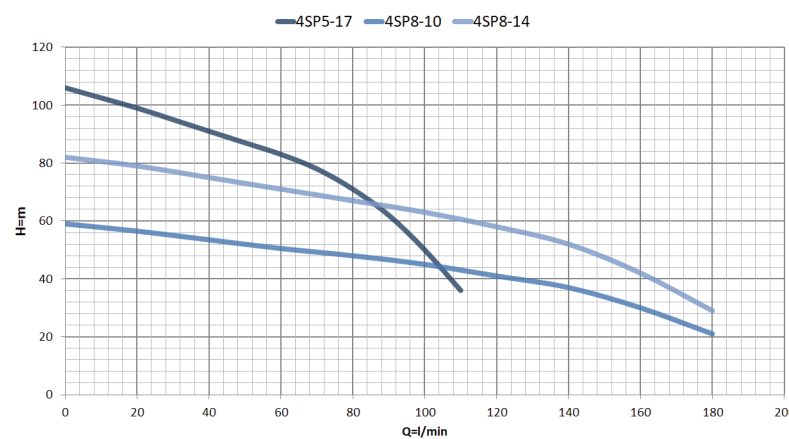

### Budowa pompy

Korpus pompy: Inox  
Wał: Stal nierdzewna  
Średnica króćca tłoczego: 5/4"  
Średnica pompy: 4" (98mm)  
Wirnik: Stal nierdzewna

### Parametry

Max. wydajność: 180l/min  
Max. podnoszenie: 106m  
Max. ciśnienie: 10,6bar  
Max. temp. cieczy: 30st.C

### Charakterystyka pracy

Typ	Zasilanie	Max. wydajność (l/min)	Max. podnoszenie (m)	Max. moc (kW)	Waga (kg)	Wymiary (cm)		
						Wysokość	Szerokość	Głębokość
4SP 5-17	230V/400V	110	106	1,5	4,8	52	9,8	9,8
4SP 8-10	230V/400V	180	59	1,5	4,2	42	9,8	9,8
4SP 8-14	400V	180	82	2,2	5,3	53	9,8	9,8

### Wykres pracy

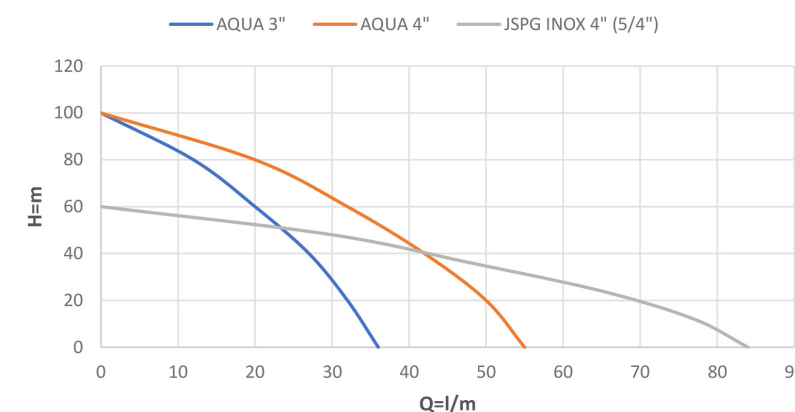

### Budowa pompy

Korpus pompy: Stal nierdzewna/ Żeliwo  
Wał: Stal nierdzewna  
Średnica króćca tłoczego: 1" (AQUA), 5/4" (JSPG 5/4)  
Średnica pompy: 4" (98mm)  
Wrzeciono: Stal nierdzewna

### Parametry

Max. wydajność: 84l/min  
Max. podnoszenie: 100m  
Max. ciśnienie: 10bar  
Max. temp. cieczy: 30st.C

### Charakterystyka pracy

Typ	Zasilanie	Max. wydajność (l/min)	Max. podnoszenie (m)	Max. moc (kW)	Waga (kg)	Wymiary (cm)		
						Wysokość	Szerokość	Głębokość
AQUA 3"	400V	36	100	0,75	14,5	70,5	7,5	7,5
AQUA 4"	400V	55	100	1,1	14,5	70,5	9,8	9,8
JSPG INOX 4" (5/4")	400V	84	60	2,2	14,5	70,5	9,8	9,8



## POMPY GŁĘBINOWE

60

# 4" JSPG INOX

Śrubowa pompa głębinowa, której budowa oparta jest na wirującym wrzecionie zamkniętym w gumowej obudowie. Zastosowanie tego rozwiązania pozwala na uzyskanie bardzo długiej żywotności. Wykonana w całości ze stali nierdzewnej, dlatego możliwy jest montaż w studniach w których występuje żelazo. Stal nierdzewna z której wykonane jest pompa zmniejsza tym samym ryzyko korozji do minimum. Układ hydrauliczny składający się z trzech elementów umożliwia wymianę poszczególnych rzeczy w przypadku zużycia, bez użycia specjalnych narzędzi. Silnik elektryczny zalany olejem, nie wymaga żadnej obsługi w trakcie eksploatacji.

### Wykres pracy

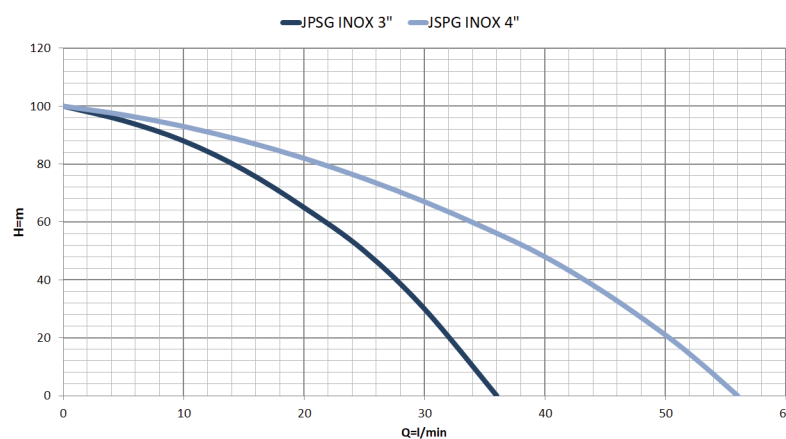

### Budowa pompy

Korpus pompy: Stal nierdzewna  
 Wał: Stal nierdzewna  
 Średnica króćca tłocznego: 1"  
 Średnica pompy: 4" (98mm)  
 Wrzeciono: Stal nierdzewna

### Parametry

Max. wydajność: 56l/min  
 Max. podnoszenie: 100m  
 Max. ciśnienie: 10bar  
 Max. temp. cieczy: 30st.C

### Charakterystyka pracy

Typ	Zasilanie	Max. wydajność (l/min)	Max. podnoszenie (m)	Max. moc (kW)	Waga (kg)	Wymiary (cm)		
						Wysokość	Szerokość	Głębokość
JSPG INOX 3"	400V	36	100	0,75	21	67	7,5	7,5
JSPG INOX 4"	400V	56	100	1,1	21	67	9,8	9,8

### Wykres pracy

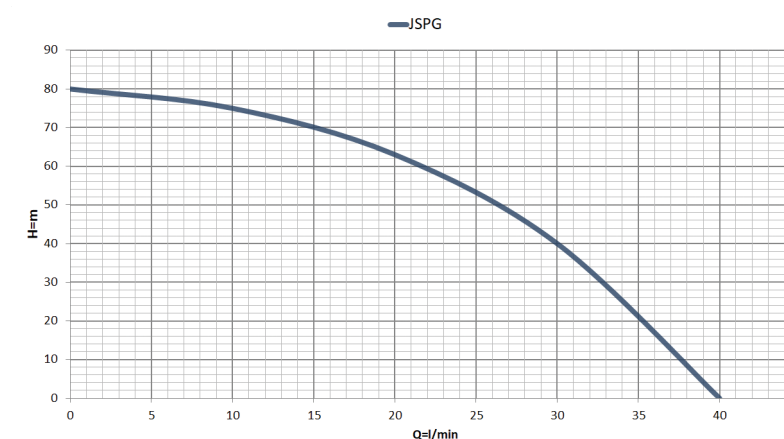

### Budowa pompy

Korpus pompy: Żeliwo  
 Wał: Stal nierdzewna  
 Średnica króćca tłocznego: 1"  
 Średnica pompy: 6" (152mm)

### Parametry

Max. wydajność: 40l/min  
 Max. podnoszenie: 80m  
 Max. ciśnienie: 8bar  
 Max. temp. cieczy: 30st.C

### Charakterystyka pracy

Typ	Zasilanie	Max. wydajność (l/min)	Max. podnoszenie (m)	Max. moc (kW)	Waga (kg)	Wymiary (cm)		
						Wysokość	Szerokość	Głębokość
JSPG	400V	40	80	1,1	21	67	15,2	15,2

61

## POMPY GŁĘBINOWE

# 6" JSPG

Jednośrubowa pompa głębinowa posiadająca solidną i sprawdzoną konstrukcję z żeliwa szarego o wieloletniej tradycji. Przeznaczona do zaopatrywania domków jednorodzinnych i gospodarstw wiejskich w czystą zimną wodę z własnych ujęć wodnych. Posiada 6" trójfazowy silnik głębinowy oraz prosty trójelementowy układ hydrauliczny. Silnik "mokry" z uzwojeniami chłodzonymi wodą, zapewnia niezawodną pracę i wyjątkową żywotność pompy przez długie lata eksploatacji. Standardowo wyposażona w kabel 15m. Produkt w 100% czeski.



## POMPY GŁĘBINOWE

62

# 6" 6SR

Pompa głębinowa 6SR służy do pompowania wody ze studni głębinowych wierconych, studni głębinowych, stawów i jezior. Idealna do hydroforów, systemów przeciwpożarowych, napełniania zbiorników podwyższonych i cystern, fontann wodnych, zaopatrzenia w wodę w przemyśle i rolnictwie oraz nawadniania w rolnictwie. Maksymalna zawartość piasku: 0,25%. Minimalna średnica studni: 6".

### Wykres pracy

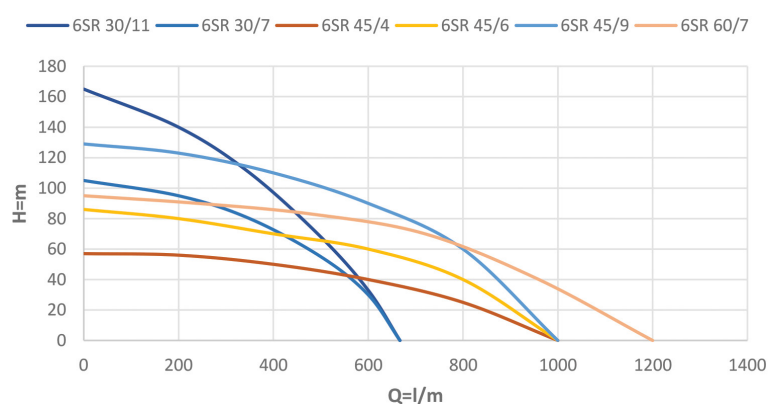

### Budowa pompy

Korpus pompy: Stal nierdzewna + Żeliwo  
 Wał: Stal nierdzewna  
 Przyłącz: 3"  
 Średnica pompy: 6"  
 Wirnik: Plastik PC

### Parametry

Max. wydajność: 1000l/min  
 Max. podnoszenie: 165m  
 Max. ciśnienie: 1,65bar  
 Max. temp. cieczy: 35st.C

### Charakterystyka pracy

Typ	Zasilanie	Max. wydajność (l/min)	Max. podnoszenie (m)	Max. moc (kW)	Waga (kg)	Wymiary (cm)		
						Wysokość	Szerokość	Głębokość
6SR30/11	400V	667	165	11	18,5	207	15,2	15,2
6SR30/7	400V	667	105	7,5	16,5	160	15,2	15,2
6SR45/4	400V	1000	57	5,5	20	160	15,2	15,2
6SR45/6	400V	1000	86	9,2	22	186	15,2	15,2
6SR45/9	400V	1000	129	13	25	237	15,2	15,2
6SR60/7	400V	1200	95	13	20	232	15,2	15,2



## POMPY GŁĘBINOWE

63

# 4" 95SX

Pompa głębinowa z serii SX, jest wykonana z wysokiej jakości stali nierdzewnej. Wykorzystywana jest do pompowania czystej, zimnej wody z wierconych studni głębinowych, a także studni kręgowych oraz innych zbiorników np. stawów lub jezior. Układ hydrauliczny w pompie SX, jest sprzężony z silnikiem głębinowym o mocy od 1,1 do 7,5 kW. Zgodność ze standardem NEMA, powoduje, że do pompy można zastosować silnik w różnym wykonaniu oraz różnych producentów. Pompa SX może tłoczyć wodę z zawartością piasku do 50g na 1 m<sup>3</sup> wody.

### Wykres pracy

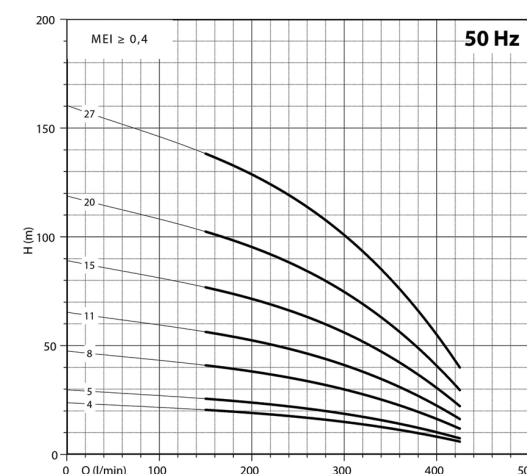

### Budowa pompy

Korpus pompy: Inox  
 Wał: Stal nierdzewna  
 Wirnik: Stal nierdzewna AISI 304  
 Średnica pompy: 4" (98mm)

### Parametry

Max. wydajność: 510l/min  
 Max. podnoszenie: 137m  
 Max. ciśnienie: 13,7bar  
 Max. temp. cieczy: 30st.C

### Charakterystyka pracy

Typ	Moc		V230		V400	l/min	0	150	200	250	300	350	400	425
	kW	HP	A	µF	A									
4" 95 SX 18/04	1,1	1,5	9,4	40	3	0	2,50	3,33	4,17	5	5,83	6,67	7,08	
4" 95 SX 18/05	1,5	2	11,5	50	4	0	9	12	15	18	21	24	25,5	
4" 95 SX 18/08	2,2	3	14,7	75	5,7	24	21	19	17	15	12	8	6	
4" 95 SX 18/11	3	4	-	-	7,4	30	26	24	22	19	15	10	8	
4" 95 SX 18/15	4	5,5	-	-	10	48	41	38	35	30	24	16	12	
4" 95 SX 18/20	5,5	7,5	-	-	13,5	65	56	52	47	41	33	22	17	
4" 95 SX 18/27	7,5	10	-	-	18	89	77	71	65	56	45	30	23	
						119	103	95	86	75	60	40	30	
						160	138	128	116	101	81	54	41	





## POMPY GŁĘBINOWE

64

# 4" 95PR

Pompa głębinowa o podwyższonej odporności na piach. Dzięki zastosowaniu "pływających" wirników pompa ta może tłoczyć wodę z zawartością piasku aż do 300 g/m<sup>3</sup> wody. Zastosowanie najwyższej jakości materiałów takich jak stal nierdzewna 301, mosiężne wyjście tłoczne oraz wirniki z technopolimeru pozwala na oczyszczanie studni zaraz po wykonaniu odwiertu, dzięki temu nie trzeba stosować dwóch pomp, jednej do czyszczenia a drugiej do pompowania właściwego. Pompa może być wyposażona w silnik umożliwiający pracę wraz z przetwornicą częstotliwości. Pompa PR jest w 100% wykonana w Europie, co gwarantuje długą niezawodną pracę oraz ciągły dostęp do części zamiennych.

### Wykres pracy

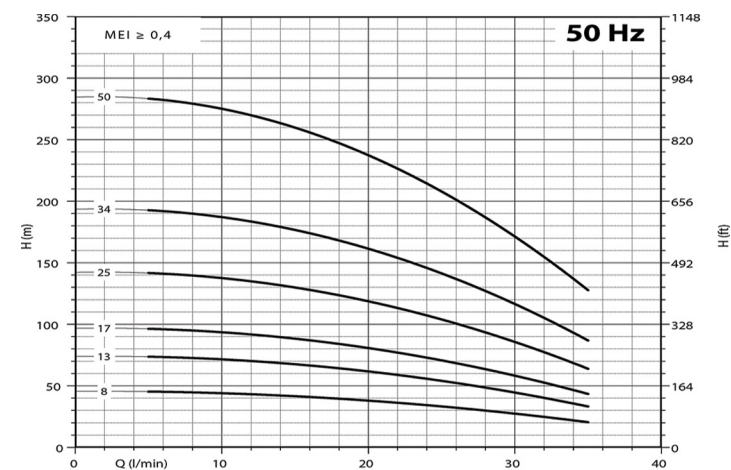

### Charakterystyka pracy

Typ	Moc		V230		V400	Q (l/min)							
	kW	HP	A	μF	A	0	5	10	15	20	25	30	35
4" 95PR1 N/08	0,37	0,5	3,5	16	-	46	45	44	42	38	33	27	21
4" 95PR1 N/13	0,55	0,75	4,9	20	1,7	74	73	71	68	62	54	44	33
4" 95PR1 N/17	0,75	1	6,5	30	2,2	97	96	93	89	81	70	58	44
4" 95PR1 N/25	1,1	1,5	9,4	40	3	143	141	137	131	119	104	85	64
4" 95PR1 N/34	1,5	2	11,5	50	4	194	191	187	178	162	141	116	87
4" 95PR1 N/50	2,2	3	14,7	75	5,7	286	281	274	261	239	207	170	129

### Budowa pompy

Korpus pompy: Aluminium  
 Wał: Stal nierdzewna  
 Średnica pompy: 4" (98mm)  
 Wirnik: Technopolimer

### Parametry

Max. wydajność: 300l/min  
 Max. podnoszenie: 345m  
 Max. ciśnienie: 34,5bar  
 Max. temp. cieczy: 30st.C

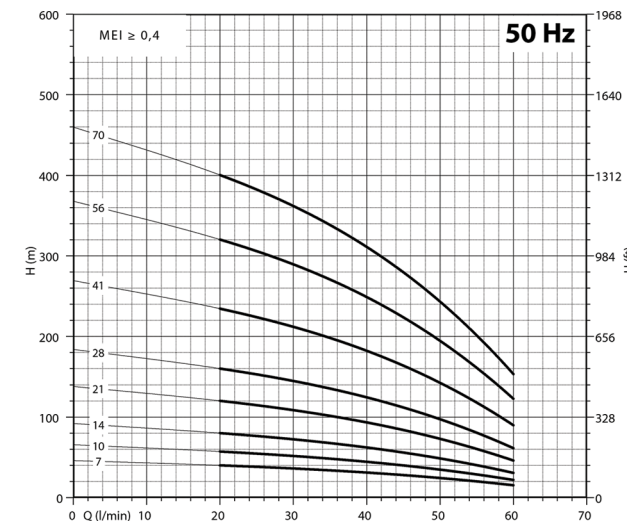

Typ	Moc		V230		V400	Q (l/min)					
	kW	HP	A	μF	A	0	20	30	40	50	60
4" 95PR2 N/07	0,37	0,5	3,5	16	-	46	40	36	31	24	15
4" 95PR2 N/10	0,55	0,75	4,9	20	1,7	66	57	52	44	35	22
4" 95PR2 N/14	0,75	1	6,5	30	2,2	92	80	73	62	49	31
4" 95PR2 N/21	1,1	1,5	9,4	40	3	138	120	109	93	73	46
4" 95PR2 N/28	1,5	2	11,5	50	4	184	160	145	124	97	61
4" 95PR2 N/41	2,2	3	14,7	75	5,7	269	234	213	182	143	90
4" 95PR2 N/56	3	4	-	-	7,4	368	320	291	248	195	123
4" 95PR2 N/70	4	5,5	-	-	10	460	400	363	310	243	153

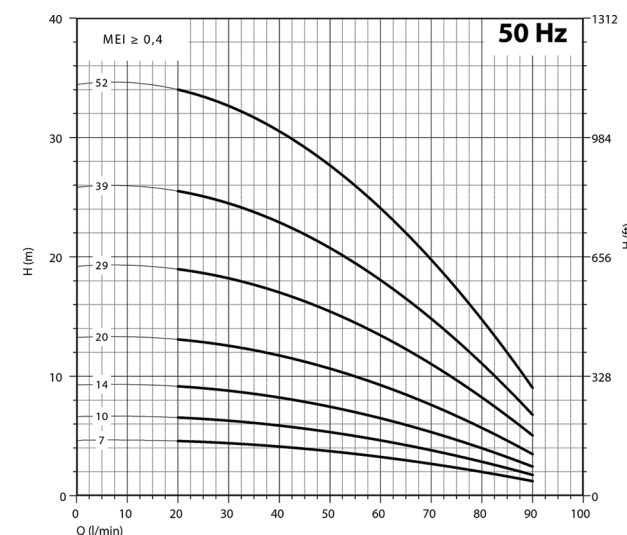

Typ	Moc		V230		V400	Q (l/min)									
	kW	HP	A	μF	A	0	20	30	40	50	60	70	80	90	
4" 95PR3 N/07	0,55	0,75	4,9	20	1,7	46	46	44	41	37	32	27	20	12	
4" 95PR3 N/10	0,75	1	6,5	30	2,2	66	65	63	59	53	46	38	28	18	
4" 95PR3 N/14	1,1	1,5	9,4	40	3	93	91	88	82	74	65	53	39	25	
4" 95PR3 N/20	1,5	2	11,5	50	4	133	130	126	118	106	93	76	56	35	
4" 95PR3 N/29	2,2	3	14,7	75	5,7	192	189	183	170	154	134	111	82	51	
4" 95PR3 N/39	3	4	-	-	7,4	258	254	246	229	207	180	149	110	68	
4" 95PR3 N/52	4	5,5	-	-	10	345	338	328	306	276	241	198	146	91	



65

## POMPY GŁĘBINOWE

# 4" 95PR

POMPY GŁĘBINOWE

# 4" 95PR

66

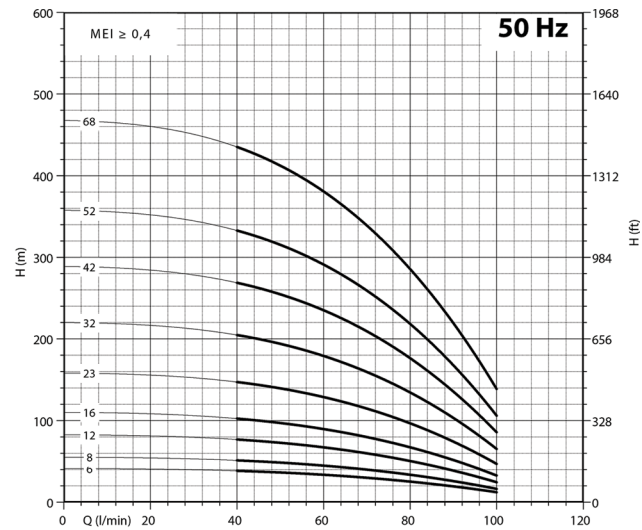

Typ	Moc		V230		V400	H(m)									
	kW	HP	A	µF	A	0	40	50	60	70	80	90	100		
4" 95 PR4 N/06	0,55	0,75	4,9	20	1,7	0	0,67	0,83	1,00	1,17	1,33	1,50	1,67		
4" 95 PR4 N/08	0,75	1	6,5	30	2,2	0	2,4	3	3,6	4,2	4,8	5,4	6		
4" 95 PR4 N/12	1,1	1,5	9,4	40	3	41	38	36	34	30	25	19	12		
4" 95 PR4 N/16	1,5	2	11,5	50	4	83	77	73	68	60	50	38	25		
4" 95 PR4 N/23	2,2	3	14,7	75	5,7	110	102	97	90	80	67	51	33		
4" 95 PR4 N/32	3	4	-	-	7,4	158	147	139	129	115	96	73	47		
4" 95 PR4 N/42	4	5,5	-	-	10	220	204	194	180	160	134	102	66		
4" 95 PR4 N/52	5,5	7,5	-	-	13,5	289	268	255	236	210	176	134	87		
4" 95 PR4 N/68	7,5	10	-	-	18	358	332	315	293	260	218	166	107		
						468	434	412	383	340	285	217	140		



MADE IN ITALY

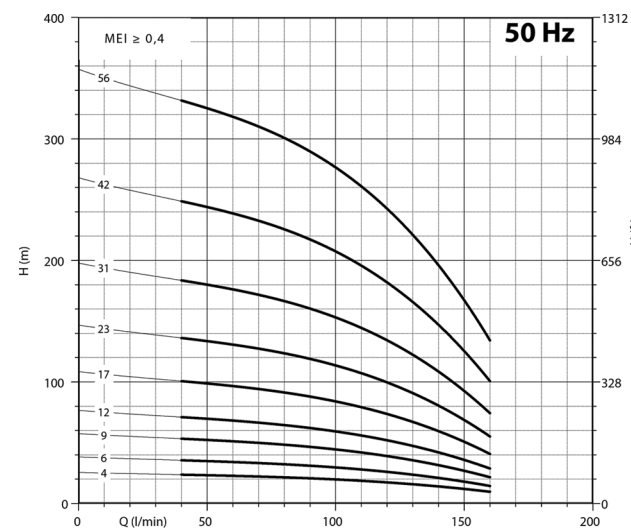

Typ	Moc		V230		V400	H(m)									
	kW	HP	A	µF	A	0	40	60	80	100	120	140	160		
4" 95 PR6 N/04	0,55	0,75	4,9	20	1,7	0	0,67	1	1,33	1,67	2	2,33	2,67		
4" 95 PR6 N/06	0,75	1	6,5	30	2,2	0	2,4	3,6	4,8	6	7,2	8,4	9,6		
4" 95 PR6 N/09	1,1	1,5	9,4	40	3	26	24	23	22	20	17	14	10		
4" 95 PR6 N/12	1,5	2	11,5	50	4	38	36	34	32	30	26	21	14		
4" 95 PR6 N/17	2,2	3	14,7	75	5,7	57	53	51	48	44	39	32	21		
4" 95 PR6 N/23	3	4	-	-	7,4	77	71	68	65	59	52	42	29		
4" 95 PR6 N/31	4	5,5	-	-	10	109	101	97	92	84	73	60	41		
4" 95 PR6 N/42	5,5	7,5	-	-	13,5	147	136	131	124	113	99	81	55		
4" 95 PR6 N/56	7,5	10	-	-	18	198	184	176	167	153	134	110	74		
						268	249	239	226	207	181	149	100		
						358	332	319	302	276	241	198	134		

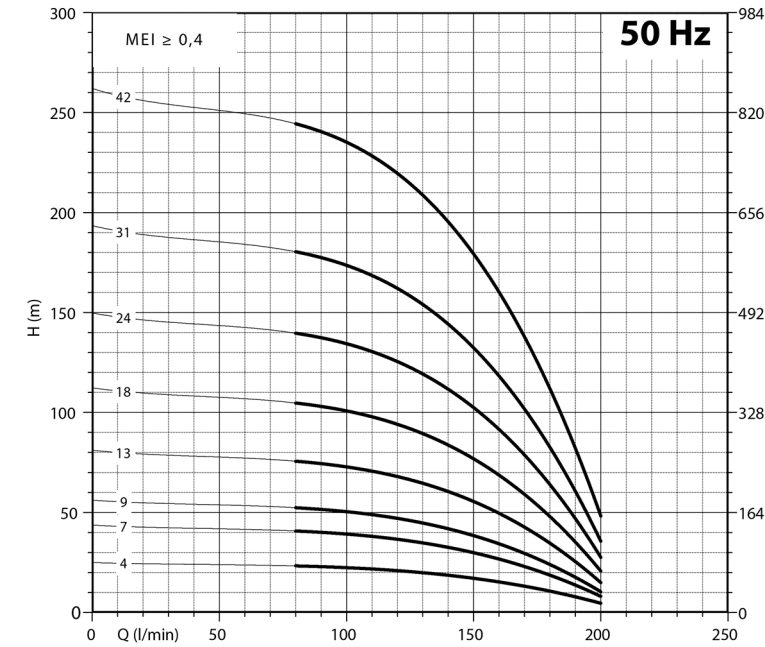

Typ	Moc		V230		V400	H(m)									
	kW	HP	A	µF	A	0	80	100	120	140	160	180	200		
4" 95 PR8 N/04	0,75	1	6,5	30	2,2	0	1,33	1,67	2,00	2,33	2,67	3,00	3,33		
4" 95 PR8 N/07	1,1	1,5	9,4	40	3	0	4,8	6	7,2	8,4	9,6	10,8	12		
4" 95 PR8 N/09	1,5	2	11,5	50	4	25	24	22	21	18	15	11	4		
4" 95 PR8 N/13	2,2	3	14,7	75	5,7	44	41	39	36	32	27	19	8		
4" 95 PR8 N/18	3	4	-	-	7,4	56	53	50	46	42	35	25	10		
4" 95 PR8 N/24	4	5,5	-	-	10	81	77	72	67	60	50	36	14		
4" 95 PR8 N/31	5,5	7,5	-	-	13,5	112	107	100	93	83	69	50	19		
4" 95 PR8 N/42	7,5	10	-	-	18	150	142	133	124	111	92	66	26		
						193	184	172	160	143	119	86	33		
						262	249	233	216	194	162	116	45		



MADE IN ITALY

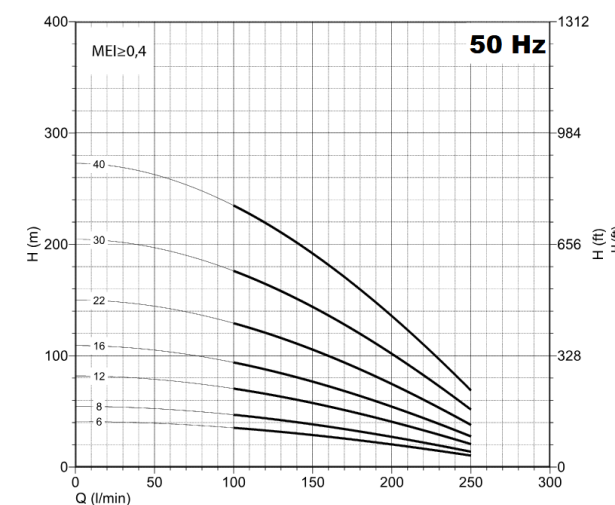

CARATTERISTICHE IDRAULICHE - HYDRAULIC PERFORMANCES Q: Portata - Capacity - Debit 50 Hz n= 2900 min

Typ	Moc		V230		V400	H(m)									
	kW	HP	A	µF	A	0	100	125	150	175	200	225	250		
95 PR10 N/06	1,1	1,5	9,4	40	3	0	1,7	2,1	2,5	2,9	3,3	3,8	4,2		
95 PR10 N/08	1,5	2	11,5	50	4	0	6	7,5	9	10,5	12	13,5	15		
95 PR10 N/12	2,2	3	14,7	75	5,7	41	35	32	29	25	21	15	10		
95 PR10 N/16	3	4	-	-	7,4	55	47	43	38	33	28	20	14		
95 PR10 N/22	4	5,5	-	-	10	82	71	64	57	50	41	30	21		
95 PR10 N/30	5,5	7,5	-	-	13,5	109	94	86	76	66	55	41	28		
95 PR10 N/40	7,5	10	-	-	18	150	130	118	105	91	76	56	38		
						205	177	161	143	124	104	76	52		
						273	236	214	191	165	138	102	69		

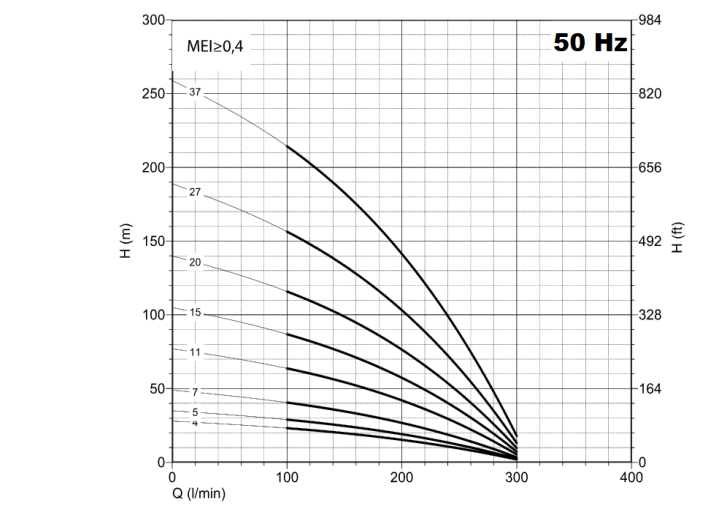

CARATTERISTICHE IDRAULICHE - HYDRAULIC PERFORMANCES Q: Portata - Capacity - Debit 50 Hz n= 2900 min

Typ	Moc		V230		V400	H(m)									
	kW	HP	A	µF	A	0	100	150	200	250	300				
95 PR12 N/04	0,75	1	6,5	30	2,2	0	1,67	2,50	3,33	4,17	5,00				
95 PR12 N/05	1,1	1,5	9,4	40	3	0	6	9	12	15	18				
95 PR12 N/07	1,5	2	11,5	50	4	28	23	20	15	9	2				
95 PR12 N/11	2,2	3	14,7	75	5,7	35	29	25	19	12	3				
95 PR12 N/15	3	4	-	-	7,4	49	40	35	27	16	4				
95 PR12 N/20	4	5,5	-	-	10	77	63	54	42	25	6				
95 PR12 N/27	5,5	7,5	-	-	13,5	105	87	74	58	35	8				
95 PR12 N/37	7,5	10	-	-	18	140	115	99	77	46	10				
						189	156	134	104	62	14				
						259	213	183	143	85	19				

## POMPY GŁĘBINOWE

## 4" 95REC



MADE IN ITALY

Pompa REC to żeliwna pompa głębinowa o średnicy 4". Dzięki swojej budowie jako jedyna na rynku, jest w stanie przepompować do 24m<sup>3</sup> wody na godzinę. Odpowiednia budowa wirników pozwala na pompowanie wody z bardzo dużą zawartością piasku- do 300 g/1m<sup>3</sup> wody. Dzięki dużej wydajności znajduje zastosowanie w rolnictwie, często używana do deszczowni i irygacjach dużych powierzchni. Włoskie wykonanie zapewnia długą, niezawodną pracę, a europejskie pochodzenie pozwala na szybki dostęp do części zamiennych.

## Wykres pracy

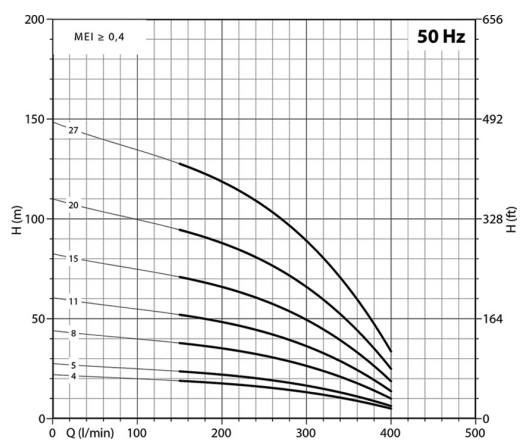
 Budowa pompy

Korpus pompy: Żeliwo  
 Wał: Stal nierdzewna  
 Średnica króćca tłocznego: 2"  
 Średnica pompy: 4" (98mm)  
 Wirnik: Żeliwo

 Parametry

Max. wydajność: 400l/min  
 Max. podnoszenie: 149m  
 Max. ciśnienie: 15bar  
 Max. temp. cieczy: 30st.C

## Charakterystyka pracy

Typ	Moc		V230		V400	H(m)							
	kW	HP	A	μF	A	0	150	200	250	300	350	400	
4" 95 REC 18/04	1,1	1,5	9,4	40	3	0	2,50	3,33	4,17	5	5,83	6,67	
4" 95 REC 18/05	1,5	2	11,5	50	4	0	9	12	15	18	21	24	
4" 95 REC 18/08	2,2	3	14,7	75	5,7	22	19	18	16	14	10	5	
4" 95 REC 18/11	3	4	-	-	7,4	28	24	22	19	17	12	6	
4" 95 REC 18/15	4	5,5	-	-	10	44	38	35	31	27	19	10	
4" 95 REC 18/20	5,5	7,5	-	-	13,5	61	52	48	43	37	26	14	
4" 95 REC 18/27	7,5	10	-	-	18	83	71	66	58	51	36	19	
						110	95	88	78	68	48	25	
						149	128	118	105	91	64	34	

## POMPY GŁĘBINOWE

## 6" 140PR



MADE IN ITALY

6" pompa głębinowa o podwyższonej odporności na piach. Dzięki zastosowaniu "pływających" wirników pompy te mogą tłoczyć wodę z zawartością aż do 300g/m<sup>3</sup> wody. Szeroki zakres wydajności i ciśnień, pozwala na zastosowanie pomp w wodociągach oraz w dużych systemach nawadniania. Zastosowanie najwyższej jakości materiałów takich jak stal nierdzewna 301, mosiężne wyjście tłoczne oraz wirniki z technopolimeru pozwala na oczyszczanie studni zaraz po wykonaniu odwiertu, dzięki temu nie trzeba stosować dwóch pomp, jednej do czyszczenia a drugiej do pompowania właściwego. Pompa może być wyposażona w silnik umożliwiający pracę wraz z przetwornicą częstotliwości. Pompa PR jest w 100% wykonana w Europie.

## Wykres pracy

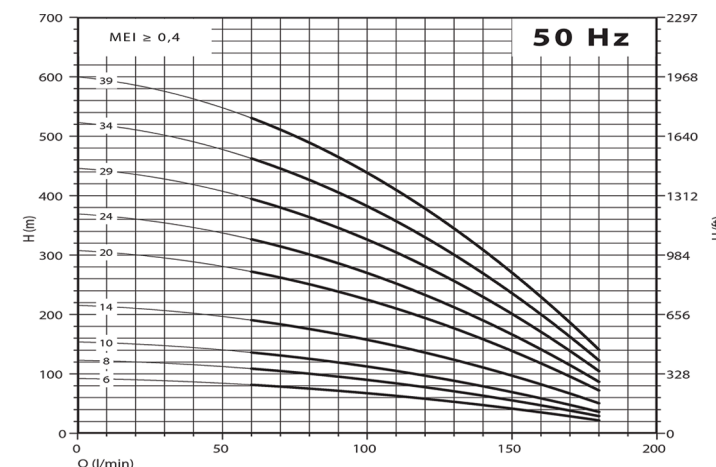
 Budowa pompy

Korpus pompy: Żeliwo,  
 Stal nierdzewna  
 Wał: Stal nierdzewna  
 Średnica pompy: 6" (152mm)  
 Wirnik: Technopolimer

 Parametry

Max. wydajność: 800l/min  
 Max. podnoszenie: 600m  
 Max. ciśnienie: 60bar  
 Max. temp. cieczy: 30st.C

## Charakterystyka pracy

Typ	Moc		H(m)				
	kW	HP	0	60	100	140	180
6" 140 PR8 N/06	2,20	3	0	1	1,67	2,33	3
6" 140 PR8 N/08	3	4	0	3,6	6	8,4	10,8
6" 140 PR8 N/10	4	5,5	92	82	67	48	22
6" 140 PR8 N/14	5,50	7,5	123	109	90	63	29
6" 140 PR8 N/20	7,50	10	154	136	112	79	36
6" 140 PR8 N/24	9,20	12,5	215	191	157	111	51
6" 140 PR8 N/29	11	15	308	272	225	158	72
6" 140 PR8 N/34	13	17,5	369	327	270	190	87
6" 140 PR8 N/39	15	20	446	395	326	230	105
			523	463	382	269	123
			600	531	438	309	141

POMPY GŁĘBINOWE

# 6" 140PR

70



MADE IN ITALY

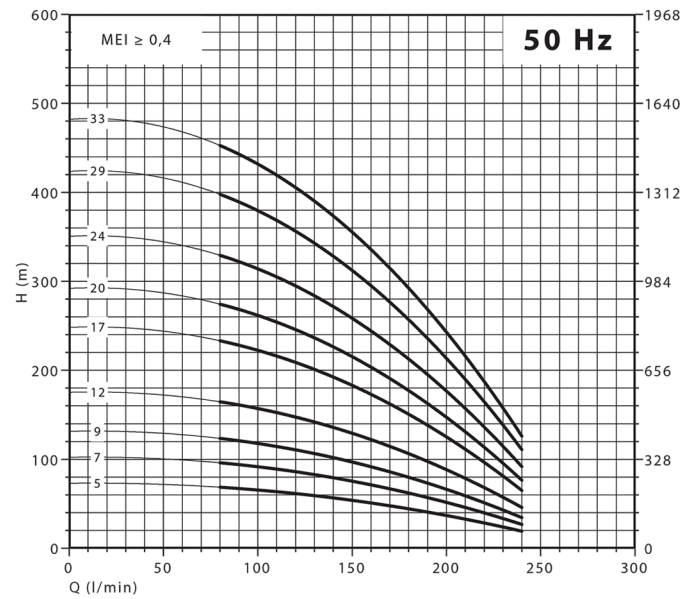

Typ	Moc		l/min	0	80	120	160	200	240
	kW	HP							
6" 140 PR9 N/05	2,20	3	H(m)	0	1,33	2	2,67	3,33	4
6" 140 PR9 N/07	3	4		73	68	62	51	37	19
6" 140 PR9 N/09	4	5,5		102	96	86	72	51	27
6" 140 PR9 N/12	5,50	7,5		131	123	111	92	66	35
6" 140 PR9 N/17	7,50	10		175	164	148	123	88	46
6" 140 PR9 N/20	9,20	12,5		248	233	209	174	124	65
6" 140 PR9 N/24	11	15		292	274	246	205	146	77
6" 140 PR9 N/29	13	17,5		351	329	295	246	175	92
6" 140 PR9 N/33	15	20		424	397	357	297	212	111
				482	452	406	338	241	127

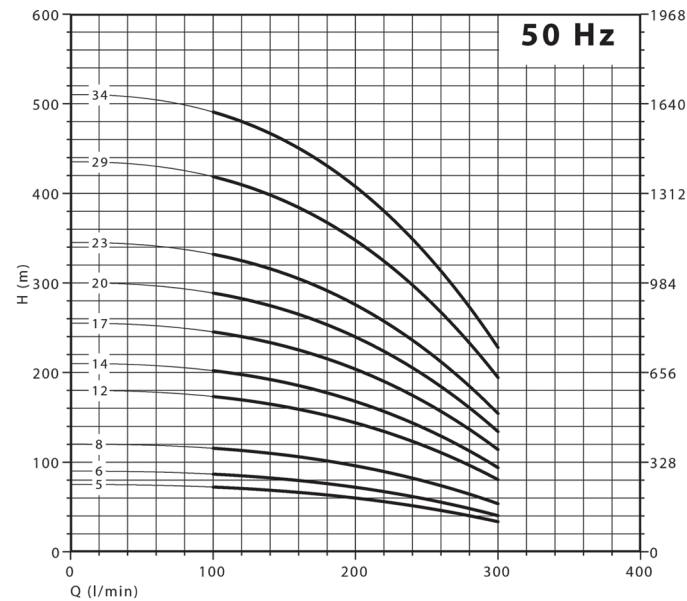

Typ	Moc		l/min	0	100	150	200	250	300
	kW	HP							
6" 140 PR12 N/05	3	4	H(m)	0	1,67	2,50	3,33	4,17	5
6" 140 PR12 N/06	4	5,5		75	72	67	60	49	34
6" 140 PR12 N/08	5,50	7,5		90	87	81	72	59	40
6" 140 PR12 N/12	7,50	10		120	116	108	96	78	54
6" 140 PR12 N/14	9,20	12,5		180	174	162	144	117	80
6" 140 PR12 N/17	11	15		210	202	188	168	137	94
6" 140 PR12 N/20	13	17,5		255	246	229	204	166	114
6" 140 PR12 N/23	15	20		300	289	269	240	195	134
6" 140 PR12 N/29	18,50	25		345	333	310	276	224	154
6" 140 PR12 N/34	22	30		435	419	390	348	283	194
			510	492	458	408	332	228	

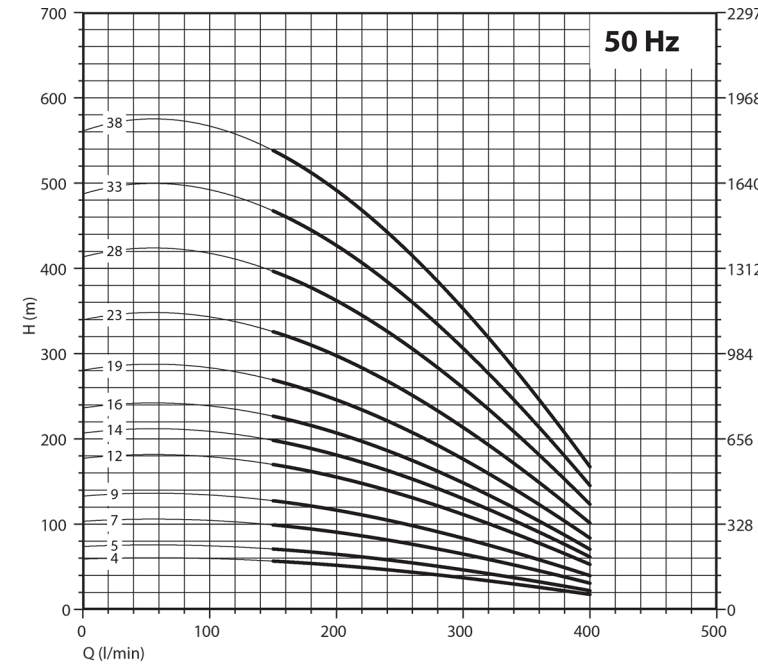

Typ	Moc		l/min	0	150	200	250	300	350	400
	kW	HP								
6" 140 PR16 N/04	3	4	H(m)	0	2,50	3,33	4,17	5	5,83	6,67
6" 140 PR16 N/05	4	5,5		59	56	52	45	37	28	18
6" 140 PR16 N/07	5,50	7,5		74	71	65	57	47	34	22
6" 140 PR16 N/09	7,50	10		103	99	91	79	65	48	31
6" 140 PR16 N/12	9,20	12,5		133	127	117	102	84	62	40
6" 140 PR16 N/14	11	15		177	169	156	136	112	83	53
6" 140 PR16 N/16	13	17,5		207	197	182	158	130	96	62
6" 140 PR16 N/19	15	20		236	226	208	181	149	110	71
6" 140 PR16 N/23	18,50	25		281	268	247	215	177	131	84
6" 140 PR16 N/28	22	30		340	324	299	260	214	158	102
6" 140 PR16 N/33	26	35	414	395	364	316	260	193	124	
6" 140 PR16 N/38	30	40	487	465	429	373	307	227	147	
			561	536	494	429	353	261	169	

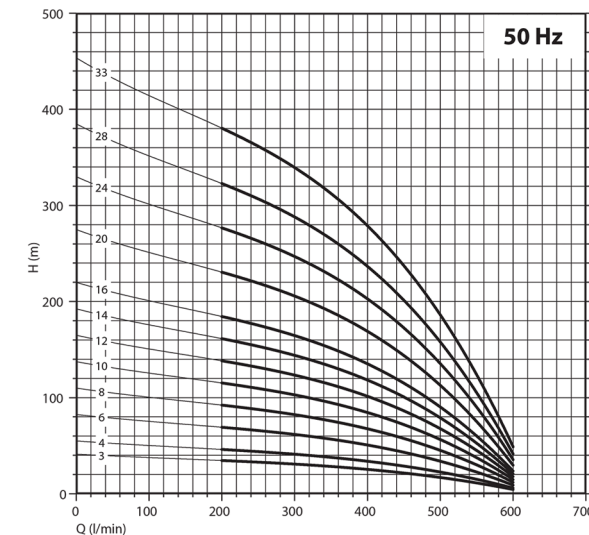

Typ	Moc		l/min	0	200	300	400	500	600
	kW	HP							
6" 140 PR24 N/03	3	4	H(m)	0	3,33	5	6,67	8,33	10
6" 140 PR24 N/04	4	5,5		41	35	31	26	17	5
6" 140 PR24 N/06	5,50	7,5		55	46	41	34	22	6
6" 140 PR24 N/08	7,50	10		83	69	62	51	33	9
6" 140 PR24 N/10	9,20	12,5		110	92	82	68	45	12
6" 140 PR24 N/12	11	15		138	115	103	85	56	15
6" 140 PR24 N/14	13	17,5		165	138	124	102	67	18
6" 140 PR24 N/16	15	20		193	161	144	119	78	21
6" 140 PR24 N/20	18,50	25		220	184	165	136	89	24
6" 140 PR24 N/24	22	30		275	230	206	170	112	30
6" 140 PR24 N/28	26	35	330	276	247	204	134	36	
6" 140 PR24 N/33	30	40	385	322	288	238	156	42	
			454	380	340	281	184	50	

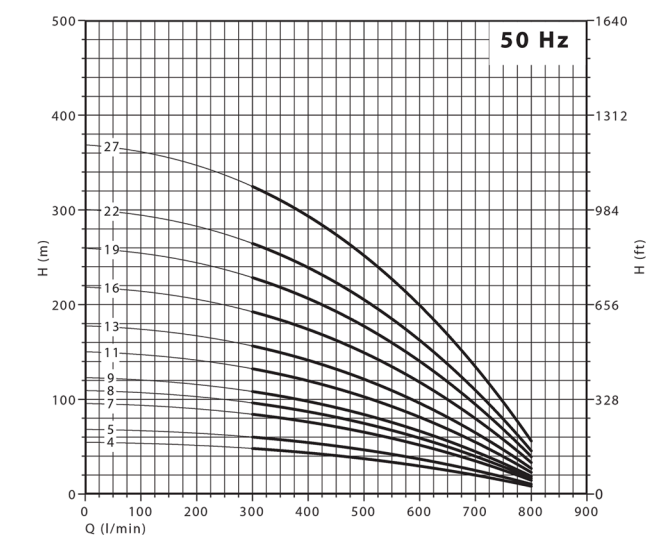

Typ	Moc		l/min	0	300	400	500	600	700	800
	kW	HP								
6" 140 PR34 N/04	5,50	7,5	H(m)	0	5	6,67	8,33	10	11,67	13,33
6" 140 PR34 N/05	7,50	10		55	48	44	37	30	20	8
6" 140 PR34 N/07	9,20	12,5		68	60	54	47	37	24	11
6" 140 PR34 N/08	11	15		96	84	76	65	52	34	15
6" 140 PR34 N/09	13	17,5		109	96	87	75	60	39	17
6" 140 PR34 N/11	15	20		123	108	98	84	67	44	19
6" 140 PR34 N/13	18,50	25		150	132	120	103	82	54	23
6" 140 PR34 N/16	22	30		178	156	141	121	97	63	27
6" 140 PR34 N/19	26	35		219	192	174	149	119	78	34
6" 140 PR34 N/22	30	40		260	228	207	177	141	93	40
6" 140 PR34 N/27	37	50	301	264	239	205	164	107	46	
			369	324	294	252	201	132	57	



MADE IN ITALY

71

POMPY GŁĘBINOWE

# 6" 140PR



MADE IN ITALY

POMPY GŁĘBINOWE

POMPY GŁĘBINOWE

# 6" 140REC

Pompa 140REC to żeliwna pompa głębinowa o średnicy 6". Dzięki swojej budowie jako jedyna na rynku, jest w stanie przepompować do 24m<sup>3</sup> wody na godzinę. Odpowiednia budowa wirników pozwala na pompowanie wody z bardzo dużą zawartością piasku- do 300 g/lm<sup>3</sup> wody. Dzięki dużej wydajności znajduje zastosowanie w rolnictwie, często używana do deszczowni i przy irygacjach dużych powierzchni. Włoskie wykonanie zapewnia długą, niezawodną pracę, a europejskie pochodzenie pozwala na szybki dostęp do części zamiennych.

Wykres pracy

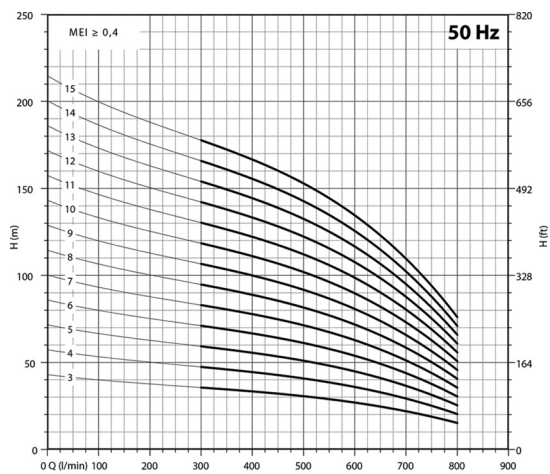

- Budowa pompy**  
 Korpus pompy: Żeliwo  
 Wał: Stal nierdzewna  
 Średnica pompy: 6" (152mm)  
 Wirnik: Żeliwo szare
- Parametry**  
 Max. wydajność: 1400l/min  
 Max. podnoszenie: 325m  
 Max. ciśnienie: 32,5bar  
 Max. temp. cieczy: 30st.C

Charakterystyka pracy

Typ	Moc		l/min l/sec m <sup>3</sup> /h	H(m)						
	kW	HP		0	300	400	500	600	700	800
6" 140 REC 34/03	4	5,5	0	5	6,67	8,33	10	11,67	13,33	20
6" 140 REC 34/04	5,5	7,5	0	18	24	30	36	42	48	60
6" 140 REC 34/05	7,5	10	43	36	33	30	27	22	15	
6" 140 REC 34/06	7,5	10	57	48	44	40	37	30	20	
6" 140 REC 34/07	9,2	12,5	71	60	55	50	46	37	25	
6" 140 REC 34/08	11	15	86	72	66	60	55	45	30	
6" 140 REC 34/09	11	15	100	84	77	70	64	52	35	
6" 140 REC 34/10	13	17,5	114	96	88	80	73	59	40	
6" 140 REC 34/11	13	17,5	129	108	99	90	82	67	45	
6" 140 REC 34/12	15	20	143	120	110	100	91	74	50	
6" 140 REC 34/13	15	20	157	132	121	110	101	82	55	
6" 140 REC 34/14	18,5	25	171	144	132	120	110	89	60	
6" 140 REC 34/15	18,5	25	186	156	143	130	119	97	65	
6" 140 REC 34/15	18,5	25	200	168	154	140	128	104	70	
6" 140 REC 34/15	18,5	25	214	180	165	150	137	111	75	

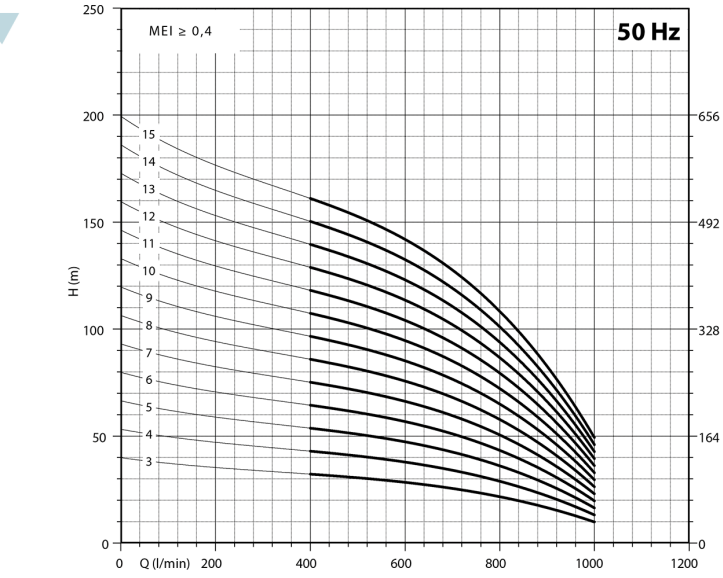

Typ	Moc		l/min l/sec m <sup>3</sup> /h	H(m)						
	kW	HP		0	400	500	600	700	800	900
6" 140 REC 44/3	4	5,5	0	6,67	8,33	10	11,67	13,33	15	16,67
6" 140 REC 44/4	5,5	7,5	0	24	30	36	42	48	54	60
6" 140 REC 44/5	7,5	10	40	32	31	29	26	22	17	10
6" 140 REC 44/6	9,2	12,5	53	43	41	38	34	29	22	13
6" 140 REC 44/7	9,2	12,5	67	53	51	48	43	36	28	17
6" 140 REC 44/8	11	15	80	64	61	57	51	43	33	20
6" 140 REC 44/9	13	17,5	93	75	71	67	60	50	39	23
6" 140 REC 44/10	13	17,5	107	85	81	76	68	57	44	27
6" 140 REC 44/11	15	20	120	96	92	86	77	65	50	30
6" 140 REC 44/12	15	20	133	107	102	95	85	72	55	33
6" 140 REC 44/13	18,5	25	147	117	112	105	94	79	61	37
6" 140 REC 44/14	18,5	25	160	128	122	114	102	86	66	40
6" 140 REC 44/15	22	30	173	139	132	124	111	93	72	43
6" 140 REC 44/15	22	30	187	149	142	133	119	100	77	47
6" 140 REC 44/15	22	30	200	160	153	143	128	108	83	50

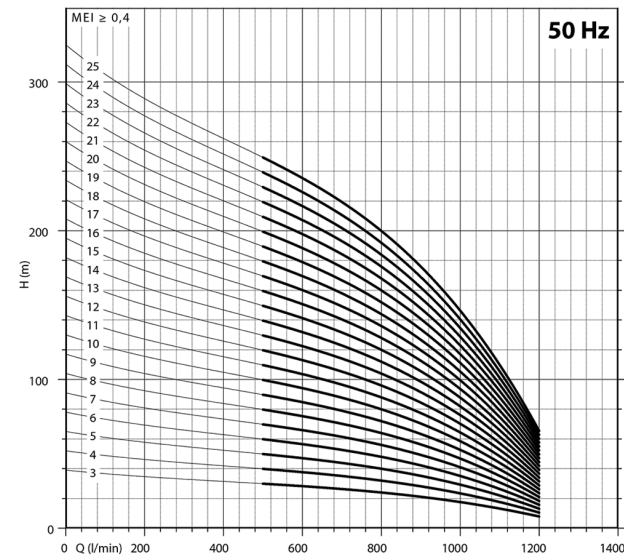

Typ	Moc		l/min l/sec m <sup>3</sup> /h	H(m)						
	kW	HP		0	500	600	800	1000	1200	
6" 140 REC 54/3	5,5	7,5	0	8,33	10	13,33	16,67	20	23,33	
6" 140 REC 54/4	7,5	10	0	30	36	48	60	72	84	
6" 140 REC 54/5	7,5	10	29	30	28	24	18	12	8	
6" 140 REC 54/6	9,2	12,5	52	40	38	32	24	18	10	
6" 140 REC 54/7	11	15	65	50	47	40	30	13		
6" 140 REC 54/8	13	17,5	78	60	56	46	35	16		
6" 140 REC 54/9	15	20	91	70	66	56	41	18		
6" 140 REC 54/10	15	20	104	80	75	64	47	21		
6" 140 REC 54/11	18,5	25	117	90	85	72	53	23		
6" 140 REC 54/12	18,5	25	130	100	94	80	59	26		
6" 140 REC 54/13	22	30	143	110	103	87	65	29		
6" 140 REC 54/14	22	30	156	120	113	95	71	31		
6" 140 REC 54/15	22	30	169	130	122	103	77	34		
6" 140 REC 54/16	26	35	182	140	132	111	83	36		
6" 140 REC 54/17	26	35	195	150	141	119	89	39		
6" 140 REC 54/18	26	35	208	160	150	127	94	42		
6" 140 REC 54/19	30	40	221	170	160	135	100	44		
6" 140 REC 54/20	30	40	234	180	169	143	106	47		
6" 140 REC 54/21	30	40	247	190	179	151	112	49		
6" 140 REC 54/22	37	50	260	200	188	159	118	52		
6" 140 REC 54/23	37	50	273	210	197	167	124	55		
6" 140 REC 54/24	37	50	286	220	207	175	130	57		
6" 140 REC 54/25	37	50	299	230	216	183	136	60		
6" 140 REC 54/25	37	50	312	240	225	191	142	62		
6" 140 REC 54/25	37	50	325	250	235	199	148	65		

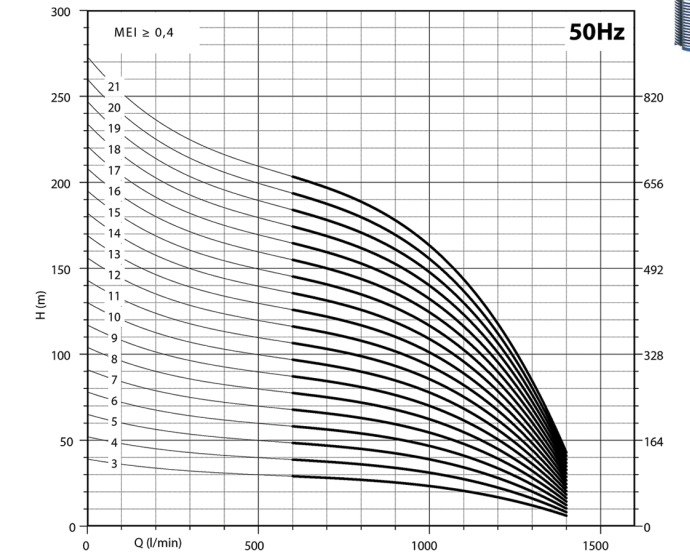

Typ	Moc		l/min l/sec m <sup>3</sup> /h	H(m)						
	kW	HP		0	600	800	1000	1200	1400	
6" 140 REC 66/3	5,5	7,5	0	10	13,33	16,67	20	23,33	26,67	
6" 140 REC 66/4	7,5	10	0	36	48	60	72	84	96	
6" 140 REC 66/5	7,5	10	39	29	26	23	17	6		
6" 140 REC 66/6	11	15	65	49	44	39	29	10		
6" 140 REC 66/7	13	17,5	78	59	53	47	34	12		
6" 140 REC 66/8	15	20	91	69	62	55	40	14		
6" 140 REC 66/9	15	20	104	78	70	62	46	16		
6" 140 REC 66/10	18,5	25	117	88	79	70	51	18		
6" 140 REC 66/11	22	30	130	98	88	78	57	20		
6" 140 REC 66/12	22	30	143	108	97	86	63	22		
6" 140 REC 66/13	22	30	156	118	106	94	68	24		
6" 140 REC 66/14	26	35	169	127	114	101	74	26		
6" 140 REC 66/15	26	35	182	137	123	109	80	28		
6" 140 REC 66/16	30	40	195	147	132	117	86	30		
6" 140 REC 66/17	30	40	208	157	141	125	91	32		
6" 140 REC 66/18	37	50	221	167	150	133	97	34		
6" 140 REC 66/19	37	50	234	176	158	140	103	36		
6" 140 REC 66/20	37	50	247	186	167	148	108	38		
6" 140 REC 66/21	37	50	260	196	176	156	114	40		
6" 140 REC 66/21	37	50	273	206	185	164	120	42		

# 6" 140REC



MADE IN ITALY



## POMPY PIONOWE

# VM

## SILNIKI

# MALEC

Silniki elektryczne przeznaczone do montowania w pompach głębinowych o śred. 3", 4" i 6". Wykonane w standardzie NEMA. Uzwojenie zalane olejem mineralnym, gwarantującym dobrą wymianę ciepła do otoczenia, a tym samym dobre chłodzenie uzwojeń. Urządzenia wykonane w standardzie IP68. W komplecie z silnikiem w wersji 230V montowana jest skrzynka rozruchowa wyposażona w kondensator rozruchowy i podstawowe zabezpieczenie termiczne dostosowane do mocy silnika. Silniki dostępne w szerokim zakresie mocy od 0,37kW do 7,5kW. Do mocy 2.2kW dostępne są w wykonaniu na 230V i 400V. Silniki od 3kW jedynie w wersji trójfazowej.

Pionowa pompa wielostopniowa. Wirnik ze stali nierdzewnej obudowa hydrauliki stal nierdzewna i żeliwo szare. Głębokość ssania 7 m. Pompa nadaje się do zastosowań w instalacjach wodociągowych w domach jedno i wielorodzinnych, w motelach, hotelach, małych zakładach przemysłowych a także do nawadniania zarówno ogrodów jak i pól golfowych, upraw warzywnych i sadowniczych, do myjni, fontann oraz wszędzie tam gdzie potrzeba dużo wody przy wysokim ciśnieniu. Pompe można łączyć w zestawy ze zbiornikami i różnego rodzaju sterownikami ciśnieniowymi, wówczas otrzymujemy kompletny zestaw hydroforowy. Pompa współpracuje z falownikami dzięki czemu nie ma potrzeby stosowania dużych naczyń hydroforowych, wystarczy mały zbiornik wyrównawczy. Zasilanie 230V i 400V.

## PANELLI



DLA



malec-pompy.pl



Włoskie silniki elektryczne do pomp głębinowych. Wykonane w standardzie NEMA. Dzięki temu standardowi silniki mogą być montowane zamiennie do wszystkich pomp głębinowych występujących na rynku. Dostępne są modele o średnicy 4, 6, 8 i 10". Na specjalne życzenie silniki o większych średnicach mogą być zbudowane z uzwojeń pozwalających na pracę z przetwornicą częstotliwości. Silniki o średnicy 4" standardowo są wyposażone w takie uzwojenia. Bardzo wysoka jakość oraz europejskie wykonanie gwarantuje nam długą niezawodną pracę.

### Wykres pracy

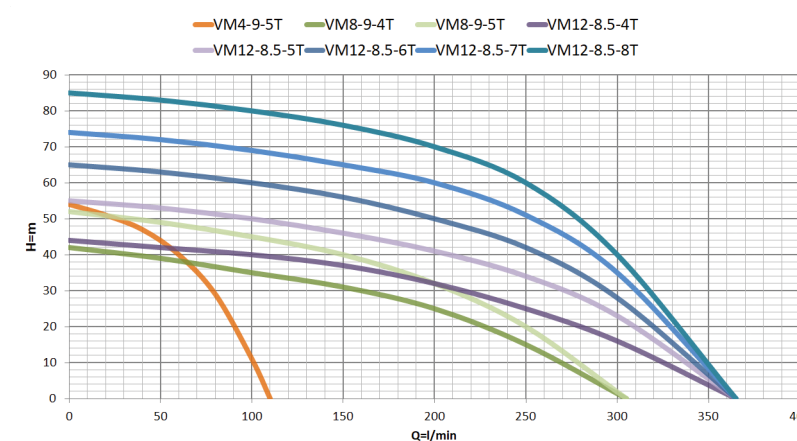

### Budowa pompy

Korpus pompy:  
Stal nierdzewna, Żeliwo  
Wał: Stal nierdzewna  
Średnica króćca tłocznego: 5/4"  
Wirnik: Stal nierdzewna

### Parametry

Max. wydajność: 365l/min  
Max. podnoszenie: 85m  
Max. ciśnienie: 8,5bar  
Max. temp. cieczy: 30st.C

### Charakterystyka pracy

Typ	Zasilanie	Max. wydajność (l/min)	Max. podnoszenie (m)	Max. moc (kW)	Waga (kg)	Wymiary (cm)		
						Wysokość	Szerokość	Głębokość
VM4-9-5T	400V/690V	110	54	1,5	18	45,5	20	20
VM8-9-4T	400V/690V	305	42	1,5	23	52,5	22	22
VM8-9-5T	400V/690V	305	52	2,2	25	56	22,5	22,5
VM12-8.5-4T	400V/690V	365	44	2,2	23	52,5	22,5	22,5
VM12-8.5-5T	400V/690V	365	55	3	29	60	18,5	18,5
VM12-8.5-6T	400V/690V	365	65	3	30	64	18,5	18,5
VM12-8.5-7T	400V/690V	365	74	4	32	72	21	21
VM12-8.5-8T	400V/690V	365	85	4,7	33	76	21	21

## POMPY PIONOWE



76

# CV

CV to pompa pionowa "IN LINE", która służy do zwiększania ciśnienia w układach chłodzenia, klimatyzacji i systemach p.poż. Wykonana z materiałów wysokiej jakości (żeliwo, stal nierdzewna), tłoczy wodę do 70°C. Wyposażona w silnik odporny na wysokie temperatury, współpracuje z falownikami. Idealna do budynków, w których sieć wodociągowa nie zapewnia odpowiedniego ciśnienia. Możliwość łączenia w zestawy, sterowanie przez łączniki ciśnieniowe lub falowniki. Kołnierzowy przyłącz pozwala na łatwy montaż w istniejących instalacjach.

### Wykres pracy

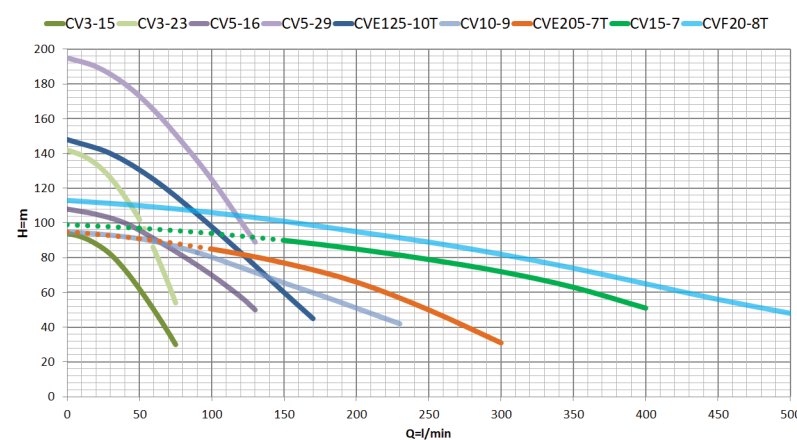

### Budowa pompy

Korpus pompy:  
Stal nierdzewna, Żeliwo  
Wał: Stal nierdzewna  
Średnica króćca tłoczego: 5/4"  
Wirnik: Plastik POM

### Parametry

Max. wydajność: 500l/min  
Max. podnoszenie: 195m  
Max. ciśnienie: 19,5bar  
Max. temp. cieczy: 30st.C

### Charakterystyka pracy

Typ	Zasilanie	Max. wydajność (l/min)	Max. podnoszenie (m)	Max. moc (kW)	Waga (kg)	Wymiary (cm)		
						Wysokość	Szerokość	Głębokość
CV3-15	400V/690V	75	94	1,1	29	74	25	25
CV3-23	400V/690V	75	142	2,2	39	92,5	25	25
CV5-16	400V/690V	130	108	2,2	41	94,5	25	25
CV5-29	400V/690V	130	195	4	63	134,5	25	25
CV10-9	400V/690V	230	95	3	57	84,5	28	28
CV15-7	400V/690V	400	99	5,5	93	106	30	30
CVE125-10T	400V/690V	170	148	4	32	72	24	24
CVE205-7T	400V/690V	300	95	4	32	75	24	24
CVF20-8T	400V/690V	500	113	11	130	124	30	30



## POMPY ZATAPIALNE DO WODY CZYSTEJ

# DOROTKA

77

Zatapiałna pompa do wody czystej z wysokim podnoszeniem przy niskiej mocy. Dzięki membranie tłoczy wodę przez godzinę, po czym wymaga 30-minutowego chłodzenia elektromagnesu. Niewielkie wymiary pozwalają na umieszczenie pompy np. w zbiornikach typu MAUSER. Pompa wykonana jest z wytrzymałego odlewów aluminiowych, dzięki czemu transport, przechowywanie i użytkowanie jest łatwe i nie sprawia kłopotów. W komplecie z pompą zapasowa membrana oraz linka umożliwiająca zatopienie pompy. Wyjście tłoczne z pompy ma średnicę 1/2" i dzięki złączu typu choinka, pozwala na połączenie pompy z węzłem bez dodatkowych złączek hydraulicznych.

### Wykres pracy

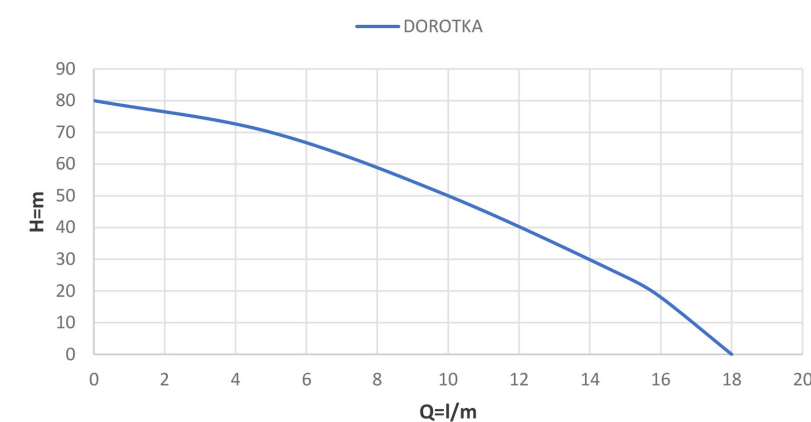

### Budowa pompy

Korpus pompy: Aluminium  
Wał: Stal nierdzewna  
Średnica króćca tłoczego: 1/2" GW

### Parametry

Max. wydajność: 17l/min  
Max. podnoszenie: 72m  
Max. ciśnienie: 7,2bar  
Max. temp. cieczy: 35st.C

### Charakterystyka pracy

Typ	Zasilanie	Max. wydajność (l/min)	Max. podnoszenie (m)	Max. moc (kW)	Waga (kg)	Wymiary (cm)		
						Wysokość	Szerokość	Głębokość
DOROTKA	230V	18	80	0,25	3,4	27	10	10



## POMPY ZATAPIALNE DO WODY CZYSTEJ

# DOROTKA PRO

78

Pompa DOROTKA PRO to wszechstronne urządzenie, które znajduje szerokie zastosowanie na farmach oraz w gospodarstwach domowych. Dzięki swojej uniwersalności, może być wykorzystywana do różnych celów, takich jak: nawadnianie dużych powierzchni, co czyni ją idealnym rozwiązaniem do podlewania upraw; zaopatrzenie w wodę z studni oraz innych ujęć wodnych o śr. min. 120 mm, z głębokości do 70 m; wypompowywanie wody z piwnic, magazynów oraz innych pomieszczeń, w których konieczne jest usunięcie nadmiaru wody. Pompa wyróżnia się wyjątkową trwałością, umożliwiając wielogodzinną pracę bez konieczności długich przerw, w przeciwieństwie do innych pomp wibracyjnych, które wymagają przerwy co godzinę. Dodatkowo, pompa jest wyposażona w system ochrony termicznej, co zapewnia jej bezpieczne użytkowanie, nawet w trudnych warunkach.

### Wykres pracy

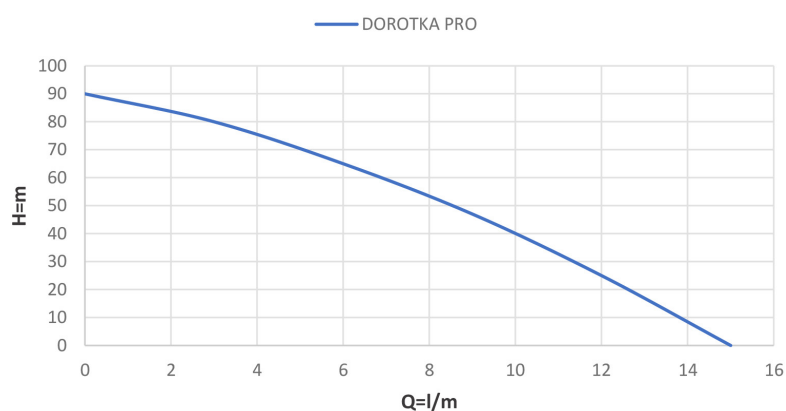

### Budowa pompy

Korpus pompy: Aluminium  
Wał: Stal nierdzewna  
Średnica króćca tłoczego: 3/4" GZ



### Parametry

Max. wydajność: 15l/min  
Max. podnoszenie: 90m  
Max. ciśnienie: 9bar  
Max. temp. cieczy: 35st.C

### Charakterystyka pracy

Typ	Zasilanie	Max. wydajność (l/min)	Max. podnoszenie (m)	Max. moc (kW)	Waga (kg)	Wymiary (cm)		
						Wysokość	Szerokość	Głębokość
DOROTKA PRO	230V	15	90	0,3	4,3	33	14	-



## POMPY ZATAPIALNE DO WODY CZYSTEJ

# FLOOR

79

Zatapialna pompa do wody czystej. Główną zaletą pompy jest możliwość osuszania zalanych pomieszczeń do poziomu 1mm. Sensor pozwala na wybór jednego z czterech trybów pracy. 3 tryby pracy automatycznej umożliwiają pompowanie wody do poziomu umiejscowienia czujnika. Tryb manualny pozwala na osuszenie zalanej powierzchni, pozostawiając 1mm cieczy, jednak praca urządzenia wymaga nadzoru. Zastosowanie wysokogatunkowego tworzywa sztucznego pozwala na wieloletnią pracę, a dzięki lekkiej konstrukcji przenoszenie pompy nie stanowi problemu. Kompaktowe wymiary oraz brak standardowego pływaka umożliwiają montaż pompy w wąskich studzienkach.

### Wykres pracy

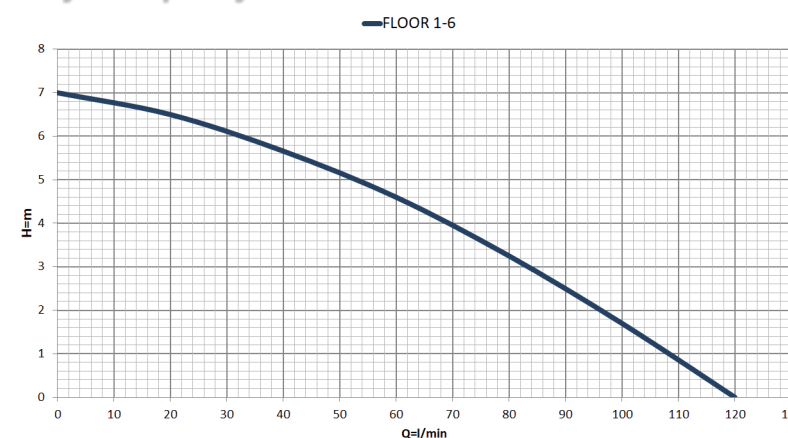

### Budowa pompy

Korpus pompy: Technopolimer  
Wał: Stal nierdzewna  
Średnica króćca ssącego: 1" 5/4"  
Sensor zamiast pływaka  
Wirnik: Technopolimer



### Parametry

Max. wydajność: 120/min  
Max. podnoszenie: 7m  
Max. ciśnienie: 0,7bar  
Max. temp. cieczy: 30st.C

### Charakterystyka pracy

Typ	Zasilanie	Max. wydajność (l/min)	Max. podnoszenie (m)	Max. moc (kW)	Waga (kg)	Wymiary (cm)		
						Wysokość	Szerokość	Głębokość
FLOOR 1-6	230V	120	7	0,37	4	30	24	16



POMPY ZATAPIALNE  
DO WODY CZYSTEJ

80

# RAIN POWER 18V



Akumulatorowa pompa zanurzeniowa RAIN POWER 18V. Przeznaczona do czystej wody. Idealnie sprawdzi się do zasilania wodą prysznica ogrodowego, wypompowywania wody z niewielkich basenów lub osuszania zalanych wodą niedużych powierzchni. Umożliwiają to trzy ustawienia mocy, które pozwalają na dostosowanie pompy do aktualnych potrzeb. Dzięki zasilaniu akumulatorowemu można go używać nawet w miejscach, w których nie ma dostępu do zasilania sieciowego. Pompa akumulatorowa pracuje przy maksymalnym ciśnieniu 2,6 bar. Posiada możliwość wyboru między trzema poziomami wydajności. Maksymalna wydajność pompy to 2520 l/h. Zintegrowana funkcja ochrony przed suchobiegiem AutoStop, System filtrów zintegrowany ze stopą. Akumulator zasilający pompę, może być użyty również do urządzeń innych producentów, które wykorzystują tę samą platformę baterijną.

### Wykres pracy

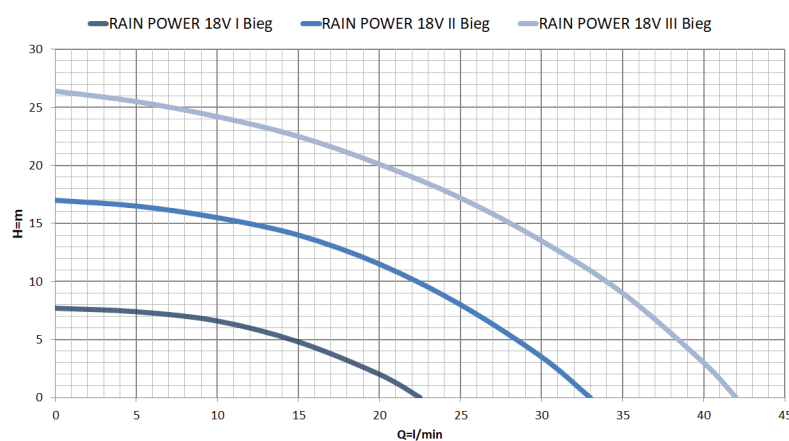

#### Budowa pompy

Korpus pompy: ABS  
Wał: Stal nierdzewna  
Średnica króćca ssącego: 1"  
Wirnik: Technopolimer



#### Parametry

Max. wydajność: 42/min  
Max. podnoszenie: 26,4m  
Max. ciśnienie: 2,6bar  
Max. temp. cieczy: 30st.C

### Charakterystyka pracy

Typ	Zasilanie	Max. wydajność (l/min)	Max. podnoszenie (m)	Max. moc (W)	Waga (kg)	Wymiary (cm)		
						Wysokość	Szerokość	Głębokość
RAIN POWER	18V	I - 22,5 II - 33 III - 42	I - 7,7 II - 17 III - 26,4	165	2	22	16	16



POMPY ZATAPIALNE  
DO WODY CZYSTEJ

81

# RAIN 550H

Zatapialna pompa do wody czystej, dzięki filtrowi umieszczonemu w komorze hydraulicznej, może ona tłoczyć ciecz np. ze studni, beczek oraz oczek wodnych, bez ryzyka zablokowania wirnika. Standardowo wyposażona w teleskopową wylewkę umożliwiającą zawieszenie pompy na beczce, bez konieczności stawiania jej na dnie. W komplecie szybkozłączce do podłączenia pompy z węzłem oraz zawór pozwalający na regulację przepływu. Sterownik pływakowy, zabezpiecza przed pracą na sucho i wyłącza pompę gdy lustro wody znajduje się bezpośrednio nad koszem ssącym pompy. Lekka konstrukcja, kompaktowe wymiary oraz wysokie podnoszenie sprawia, iż pompa RAIN idealnie nadaje się do użytku domowego. Pompa oferuje ciśnienie robocze do 2 barów, co zapewnia odpowiednią siłę strumienia wody do efektywnego nawadniania.

### Wykres pracy

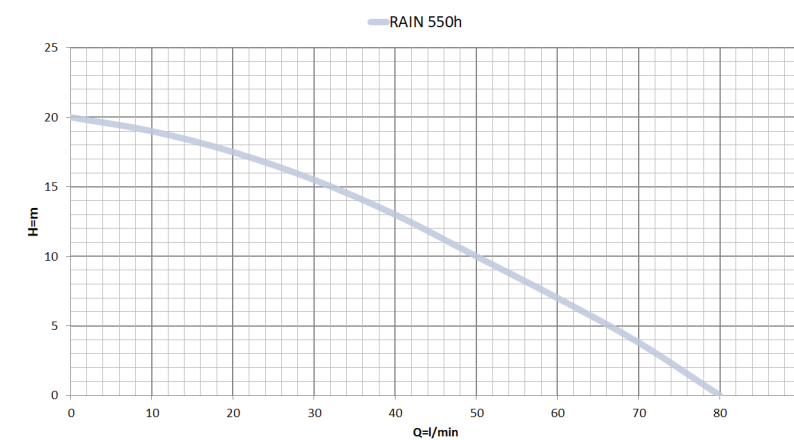

#### Budowa pompy

Korpus pompy: ABS  
Wał: Stal nierdzewna  
Szybkozłączce na węże 1/2"  
Wirnik: Technopolimer



#### Parametry

Max. wydajność: 80l/min  
Max. podnoszenie: 20m  
Max. ciśnienie: 2bar  
Max. temp. cieczy: 30st.C

### Charakterystyka pracy

Typ	Zasilanie	Max. wydajność (l/min)	Max. podnoszenie (m)	Max. moc (kW)	Waga (kg)	Wymiary (cm)		
						Wysokość	Szerokość	Głębokość
RAIN 550H	230V	80	20	0,55	6	89	20	16

## POMPY ZATAPIALNE DO WODY CZYSTEJ



82

# LIFT

Zatapiałna pompa wielostopniowa, stosowana w gospodarstwach domowych. Przeznaczona do wypompowywania czystej, zimnej wody ze studni, basenów i innych zbiorników. Idealna do podlewania ogrodów, wyposażona w uchwyt, kabel zasilający i sterownik pływakowy. Pionowy wylot tłoczny ułatwia podłączenie elastycznego węża bez zwiększania średnicy montażowej. Niezawodna i prosta w obsłudze. Lift 30 posiada 3 wirniki, Lift 40 - 4 wirniki. W zestawie ze starowaniem SMARTPRESS zmienia się w zatapiałny zestaw hydroforowy, który można spiąć ze zraszaczami uzyskując kompletny zestaw do nawadniania trawnika.

### Wykres pracy

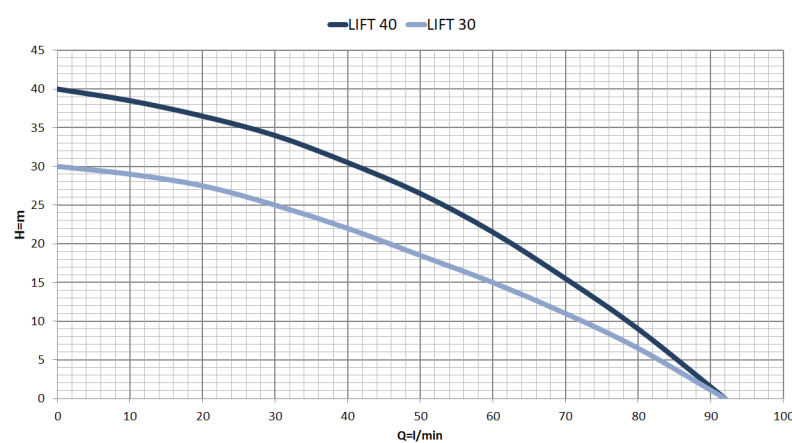

### Budowa pompy

Korpus pompy:  
Stal nierdzewna + ABS  
Wał: Stal nierdzewna  
Średnica króćca tłoczego: 1"  
Wirnik: Technopolimer

### Parametry

Max. wydajność: 92l/min  
Max. podnoszenie: 40m  
Max. ciśnienie: 4bar  
Max. temp. cieczy: 30st.C

### Charakterystyka pracy

Typ	Zasilanie	Max. wydajność (l/min)	Max. podnoszenie (m)	Max. moc (kW)	Waga (kg)	Wymiary (cm)		
						Wysokość	Szerokość	Głębokość
LIFT 30	230V	92	30	0,8	8,5	40	16	16
LIFT 40	230V	92	40	1,0	9	40	16	16

Pompa zatapiałna LIFT 45 to wydajne urządzenie do zastosowań domowych, idealne do pompowania czystej wody ze studni, zbiorników czy basenów. Świetnie sprawdza się przy podlewaniu ogrodów i nawadnianiu trawników, osiągając podnoszenie do 45 m i wydajność do 6000 l/h. Wyposażona w sterownik pływakowy chroniący przed suchobiegiem, trwałe uszczelnienie mechaniczne oraz kabel zasilający z wtyczką, jest łatwa w obsłudze i niezawodna. Zasilana napięciem 230 V, pompuje wodę o temperaturze od +1°C do +35°C, zapewniając efektywność i długą żywotność w codziennym użytkowaniu.

### Wykres pracy

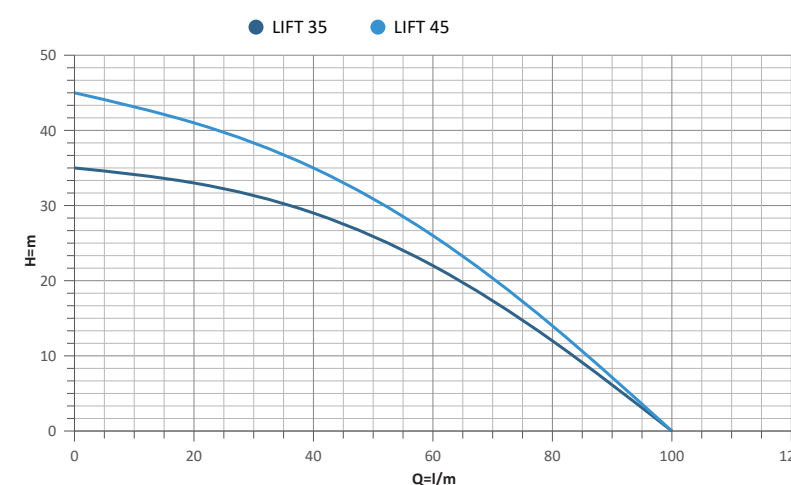

### Budowa pompy

Korpus pompy: Technopolimer  
Wał: Stal nierdzewna + PCV  
Średnica króćca tłoczego: 1"  
Wirnik: Technopolimer

### Parametry

Max. wydajność: 100l/min  
Max. podnoszenie: 45m  
Max. ciśnienie: 4,5bar  
Max. temp. cieczy: 30st.C

### Charakterystyka pracy

Typ	Zasilanie	Max. wydajność (l/min)	Max. podnoszenie (m)	Max. moc (kW)	Waga (kg)	Wymiary (cm)		
						Wysokość	Szerokość	Głębokość
LIFT 35	230V	100	35	0,8	9	48	14,5	14,5
LIFT 45	230V	100	45	1,1	9	53,5	14,5	14,5

83

# LIFT

## POMPY ZATAPIALNE DO WODY CZYSTEJ

# QDX



84

Wysokociśnieniowa zatapialna pompa do wody czystej. Pompy QDX świetnie tłoczą wodę ze studni dzięki wysokiemu ciśnieniu. Sitko chroni wlot przed zanieczyszczeniami, stalowa podstawa zapewnia stabilność, a lekka aluminiowa obudowa z uchwytem ułatwia przenoszenie. W zestawie z pompą złącze na węży ogrodowego o średnicy 1", dzięki któremu montaż pompy jest bardzo łatwy. Sterownik pływakowy, pozwala na użytkowanie pompy bez nadzoru, i wyłącza urządzenie po odpompowaniu wody, bez obawy na zatarcie. Jako, że pompy występują w dwóch wersjach, dopasowanie modelu do swoich potrzeb ułatwia znacznie pracę.

### Wykres pracy

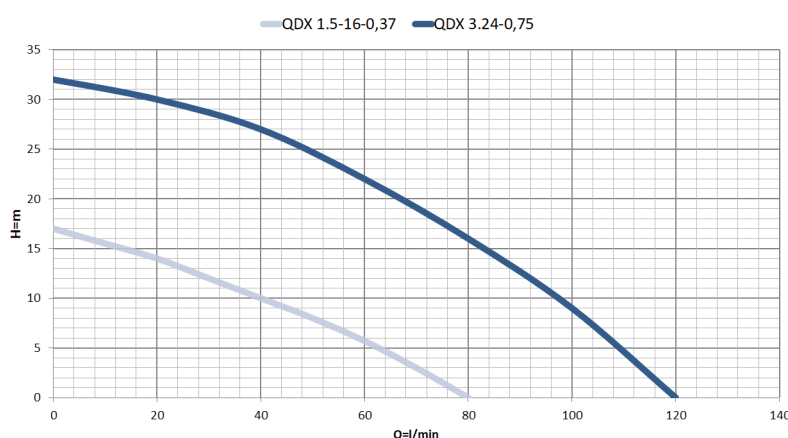

### Budowa pompy

Obudowa:  
Aluminiowy + Żeliwo  
Wirnik: Aluminiowy  
Wyjście tłoczne: 1"  
Sterownik pływakowy

### Parametry

Max. wydajność: 120l/min  
Max. podnoszenie: 32m  
Max. ciśnienie: 3bar  
Max. temp. cieczy: 30st.C

### Charakterystyka pracy

Typ	Zasilanie	Max. wydajność (l/min)	Max. podnoszenie (m)	Max. moc (kW)	Waga (kg)	Wymiary (cm)		
						Wysokość	Szerokość	Głębokość
QDX 1.5-16-0,37	230V	80	17	0,37	8,5	40	20	15
QDX 3.24-0,75	230V	120	32	0,75	13	41	23	19



## POMPY ZATAPIALNE DO WODY CZYSTEJ

# COMFORT AUTOMAT

85

4 wirnikowa zatapialna pompa do wody czystej. Wyposażona w automat uruchamiający silnik w przypadku spadku ciśnienia lub otwarcia kranu. Idealna do podlewania trawnika w automatycznych systemach, ale również sprawdzi się w studniach kopanych i zamkniętych zbiornikach podziemnych. Wysokie ciśnienie oraz duża wydajność dają pewność, że pompa w szybkim czasie zapewni odpowiednią ilość wody. W przypadku wypompowania wody ze studni lub zbiornika, pompa automatycznie się wyłączy. Ponowne złączenie pompy nastąpi gdy czujnik wewnątrz pompy wyczuje obecność wody. Pompa z zestawem KGE do zasysania na około 10 cm pod powierzchnią wody, zapobiegając zasysaniu pływających odpadów lub osadów na dnie zbiornika, unikając w ten sposób uszkodzenia pompy.

### Wykres pracy

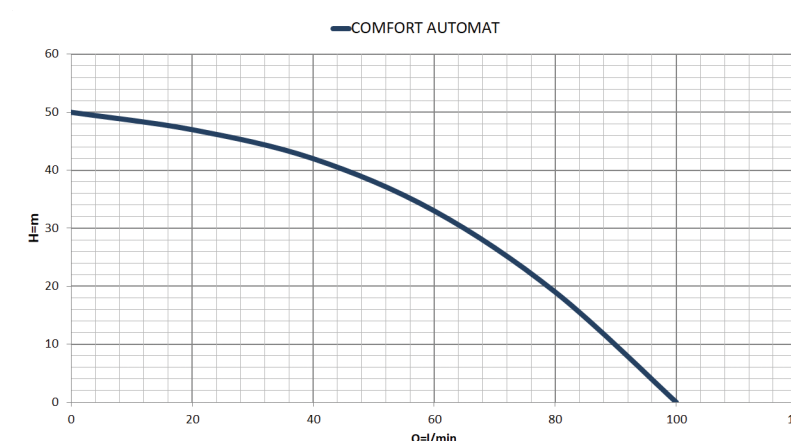

### Budowa pompy

Obudowa: Tworzywo sztuczne + Stal nierdzewna  
Wirnik: PCV  
Wyjście tłoczne: 1"  
Brak pływaka

### Parametry

Max. wydajność: 100l/min  
Max. podnoszenie: 50m  
Max. ciśnienie: 5bar  
Max. temp. cieczy: 30st.C

### Charakterystyka pracy

Typ	Zasilanie	Max. wydajność (l/min)	Max. podnoszenie (m)	Max. moc (kW)	Waga (kg)	Wymiary (cm)		
						Wysokość	Szerokość	Głębokość
COMFORT AUTOMAT	230V	100	50	1,2	11	61	22	21



## POMPY ZATAPIALNE DO WODY CZYSTEJ

## POMPY ZATAPIALNE DO WODY CZYSTEJ

86

# LIFT AUTOMAT

87

# MAUSER

Wielostopniowa, automatyczna pompa zatapialna do wody czystej. Pompa LIFT z czujnikiem przepływu działa automatycznie bez nadzoru. Wystarczy podłączyć wąż, zanurzyć w wodzie i podpiąć zasilanie – uruchamia się przy odkręceniu kranu lub naciśnięciu spustu. Wyłącza się gdy skończymy podlewać lub zabraknie wody. Wielowirnikowa budowa pozwala na uzyskanie dużego ciśnienia, w zależności od modelu jest to 3,5 atm - dla pompy LIFT 35, 4,5 atm - dla LIFT 45. Wydajność maksymalna obu pomp to 100l/min. Parametry te powodują, iż pompowanie wody z głębokich studni nie stanowi problemu, natomiast mała średnica pompy umożliwia zamontowanie ich w zbiornikach, w których otwór montażowy nie przekracza 20cm.

Pompa MAUSER to wysokiej jakości, wielostopniowa, monoblokowa pompa głębinowa do czystej wody, przeznaczona do pracy w studniach kopanych oraz jakichkolwiek zbiornikach o średnicy zapewniającej swobodną pracę wyłącznika pływakowego. Dzięki kompaktowym rozmiarom idealnie pasuje do klasycznego zbiornika na wodę deszczową o pojemności 1000l (MAUSER) oraz współpracuje z różnymi systemami magazynowania wody, w tym zbiornikami przepionowymi i ocynkowanymi, co czyni ją wszechstronnym rozwiązaniem. Świetnie sprawdza się do zasilania instalacji wodnej w domu, podlewania ogrodu, napełniania basenu czy stawu. Silnik jednofazowy o mocy 0,3 kW zapewnia wydajność i trwałość, gwarantując stabilną pracę. Wbudowane zabezpieczenie termiczne i kondensator eliminują potrzebę stosowania dodatkowej skrzynki sterującej, a sterownik pływakowy chroni przed suchobiegiem, wydłużając żywotność urządzenia. Pompa jest łatwa w instalacji dzięki 10-metrowemu kablowi z możliwością przedłużenia - z gwarancją szczelności.

### Wykres pracy

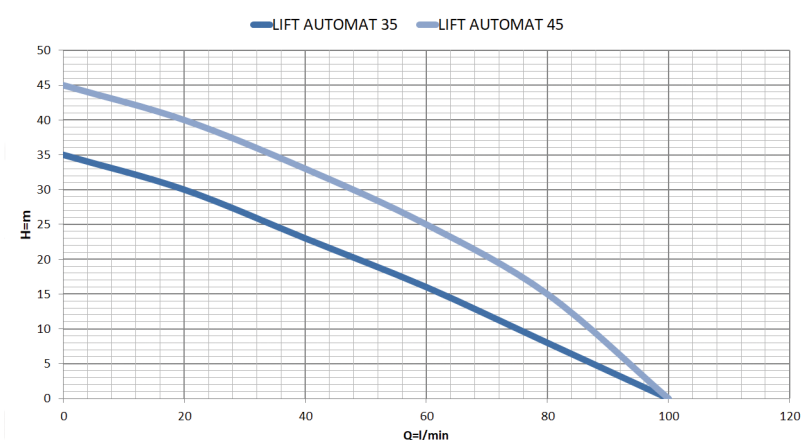

### Budowa pompy

Obudowa: Technopolimer + Stal nierdzewna  
Wirnik: PCV  
Wyjście tłoczne: 1"  
Brak pływaka

### Parametry

Max. wydajność: 100l/min  
Max. podnoszenie: 45m  
Max. ciśnienie: 4,5bar  
Max. temp. cieczy: 30st.C

### Wykres pracy

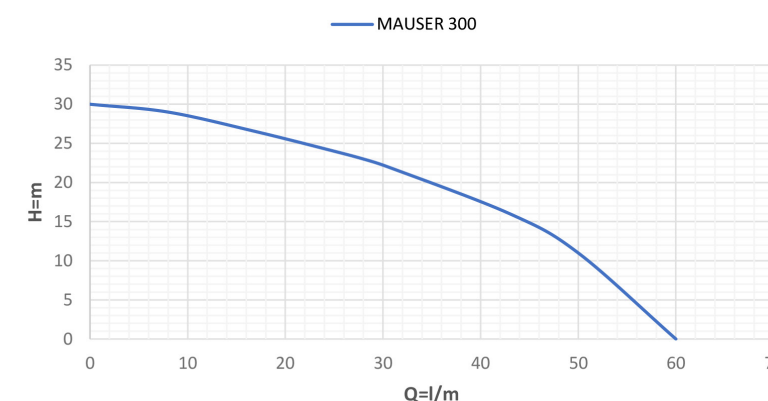

### Budowa pompy

Obudowa: Stal nierdzewna  
Wał: Stal nierdzewna  
Wirnik: POM  
Wyjście tłoczne: 1"  
Sterownik pływakowy

### Parametry

Max. wydajność: 60l/min  
Max. podnoszenie: 30m  
Max. ciśnienie: 0,3bar  
Max. temp. cieczy: 35°C

### Charakterystyka pracy

Typ	Zasilanie	Max. wydajność (l/min)	Max. podnoszenie (m)	Max. moc (kW)	Waga (kg)	Wymiary (cm)		
						Wysokość	Szerokość	Głębokość
LIFT 35 AUTOMAT	230V	100	35	0,8	9	48	14,5	14,5
LIFT 45 AUTOMAT	230V	100	45	1	10	53,5	14,5	14,5

### Charakterystyka pracy

Typ	Zasilanie	Max. wydajność (l/min)	Max. podnoszenie (m)	Max. moc (kW)	Waga (kg)	Wymiary (cm)		
						Wysokość	Szerokość	Głębokość
MAUSER 300	230V	60	30	0,3	6	37	10	10

## POMPY ZATAPIALNE DO WODY CZYSTEJ

## POMPY ZATAPIALNE DO WODY CZYSTEJ

88

# SUMO



89

# SUMO AUTOMAT

Pompa zatapialna SUMO służy do zaopatrywania w wodę domów, głównie ze studni kopanych. Przystosowana do współpracy ze zbiornikami hydroforowymi. Wyposażona w sterownik pływakowy, zabezpieczający przed pracą na sucho. Pobór wody z dolnej części pompy sprawia, iż woda w studni jest maksymalnie wykorzystana. Kielich u podstawy, zabezpiecza przed zassaniem zanieczyszczeń z dna. Obudowa ze stali nierdzewnej i wirniki z odpornego na ścieranie technopolimeru, powodują, iż pompa sumo charakteryzuje się długą i niezawodną pracą. Wbudowany kondensator i 20-metrowy kabel z wtyczką eliminują potrzebę dodatkowej skrzynki rozruchowej, zapewniając łatwy montaż.

Wielowirnikowa pompa idealna do pompowania czystej, nieagresywnej wody w domach, ogrodach i gospodarstwach rolnych. Dzięki zintegrowanemu układowi automatyki wystarczy podłączyć ją do węża, zanurzyć w wodzie i podpiąć do zasilania, aby była gotowa do pracy. Automatyczne uruchamianie i wyłączanie pompy odbywa się w odpowiedzi na odkręcenie kranu, naciśnięcie pistoletu lub otwarcie zaworu, eliminując konieczność stosowania dodatkowych urządzeń sterujących. Brak sterownika pływakowego pozwala na instalację w wąskich zbiornikach, a system zabezpieczeń automatycznie wyłącza pompę w przypadku braku wody, chroniąc przed uszkodzeniem. Doskonale sprawdza się w systemach zraszania trawników, podlewaniu ogrodów czy czerpaniu wody ze studni.

### Wykres pracy

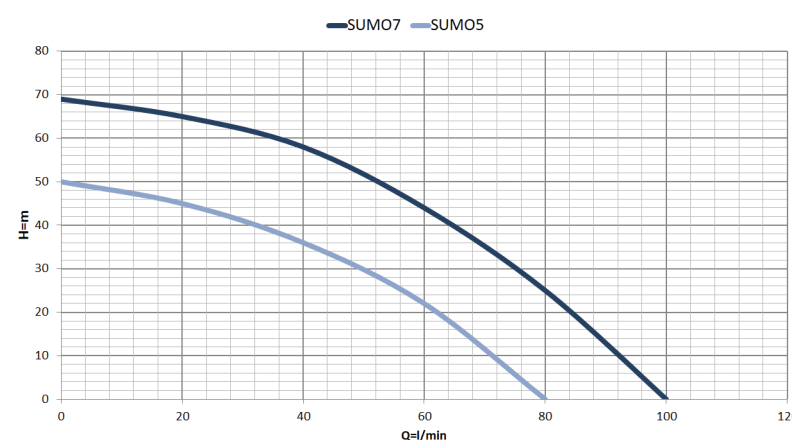

### Budowa pompy

Obudowa:  
Stal nierdzewna + ABS  
Wirnik: Technopolimer  
Wyjście tłoczne: 1 1/4"  
Sterownik pływakowy

### Parametry

Max. wydajność: 100l/min  
Max. podnoszenie: 69m  
Max. ciśnienie: 6,9bar  
Max. temp. cieczy: 30st.C  
Ssanie w dolnej części

### Charakterystyka pracy

Typ	Zasilanie	Max. wydajność (l/min)	Max. podnoszenie (m)	Max. moc (kW)	Waga (kg)	Wymiary (cm)		
						Wysokość	Szerokość	Głębokość
SUMO5	230V	80	50	0,75	12	77	12,5	12,5
SUMO7	230V	100	69	1,5	14,5	89	12,5	12,5

### Wykres pracy

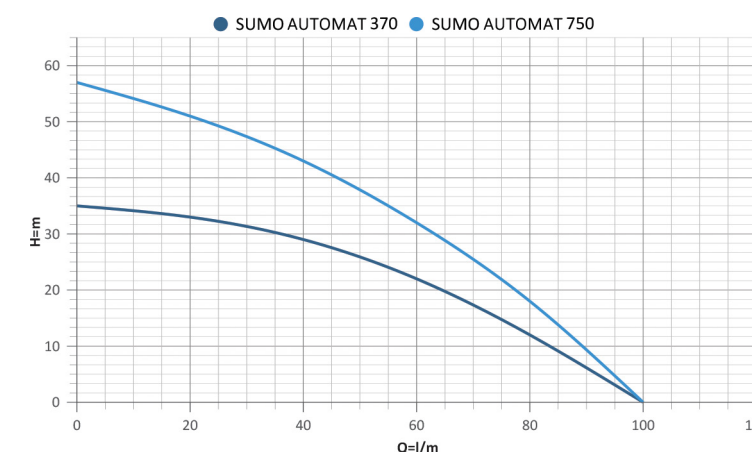

### Budowa pompy

Obudowa, Wał:  
Stal nierdzewna  
Wirnik: POM  
Wyjście tłoczne: 1 1/4"

### Parametry

Max. wydajność: 100l/min  
Max. podnoszenie: 57m  
Max. ciśnienie: 5,7bar  
Max. temp. cieczy: 35st.C

### Charakterystyka pracy

Typ	Zasilanie	Max. wydajność (l/min)	Max. podnoszenie (m)	Max. moc (kW)	Waga (kg)	Wymiary (cm)		
						Wysokość	Szerokość	Głębokość
SUMO AUTOMAT 370	230V	100	35	0,6	11,5	79	17	17
SUMO AUTOMAT 750	230V	100	57	1,1	12	90	17	17

POMPY ZATAPIALNE  
DO WODY CZYSTEJ

# 5FES



MADE IN ITALY

90

Pompa z serii 5FES, to urządzenia przystosowane do tłoczenia wody ze studni kopanych, zbiorników lub stawów. Anty-piaskowy układ hydrauliczny pozwala na tłoczenie wody z piaskiem w stosunku 150g piasku na 1m<sup>3</sup> wody. Pompa z szerokim zakresem ciśnień i wydajności sprawdzą się do nawadniania lub zasilania budynków w wodę. Silnik S1 umożliwia ciągłą pracę, a sterownik pływakowy w wersjach jednofazowych chroni przed suchobiegiem. Pompa 5FES wyposażona jest w 10 m kabel zasilający, który może zostać przedłużony na życzenie klienta.

### Wykres pracy

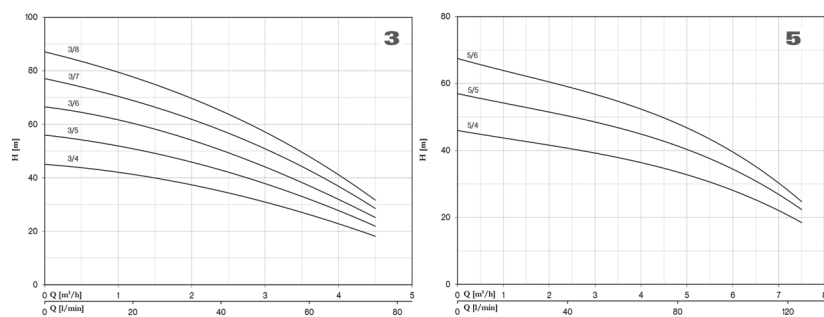

### Charakterystyka pracy

Typ	Zasilanie	Max. wydajność (l/min)	Max. podnoszenie (m)	Max. moc (kW)	Waga (kg)	Wymiary (cm)		
						Wysokość	Szerokość	Głębokość
5FES 3/4	230V/400V	75	45	0,55	14	47	23	23
5FES 3/5	230V/400V	75	56	0,75	14,5	54,5	23	23
5FES 3/6	230V/400V	75	66,5	0,75	15	57	23	23
5FES 3/7	230V/400V	75	77	0,9	17	59	23	23
5FES 3/8	230V/400V	75	87	1,1	17	61,5	23	23
5FES 5/4	230V/400V	125	46	0,75	14	47	23	23
5FES 5/5	230V/400V	125	57	0,9	15,5	54,5	23	23
5FES 5/6	230V/400V	125	67,5	1,1	16	57	23	23

### Budowa pompy

Obudowa: Stal nierdzewna  
Wirnik: Noryl  
Obudowa silnika: Stal nierdzewna  
Wyjście tłoczne: 1 1/4"

### Parametry

Max. wydajność: 125l/min  
Max. podnoszenie: 87m  
Max. ciśnienie: 8,7bar  
Max. temp. cieczy: 40st.C  
Praca ciągła S1



POMPY ZATAPIALNE  
DO WODY BRUDNEJ

# TP AUTO

91

Pompa zatapialna TP AUTO 750 to wszechstronne urządzenie do tłoczenia czystej lub lekko zanieczyszczonej wody (zanieczyszczenia do 5 mm), idealne do użytku domowego, na działkach i w ogrodach. Wyposażona w automat start/stop, trwałe uszczelnienie mechaniczne i kabel zasilający o długości 10 m, oferuje wydajność do 11 000 l/h i podnoszenie do 9 m. Doskonale sprawdza się w odwadnianiu zalanych obiektów, pompowaniu wody z basenów i zbiorników oraz nawadnianiu ogrodów. Może pompować wodę o temperaturze od +1°C do +35°C, zapewniając wygodę i niezawodność użytkowania.

### Wykres pracy

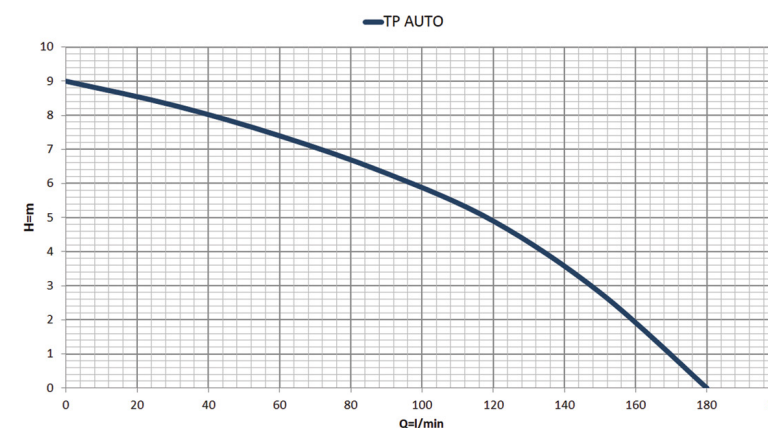

### Charakterystyka pracy

Typ	Zasilanie	Max. wydajność (l/min)	Max. podnoszenie (m)	Max. moc (kW)	Waga (kg)	Wymiary (cm)		
						Wysokość	Szerokość	Głębokość
TP AUTO 750	230V	183	9	0,75	5	22	23,5	33,5

### Budowa pompy

Obudowa: Plastik/Technopolimer  
Przyłącz: 1" x 1"  
Funkcja Start-Stop  
Wirnik: Technopolimer

### Parametry

Max. wydajność: 183/min  
Max. podnoszenie: 9m  
Max. ciśnienie: 0,9bar  
Max. temp. cieczy: st.C

POMPY ZATAPIALNE  
DO WODY BRUDNEJ

92

# TP/TP INOX



Pompa idealna do wypompowywania czystej lub lekko zanieczyszczonej wody. Przeznaczona do użytku domowego, stosowana w gospodarstwach domowych, systemach odwadniających oraz ogrodnictwie. Doskonała do wypompowywania wody z basenów, zbiorników i odwadniania zalanych pomieszczeń (np. piwnic czy garaży). Przeznaczona do pracy w cyklu przerywanym, nie nadaje się do pracy ciągłej. Wyposażona w uchwyt do przenoszenia, kabel zasilający oraz sterownik pływakowy, co zapewnia wygodę użytkownika. Uszczelnienie mechaniczne gwarantuje szczelność przy zanurzeniu, a króciec tłoczny umożliwia dopasowanie węża o różnych średnicach.

### Wykres pracy

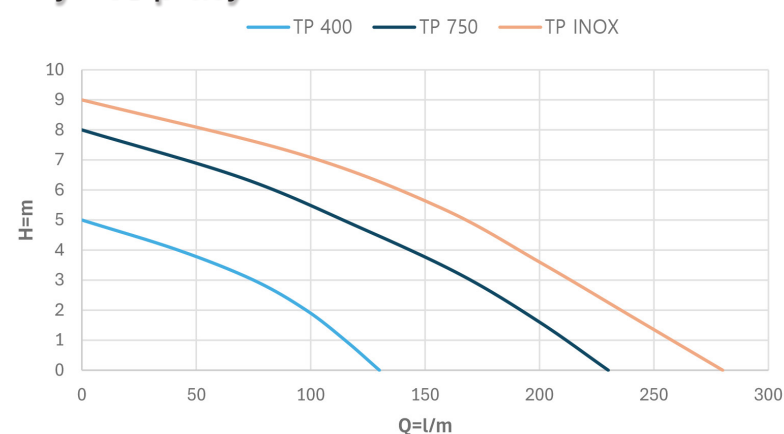

### Budowa pompy

Obudowa: Plastik + Stal nierdzewna  
Wirnik: Plastik  
Wyjście tłoczne: 1 1/4"  
Sterownik pływakowy

### Parametry

Max. wydajność: 280l/min  
Max. podnoszenie: 9m  
Max. ciśnienie: 0,9bar  
Max. temp. cieczy: 30st.C

### Charakterystyka pracy

Typ	Zasilanie	Max. wydajność (l/min)	Max. podnoszenie (m)	Max. moc (kW)	Waga (kg)	Wymiary (cm)		
						Wysokość	Szerokość	Głębokość
TP 400	230V	130	5	0,40	3	35	22	16
TP 750	230V	230	8	0,75	4,5	35	22	16
TP INOX	230V	280	9	0,9	5,5	35	24	15

POMPY ZATAPIALNE  
DO WODY BRUDNEJ

93

# MAGNUM



Pompa zatapialna przeznaczona do przepompowywania wody brudnej z zalanych pomieszczeń, domów, garaży i lokali. Może być stosowana również do pompowania ścieków płynnych z szamb przydomowych oraz do pompowania wód deszczowych i powierzchniowych ze stawów, jezior i rzek oraz do zasilania oczek wodnych. Pompa posiada aluminiową obudowę i odporny na uszkodzenia, żeliwny wirnik. Wyposażona jest w wygodny uchwyt do przenoszenia, sterownik pływakowy automatycznie sterujący pracą pompy oraz zabezpieczenie termiczne montowane na uzwojeniu silnika. W zestawie znajduje się złączka ćwierćbrotowa do węża strażackiego, a króciec tłoczny i redukcje pozwalają na podłączenie węża zarówno za pomocą opaski, jak i szybkozłącza strażackiego.

### Wykres pracy

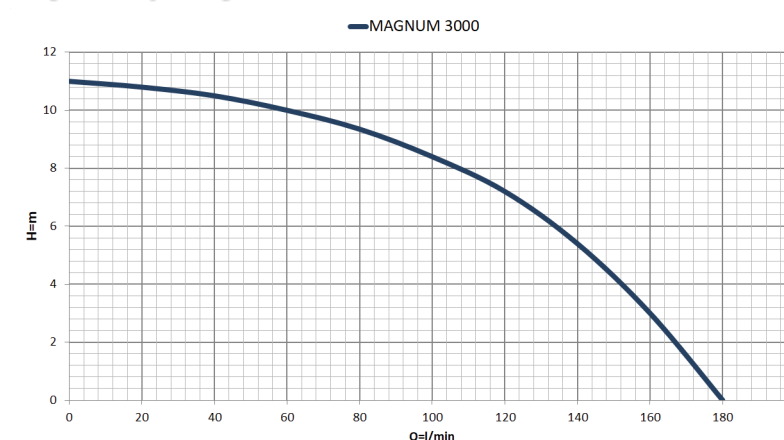

### Budowa pompy

Obudowa silnika: Aluminium  
Korpus: Żeliwo szare  
Wał i rotor: Stal nierdzewna  
Wirnik: Żeliwo szare  
Średnica króćca tłoczego: 2"

### Parametry

Max. wydajność: 180/min  
Max. podnoszenie: 11m  
Max. ciśnienie: 1,1bar  
Max. temp. cieczy: 35st.C

### Charakterystyka pracy

Typ	Zasilanie	Max. wydajność (l/min)	Max. podnoszenie (m)	Max. moc (kW)	Waga (kg)	Wymiary (cm)		
						Wysokość	Szerokość	Głębokość
MAGNUM 3000	230V	180	11	0,55	12	40	26	20

POMPY ZATAPIALNE  
DO WODY BRUDNEJ

94

# FLORA



Pompa zatapialna do wody czystej oraz zanieczyszczonej. Unikatowa konstrukcja, polegająca na umiejscowieniu sterownika pływakowego wewnątrz pompy. Mała średnica umożliwia montaż w wąskich studzienkach, a sterowanie pływakiem zapewnia automatyczne włączanie i wyłączenie pompy zależnie od poziomu cieczy. Ręczne, które działa niezależnie od poziomu pompowanego medium, wówczas pompa wymaga nadzoru. Wybór trybu pracy następuje poprzez odpowiednie nastawienie przełącznika MANUAL/AUT. Wyjście tłoczne znajduje się w pionowej osi pompy, tak aby nie zwiększać średnicy pompy i umożliwić jak najlepsze chłodzenie silnika.

### Wykres pracy

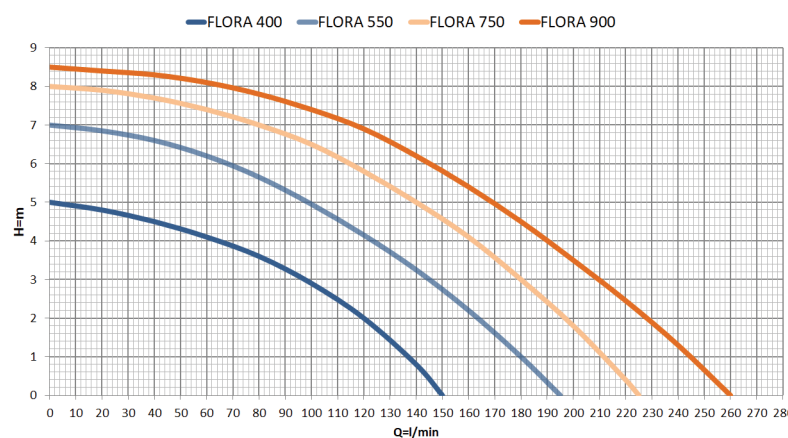

### Budowa pompy

Obudowa: Plastik  
Wirnik: Plastik  
Uszcz. mechaniczne:  
Węglik krzemu, ceramika  
Średnica króćca tłoczego: 1"

### Parametry

Max. wydajność: 260l/min  
Max. podnoszenie: 8,5m  
Max. ciśnienie: 0,85bar  
Max. temp. cieczy: 30st.C

### Charakterystyka pracy

Typ	Zasilanie	Max. wydajność (l/min)	Max. podnoszenie (m)	Max. moc (kW)	Waga (kg)	Wymiary (cm)		
						Wysokość	Szerokość	Głębokość
FLORA 400	230V	150	8	0,4	5	36,5	24	16
FLORA 550	230V	195	7	0,55	5	36,5	24	16
FLORA 750	230V	225	8	0,75	5,5	36,5	24	16
FLORA 900	230V	260	8,5	0,9	5,5	36,5	24	16



POMPY ZATAPIALNE  
DO WODY BRUDNEJ

95

# DBV

Zatapialna pompa do odwodnień, wyposażona w uchwyt do przenoszenia, kabel zasilający oraz sterownik pływakowy. Przeznaczona do pracy w cyklu przerywanym, do pompowania zimnej, czystej lub brudnej wody. Pompa znajduje zastosowanie w domu, ogrodzie, odwadnianiu, opróżnianiu szamb (trzeci odstojnik), basenów i zbiorników. Pasuje do elastycznych węży dzięki odpowiednim króćcom tłocznym. Końcówki można w dowolnym momencie wykręcić i wykorzystać nagwintowany wewnętrznie wylot z pompy. Solidna i trwała konstrukcja.

### Wykres pracy

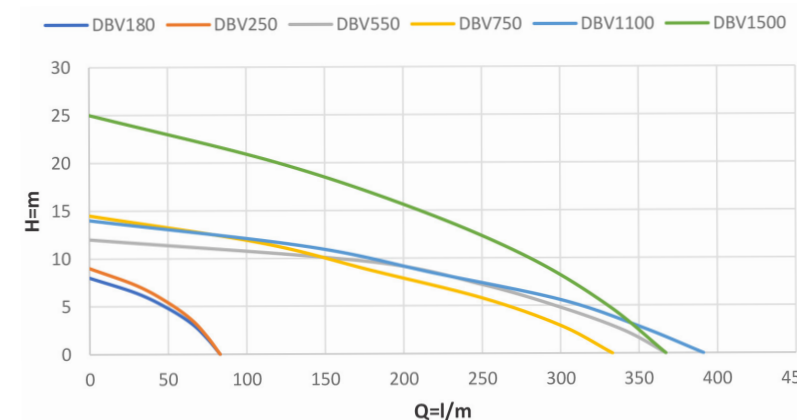

### Budowa pompy

Korpus pompy: Żeliwo,  
Stal nierdzewna  
Wał: Stal nierdzewna  
Średnica króćca tłoczego:  
2" i 6/4" (180 oraz 250)  
Wirnik: Żeliwo

### Parametry

Max. wydajność: 392l/min  
Max. podnoszenie: 25m  
Max. ciśnienie: 2,5bar  
Max. temp. cieczy: 30st.C

### Charakterystyka pracy

Typ	Zasilanie	Max. wydajność (l/min)	Max. podnoszenie (m)	Max. moc (kW)	Waga (kg)	Wymiary (cm)		
						Wysokość	Szerokość	Głębokość
DBV180	230V	83	8	0,18	10,5	19	19	42
DBV250	230V	83	9	0,25	11	19	19	42
DBV550	230V	367	12	0,55	18,5	49	26	24
DBV750	230V	333	14,5	0,75	15,5	44	26	20
DBV1100	230V	391	14	1,1	14,5	41	24	16
DBV1500	230V	367	25	1,5	21,5	54	29	25,5





### POMPY ZATAPIALNE DO WODY BRUDNEJ

## WQD



Pompa zatapialna do tłoczenia fekalii i gnojowicy. Wyposażona w uchwyt do przenoszenia, przewód zasilający i sterownik pływakowy. Posiada unikalny układ rozdrabniający na wlocie pompy, który tnie większe ciała stałe do relatywnie małych średnic. Redukuje to ryzyko zapchania pompy i instalacji rurowej do minimum. Rozdrabniacz z łatwo wymienialnymi częściami umożliwia szybką i prostą konserwację pompy. Pompa znajduje zastosowanie w gospodarstwach domowych, przydomowych oczyszczalniach ścieków, ogrodnictwie, opróżnianiu przydomowych szamb. Przystosowana do współpracy z elastycznymi węzami tłocznymi. Pompa posiada zabezpieczenia termiczne na uzwojeniu silnika i kablu zasilającym. Wersja WQD 7-12-1,1 posiada dla modele różniące się podnoszeniem.

#### Wykres pracy

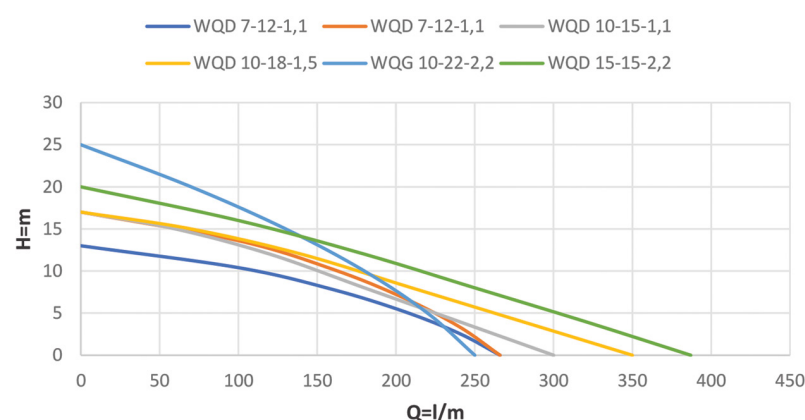

#### Budowa pompy

Korpus pompy: Żeliwo  
 Wał: Stal nierdzewna  
 Średnica króćca tłocznego: 2"  
 Wirnik: Żeliwo



#### Parametry

Max. wydajność: 387l/min  
 Max. podnoszenie: 25m  
 Max. ciśnienie: 2,5bar  
 Max. temp. cieczy: 30st.C

#### Charakterystyka pracy

Typ	Zasilanie	Max. wydajność (l/min)	Max. podnoszenie (m)	Max. moc (kW)	Waga (kg)	Wymiary (cm)		
						Wysokość	Szerokość	Głębokość
WQD 7-12-1,1	230V	266	13	1,1	19	47	25	19
WQD 7-12-1,1	230V	266	17	1,1	19	47	25	19
WQD 10-15-1,1	230V	300	17	1,1	19	48	27	20
WQD 10-18-1,5	230V	350	17	1,5	20,5	49	27	20
WQG 10-22-2,2	230V	250	25	2,2	22	51	27	20
WQD 15-15-2,2	230V	387	20	2,2	26,5	54	28	20

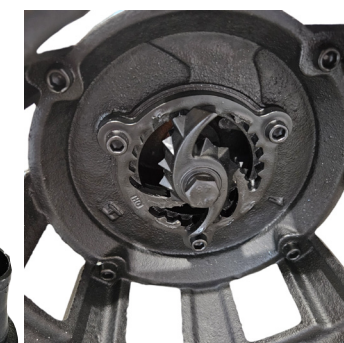

### POMPY ZATAPIALNE DO WODY BRUDNEJ

## FEKA



Pompa zatapialna FEKA z rozdrabniaczem to wytrzymałe urządzenie przeznaczone do przepompowywania ścieków i wody brudnej, idealne do przepompowywania ścieków z szamb i odwadniania zalanych pomieszczeń. Dzięki żeliwnej konstrukcji i systemowi rozdrabniania skutecznie radzi sobie z większymi ciałami stałymi. Wyposażona w automatyczny sterownik pływakowy, zabezpieczenia termiczne oraz zabezpieczenie kabla zasilającego, zapewnia bezpieczeństwo. Ergonomiczny uchwyt ułatwia transport, a żeliwny wirnik gwarantuje trwałość i odporność na uszkodzenia.

#### Wykres pracy

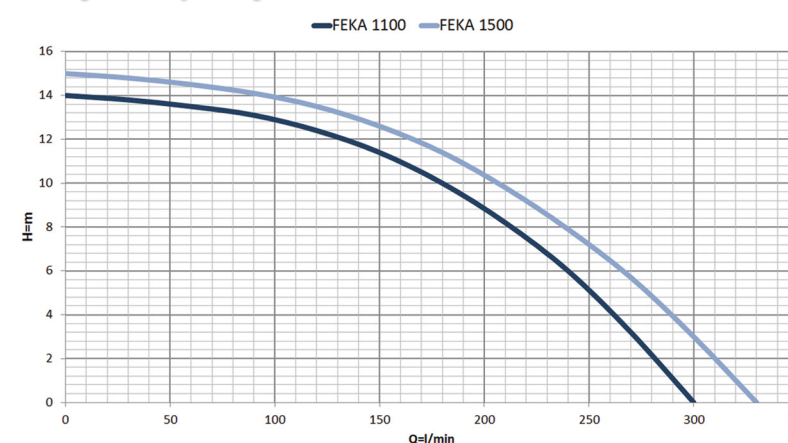

#### Budowa pompy

Obudowa: Żeliwo  
 Wirnik: Żeliwo  
 Wyjście tłoczne: 2"  
 Sterownik pływakowy



#### Parametry

Max. wydajność: 330l/min  
 Max. podnoszenie: 15m  
 Max. ciśnienie: 1,5bar  
 Max. temp. cieczy: 35st.C

#### Charakterystyka pracy

Typ	Zasilanie	Max. wydajność (l/min)	Max. podnoszenie (m)	Max. moc (kW)	Waga (kg)	Wymiary (cm)		
						Wysokość	Szerokość	Głębokość
FEKA 1100	230V	300	14	1,1	18	30	25	53
FEKA 1500	230V	330	15	1,5	17,5	30	25	53



POMPY ZATAPIALNE  
DO WODY BRUDNEJ

# SEPTIC

98

Pompa zatapialna SEPTIC z rozdrabniaczem, przeznaczona do przepompowywania ścieków i wody brudnej, ma żeliwną obudowę odporną na uszkodzenia oraz żeliwny wirnik z systemem rozdrabniającym, który tnie większe ciała stałe na mniejsze fragmenty. Jest idealna do przepompowywania ścieków z szamb przydomowych oraz odwadniania zalanych pomieszczeń. Wyposażona w sterownik pływakowy do automatycznego sterowania, zabezpieczenie termiczne i dodatkowe zabezpieczenie kabla zasilającego. Dzięki uchwytowi do przenoszenia jest łatwa w obsłudze i transporcie.

### Wykres pracy

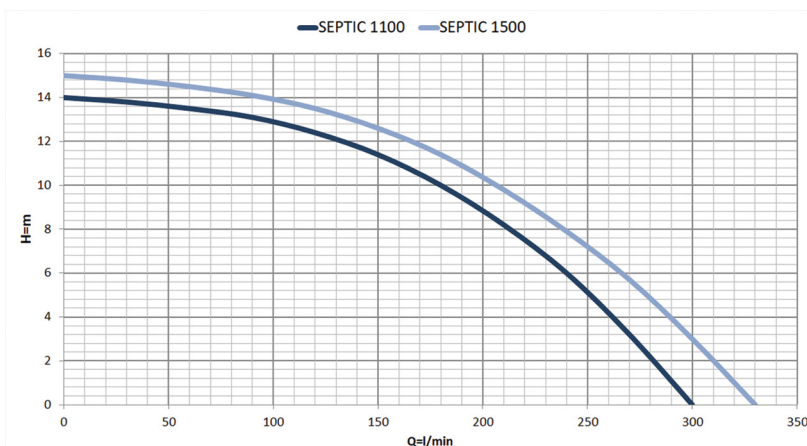

### Budowa pompy

Korpus pompy: Żeliwo  
Wał: Stal nierdzewna  
Wirnik: Żeliwo  
Średnica króćca tłoczego: 2"  
Sterownik pływakowy



### Parametry

Max. wydajność: 330l/min  
Max. podnoszenie: 15m  
Max. ciśnienie: 1,5bar  
Max. temp. cieczy: 35st.C

### Charakterystyka pracy

Typ	Zasilanie	Max. wydajność (l/min)	Max. podnoszenie (m)	Max. moc (kW)	Waga (kg)	Wymiary (cm)		
						Wysokość	Szerokość	Głębokość
SEPTIC 1100	230V	300	14	1,1	19,5	51	25	29
SEPTIC 1500	230V	330	15	1,5	18,5	51	25	29



POMPY ZATAPIALNE  
DO WODY BRUDNEJ

# FDM

99

Lekka przenośna pompa dla budownictwa z korpusem spiralnym posiadająca wiele zastosowań. Przeznaczona do wody zanieczyszczonej. Mała i mocna. Wypływ boczny umożliwia pompowanie wody z piaskiem lub osadem. Może pracować przy częściowym zanurzeniu lub gdy zasysa powietrze. Duża żywotność, prosta obsługa. Nie posiada płyty ssawnej. Korpus pompy odporny na wycieranie. Dostęp do wirnika po odkręceniu śrub, a lekki korpus silnika zapewnia efektywne chłodzenie. Mieszadło na końcu wału efektywnie miesza medium, umożliwiając łatwe przetłaczanie mułu i osadu.

### Wykres pracy

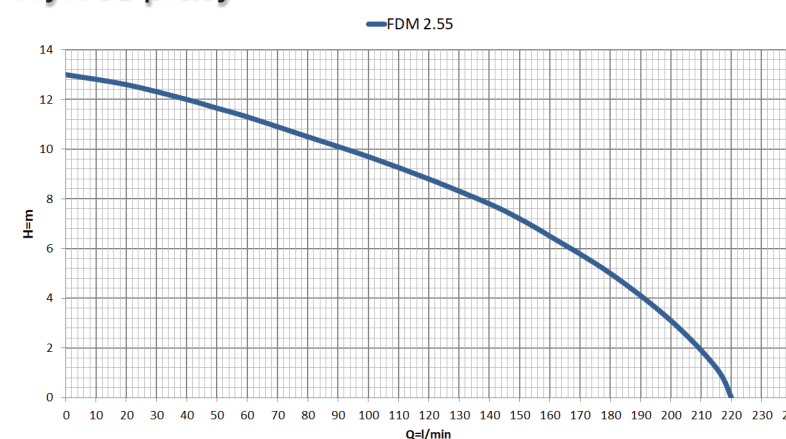

### Budowa pompy

Obudowa: Aluminium  
Korpus pompy: Żeliwo  
Wirnik: Chrom  
Korpus silnika: Aluminium  
Uszcz. mechaniczne:  
Węglík krzemu, ceramika



### Parametry

Max. wydajność: 220l/min  
Max. podnoszenie: 13m  
Max. temp. cieczy: 40st.C  
Praca ciągła S1

### Charakterystyka pracy

Typ	Zasilanie	Max. wydajność (l/min)	Max. podnoszenie (m)	Max. moc (kW)	Waga (kg)	Wymiary (cm)		
						Wysokość	Szerokość	Głębokość
FDM 2.55	230V	220	13	0,55	16,5	41	24	16



**POMPY ZATAPIALNE  
DO WODY BRUDNEJ**

# FSM

100



**POMPY ZATAPIALNE  
DO WODY BRUDNEJ**

# DRENA

101

Profesjonalna pompa zatapialna służąca do odpompowywania wykopów, zalanych piwnic, basenów oraz studni. Konstrukcyjnie przystosowana do tłoczenia osadów, mułu, wody z piachem oraz wody czystej. Zastosowane rozwiązania w postaci agitatora oraz specjalnej podstawy umożliwiają pracę w ciężkich warunkach. Agitator miesza osady z wodą, a wirnik VORTEX spręża pompowane medium, przesyłając je dalej. Pompy FSM mają pływak zabezpieczający przed pracą na sucho, wygodny uchwyt umożliwiający łatwe przemieszczanie pompy. Złącze typu choinka oraz gwint o średnicy 2 cali dają możliwość montażu pomp na stałe jak i tymczasowo.

DRENA to zatapialna pompa służąca do tłoczenia wody czystej oraz zanieczyszczonej np. grunтовой oraz wody z piachem. Znajduje zastosowanie w budownictwie ogólnym, kopalniach, kamieniołomach, oczyszczalniach. Kompaktowa budowa, wysoka wydajność i trwałość, a także odporne uszczelnienie umożliwiają zanurzenie na dużej głębokości. Wirnik wykonany z wysokiej jakości stopu żeliwa sferoidalnego. Chłodzenie silnika odbywa się poprzez przepływ wody przez specjalny kanał rozdzielający obudowę silnika i wewnętrzną powierzchnię pompy. Silnik hermetyczny z wbudowanym zabezpieczeniem termicznym, przystosowany do pracy ciągłej. Wyjście tłoczne o średnicy 2".

### Wykres pracy

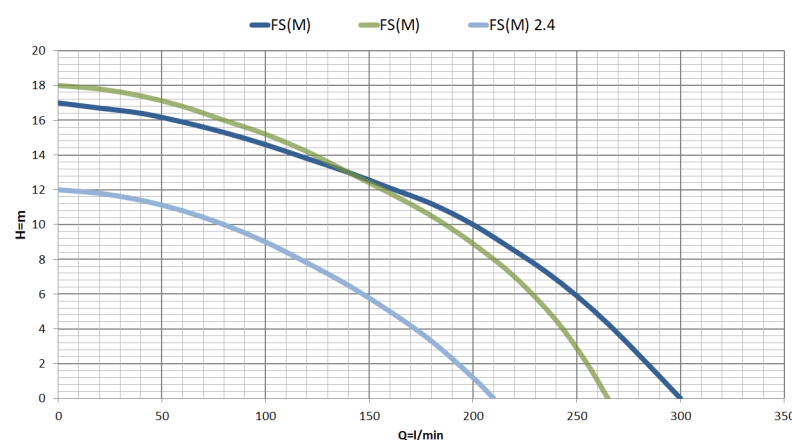

### Budowa pompy

Obudowa: Aluminium  
Korpus pompy: Żeliwo  
Wirnik: Żeliwo  
Korpus silnika: Aluminium  
Uszcz. mechaniczne: Węgiel krzemowy, ceramika

### Parametry

Max. wydajność: 300l/min  
Max. podnoszenie: 18m  
Max. temp. cieczy: 40st.C  
Praca ciągła S1

### Charakterystyka pracy

Typ	Zasilanie	Max. wydajność (l/min)	Max. podnoszenie (m)	Max. moc (kW)	Waga (kg)	Wymiary (cm)		
						Wysokość	Szerokość	Głębokość
FS(M) 2.4	230V	210	12	0,40	13,5	36,5	18,5	23,5
FS(M) 2.75	230V	265	18	0,75	16,5	39	18,5	25,5
FS(M) 3.75	400V	300	17	0,75	18	39	18,5	28,5

### Wykres pracy

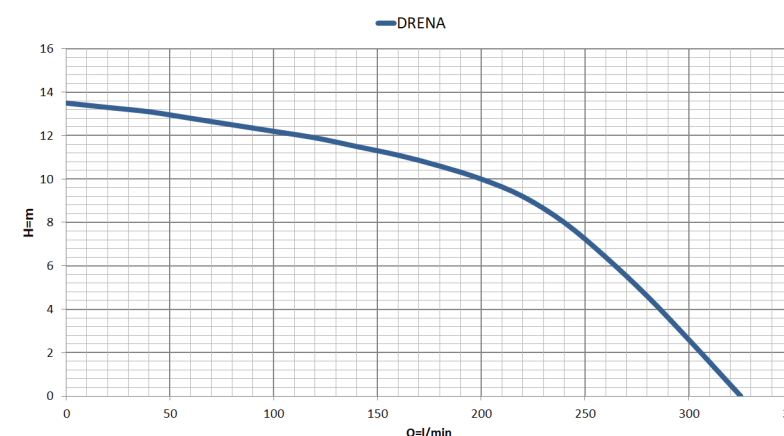

### Budowa pompy

Obudowa: Stal nierdzewna AISI304  
Wirnik: Żeliwo  
Obudowa silnika: Stal nierdzewna AISI304  
Uszczelnienie: węgiel krzemowy, ceramika

### Parametry

Max. wydajność: 325l/min  
Max. podnoszenie: 13,5m  
Max. temp. cieczy: 40st.C  
Praca ciągła S1

### Charakterystyka pracy

Typ	Zasilanie	Max. wydajność (l/min)	Max. podnoszenie (m)	Max. moc (kW)	Waga (kg)	Wymiary (cm)		
						Wysokość	Szerokość	Głębokość
DRENA	230V	325	13,5	0,75	18,5	36	18	18

POMPY ZATAPIALNE  
DO WODY BRUDNEJ



102

# TOP INOX

Pompa TOP INOX, to pompa służąca do wypompowywania czystej i brudnej wody ze studzienek drenażowych, zalanych piwnic, basenów szybów windowych. Pompa z uszczelnieniem z węgla krzemu i silnikiem do pracy ciągłej może tłoczyć wodę do 90°C przez 3 minuty, osiągając wydajność 1 m<sup>3</sup>/3 min przy mocy 1100W. Właściwości te umożliwiają zastosowanie pompy w studziencie celem odpompowania wody kotłowej w przypadku gdy zawór bezpieczeństwa wyrzuci wodę kotłową. Płaszcz chłodzący wewnątrz pompy, sprawia, iż przepływająca woda studzi silnik uniemożliwiając jego przegrzanie, co w efekcie sprawia, że pompy TOP INOX charakteryzują się długą i niezawodną pracą. Jest dostępna w wersji z pływakiem na wolnym przewodzie lub z pływakiem pionowym.

### Wykres pracy

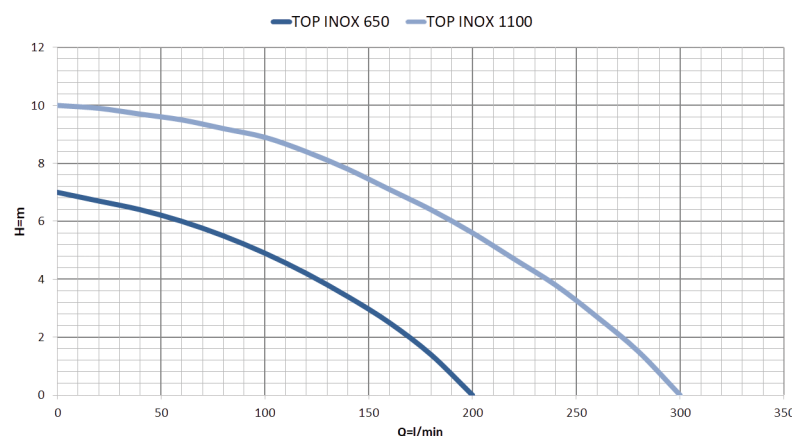

### Budowa pompy

Obudowa: Stal nierdzewna AISI304  
Wirnik: Stal nierdzewna AISI304  
Obudowa silnika: Stal nierdzewna AISI304  
Uszcz. mechaniczne: Węgiel krzemu, ceramika  
Średnica króćca tłocznego: 5/4"



### Parametry

Max. wydajność: 300l/min  
Max. podnoszenie: 10m  
Max. temp. cieczy: 90st.C  
Praca ciągła S1

### Charakterystyka pracy

Typ	Zasilanie	Max. wydajność (l/min)	Max. podnoszenie (m)	Max. moc (kW)	Waga (kg)	Wymiary (cm)		
						Wysokość	Szerokość	Głębokość
TOP INOX 650	230V	200	7	0,65	7,5	36	19	19
TOP INOX 1100	230V	300	10	1,1	8,5	36	19	19



POMPY ZATAPIALNE  
DO WODY BRUDNEJ

103

# FBM

Pompa zatapialna znajdująca zastosowanie w gospodarstwach domowych, w systemach odwadniających i ogrodnictwie. Nadaje się wyłącznie do użytku domowego. Nie należy jej stosować do zadań wymagających pracy ciągłej (np. pracy w oczku wodnym). Idealna do wypompowywania zimnej, czystej lub lekko zanieczyszczonej wody bez wtrąceń stałych z basenów lub zbiorników oraz odwadniania zalanych obiektów (np. piwnic, garaży). Standardowo wyposażona w uchwyt do przenoszenia, kabel zasilający oraz sterownik pływakowy. Pompa z uszczelnieniem mechanicznym zapewnia szczelność przy zanurzeniu i jest przystosowana do pracy z elastycznym węzłem tłocznym.

### Wykres pracy

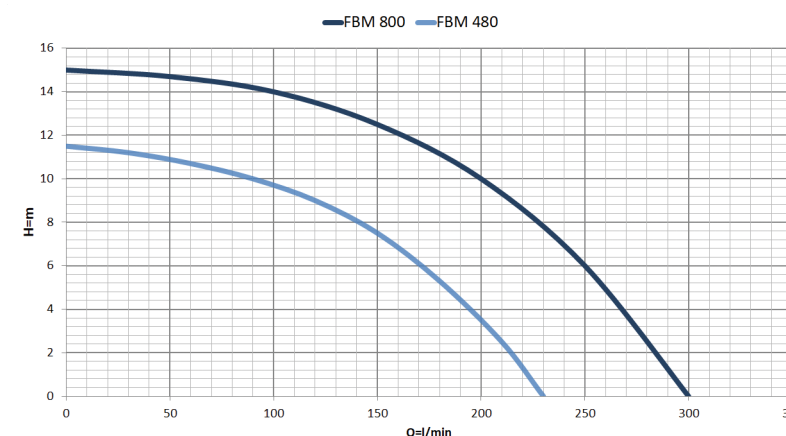

### Budowa pompy

Obudowa: Stal  
Górna cz. obudowy: Aluminium  
Korpus silnika: Aluminium  
Średnica króćca tłocznego: 2"  
Wirnik: Żeliwo



### Parametry

Max. wydajność: 300l/min  
Max. podnoszenie: 15m  
Max. ciśnienie: 1,5bar  
Max. temp. cieczy: 30st.C

### Charakterystyka pracy

Typ	Zasilanie	Max. wydajność (l/min)	Max. podnoszenie (m)	Max. moc (kW)	Waga (kg)	Wymiary (cm)		
						Wysokość	Szerokość	Głębokość
FBM 480	230V	230	11,5	0,48	13	33	18,5	18,5
FBM 800	230V	300	15	0,75	13,5	37	20	20

POMPY ZATAPIALNE  
DO WODY BRUDNEJ



# MAXIMA

104

Wykonana w całości ze stali nierdzewnej, zasilana prądem jednofazowym, sterowana poprzez pływak, wyposażona w cofnięty wirnik typu VORTEX pompa MAXIMA, to idealne rozwiązanie dla użytkowników chcących w bardzo szybkim czasie odpompować dużą ilość wody. Możliwość pracy ciągłej, w całkowitym zanurzeniu dzięki zastosowaniu silnika S1. Szeroki przelot i duża wydajność sprawiają, że pompa jest idealna do przepompowni ścieków, szamb oraz osuszania zalanych terenów i zbiorników retencyjnych. W przypadku instalacji za pomocą sztywnych połączeń np. w szambach dużym ułatwieniem jest zewnętrzny gwint o średnicy 2".

Wykres pracy

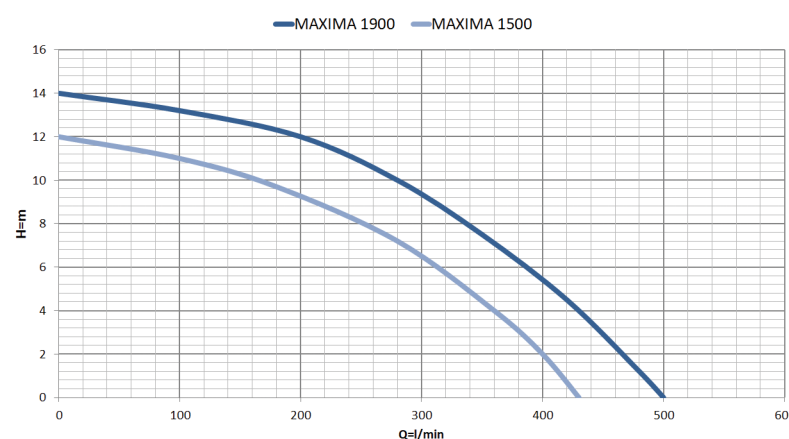

**Budowa pompy**

Korpus pompy: Stal nierdzewna  
Korpus silnika: Stal nierdzewna  
Wirnik: Stal nierdzewna  
Uszcz. mechaniczne: Ceramika, Węgiel, NBR

**Parametry**

Max. wydajność: 500l/min  
Max. podnoszenie: 14m  
Max. temp. cieczy: 40st.C  
Praca ciągła S1

Charakterystyka pracy

Typ	Zasilanie	Max. wydajność (l/min)	Max. podnoszenie (m)	Max. moc (kW)	Waga (kg)	Wymiary (cm)		
						Wysokość	Szerokość	Głębokość
MAXIMA 1500	230V	425	12	1,5	14	44	24	24
MAXIMA 1900	230V	500	14	1,9	14,5	44	24	24



POMPY ZATAPIALNE  
DO WODY BRUDNEJ

# KS

105

Profesjonalna pompa stosowana w budownictwie ogólnym i inżynierii lądowej do przetłaczania wody z piaskiem, mułem czy betonitem. Cechuje ją kompaktowa konstrukcja, wysoka wydajność i wyjątkowa wytrzymałość przy przetłaczaniu płynów zawierających elementy ściernie. Korpus z żeliwa lub stali nierdzewnej zapewnia trwałość, a uszczelnienie mechaniczne odporne na wysokie ciśnienie umożliwia zanurzenie do 25m w zależności od modelu. Wylot pionowo do góry, umożliwia skuteczne chłodzenie silnika. Półotwarty wirnik wykonany z wysokiej jakości stopu chromu gwarantuje żywotność urządzenia. Wyposażona w wytrzymałe przewody wytrzymujące duże obciążenia mechaniczne.

Wykres pracy

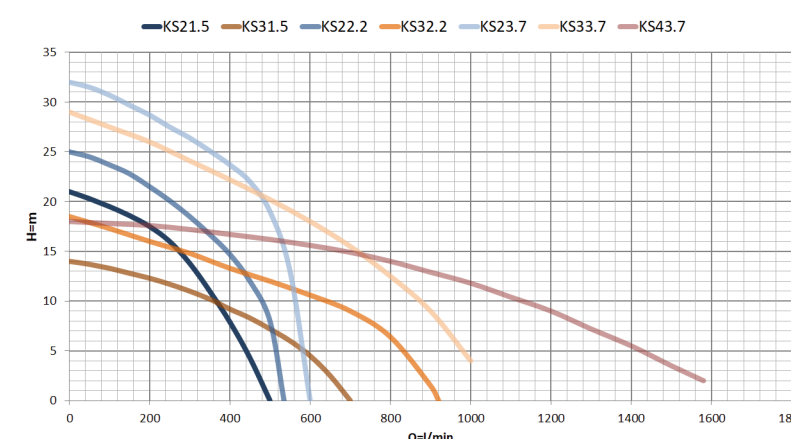

**Budowa pompy**

Obudowa: Stal nierdzewna  
Górna cz. obudowy: Żeliwo  
Obudowa silnika: Stal nierdzewna  
Średnica króćca tłocznego: 4"  
Wirnik: Żeliwo

**Parametry**

Max. wydajność: 1580l/min  
Max. podnoszenie: 32m  
Max. ciśnienie: 3,2bar  
Max. temp. cieczy: 40st.C

Charakterystyka pracy

Typ	Zasilanie	Max. wydajność (l/min)	Max. podnoszenie (m)	Max. moc (kW)	Waga (kg)	Wymiary (cm)		
						Wysokość	Szerokość	Głębokość
KS21.5	230V	500	21	1,5	37	56,5	24	24
KS31.5	400V	700	14	1,5	37	56,5	24	24
KS22.2	400V	530	25	2,2	40	56,5	24	24
KS32.2	400V	920	18,5	2,2	40	56,5	24	24
KS23.7	400V	600	32	3,7	58	59	30	30
KS33.7	400V	1000	29	3,7	58	59	30	30
KS43.7	400V	1580	18	3,7	59	61,5	30	30



## POMPY ZATAPIALNE DO WODY BRUDNEJ

# KSE

106

Pompa KSE z wbudowanym inteligentnym systemem sterowania, który pozwala osiągnąć niskie zużycie energii. Inteligentny system chroni przed odwróceniem faz, co zapewnia prawidłowy obrót wirnika. Zabezpiecza przed brakiem fazy, zablokowaniem wirnika i przeciążeniem, automatycznie zatrzymując pompę i uruchamiając ją po 5 minutach. Zatrzymuje pompę w sytuacji przegrzania i automatycznie ją uruchamia po ochłodzeniu do określonej temperatury. Automatycznie rozłącza pompę (po upływie 60s.) w przypadku obniżenia poziomu wody i załącza, gdy poziom wody się podniesie. Regulowany czujnik poziomu wody pozwala precyzyjnie ustalić wysokość załączenia.

### Wykres pracy

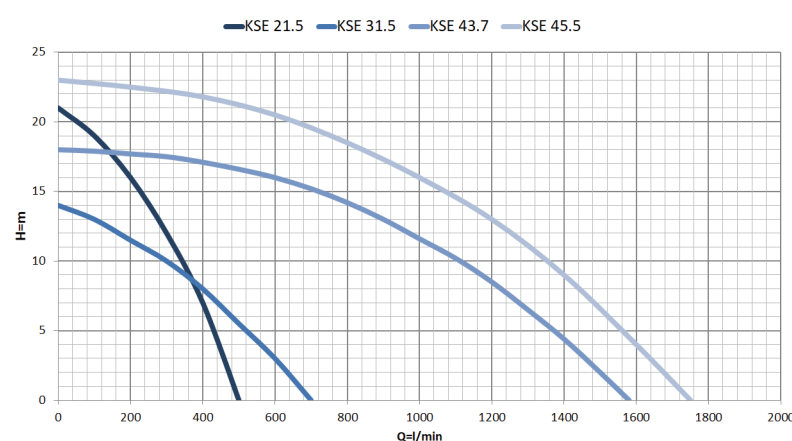

### Budowa pompy

Obudowa: Stal nierdzewna  
Górna cz. obudowy: Żeliwo  
Obudowa silnika: Stal nierdzewna  
Średnica króćca tłocznego: 4"  
Wirnik: Chrom



### Parametry

Max. wydajność: 1750l/min  
Max. podnoszenie: 23m  
Max. ciśnienie: 2,3bar  
Max. temp. cieczy: 30st.C

### Charakterystyka pracy

Typ	Zasilanie	Max. wydajność (l/min)	Max. podnoszenie (m)	Max. moc (kW)	Waga (kg)	Wymiary (cm)		
						Wysokość	Szerokość	Głębokość
KSE 21.5	400V	500	21	1,5	39	61,5	26	26
KSE 31.5	400V	700	14	1,5	39	61,5	26	26
KSE 43.7	400V	1580	18	3,7	61	66,5	32	32
KSE 45.5	400V	1750	23	5,5	71	70,5	32	32



## POMPY ZATAPIALNE DO WODY BRUDNEJ

# KBZ

107

Solidna, trwała, odwodnieniowa pompa zatapialna przeznaczona dla budownictwa. Stosowana w inżynierii lądowej, kopalniach, kamieniołomach, oczyszczalniach ścieków do transportowania różnorodnych substancji, takich jak szlam, błoto, bentonit, cement itp. Wysoce wytrzymała na wysokie ciśnienie panujące głęboko pod wodą (dopuszczalna głębokość zanurzenia 25m). Klasa izolacji F. Wbudowane zabezpieczenie termiczne. Wylot pionowy umożliwia skuteczne chłodzenie silnika i montaż w ciasnych przestrzeniach. Pompa działa przy niskim poziomie wody i zasysając powietrze. Cechuje ją duża odporność na wycieranie. Wyposażona w przewody wytrzymałe na duże obciążenia mechaniczne.

### Wykres pracy

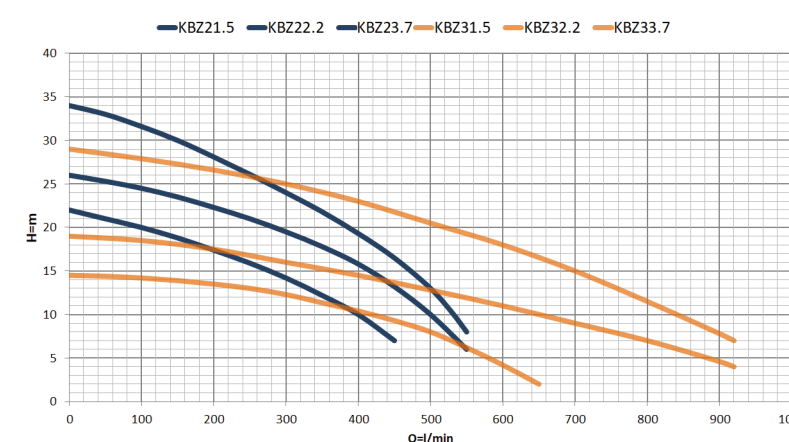

### Budowa pompy

Obudowa: Żeliwo  
Korpus pompy: Żeliwo  
Wał: Stal nierdzewna  
Średnica króćca tłocznego: 4"  
Wirnik: Chrom



### Parametry

Max. wydajność: 920l/min  
Max. podnoszenie: 34m  
Max. ciśnienie: 7bar  
Max. temp. cieczy: 30st.C

### Charakterystyka pracy

Typ	Zasilanie	Max. wydajność (l/min)	Max. podnoszenie (m)	Max. moc (kW)	Waga (kg)	Wymiary (cm)		
						Wysokość	Szerokość	Głębokość
KBZ 21.5	400V	450	22	1,5	36	53,5	21,5	23,5
KBZ 22.2	400V	550	26	2,2	39	53,5	21,5	23,5
KBZ 23.7	400V	550	34	3,7	63	63	25	28,5
KBZ 31.5	400V	660	14,5	1,5	36	53,5	21,5	23,5
KBZ 32.2	400V	920	19	2,2	39	53,5	21,5	23,5
KBZ 33.7	400V	920	29	3,7	63	63	25	28,5



## POMPY ZATAPIALNE DO WODY BRUDNEJ

# KBS

108

Masywna, profesjonalna pompa z agitatorom przeznaczona do budownictwa, do ciężkich osadów i najtrudniejszych warunków pracy. Stosowana w inżynierii lądowej, kopalniach, kamieniołomach i oczyszczalniach ścieków. Idealna do osadów, piasku i bentonitu. Wyposażona w trwały silnik 4-polowy, a także masywny, odporny na wycieranie, żeliwny korpus pompy i silnika. Posiada wbudowane zabezpieczenie termiczne. Wylot pionowo do góry, umożliwia skuteczne chłodzenie silnika oraz daje możliwość instalacji pompy w niewielkich przestrzeniach montażowych. Mieszadło na końcu wału umożliwia pompowanie osadów, mułu i piasku, a pompa jest odporna na wysokie ciśnienie (do 25m zanurzenia) i posiada klasę izolacji F.

### Wykres pracy

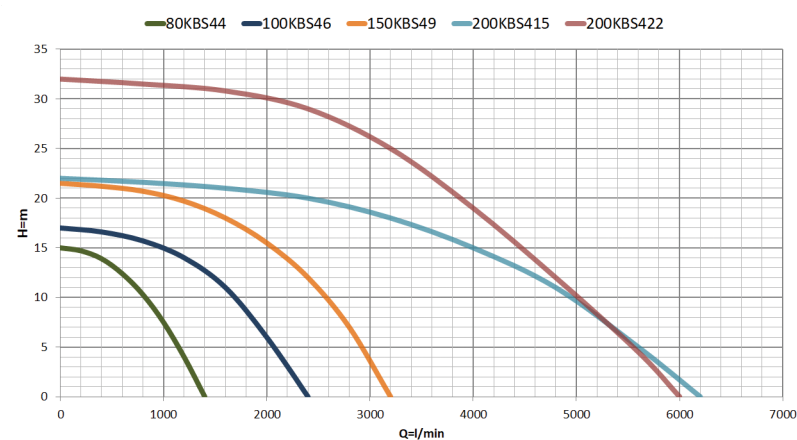

### Budowa pompy

Obudowa: Żeliwo  
Korpus pompy: Żeliwo  
Wał: Stal nierdzewna  
Średnica króćca tłocznego: DN 80/100/150/200  
Wirnik, Agitator: Chrom



### Parametry

Max. wydajność: 6200l/min  
Max. podnoszenie: 32m  
Max. ciśnienie: 3,2bar  
Max. temp. cieczy: 30st.C

### Charakterystyka pracy

Typ	Zasilanie	Max. wydajność (l/min)	Max. podnoszenie (m)	Max. moc (kW)	Waga (kg)	Wymiary (cm)		
						Wysokość	Szerokość	Głębokość
80KBS44	400V	1650	15	4	108,5	81,5	32,5	35
100KBS46	400V	2400	17	6	141	84,5	37,5	41,5
150KBS49	400V	3200	21,5	9	171	89	40,5	43,5
200KBS415	400V	6200	22	15	260	112	45,5	48,5
200KBS422	400V	6000	32	22	408	124,5	53	58



## POMPY ZATAPIALNE DO WODY BRUDNEJ

# U VORTEX

109

Wielofunkcyjna pompa z wirnikiem VORTEX zapobiegającym zapchaniu pompy przez cząstki stałe i substancje włókniste. Idealna do odprowadzania ścieków z gospodarstw domowych, fabryk, centr handlowych, szpitali, hoteli, parkingów, oczyszczalni ścieków i zakładów komunalnych. Idealnie nadaje się do pompowania błotnistej wody i ścieków zawierających duże cząstki materiału budowlanego i kopalnianego, a także do pompowania czystej wody w rolnictwie i akwakulturze. Posiada wbudowane zabezpieczenie termiczne. Wytrzymała na wysokie ciśnienie panujące głęboko pod wodą (dopuszczalna głębokość zanurzenia 20m). Klasa izolacji F. Wyposażona w odporne przewody wytrzymujące duże obciążenia mechaniczne.

### Wykres pracy

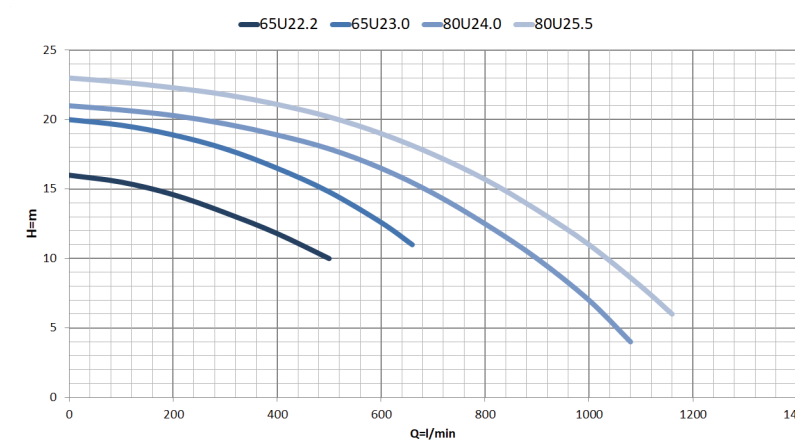

### Budowa pompy

Korpus pompy: Żeliwo  
Korpus silnika: Żeliwo  
Wał: Stal nierdzewna  
Połączenie kołnierzowe DN 65/80  
Wirnik: Żeliwo



### Parametry

Max. wydajność: 1160l/min  
Max. podnoszenie: 23m  
Max. ciśnienie: 2,3bar  
Max. temp. cieczy: 30st.C

### Charakterystyka pracy

Typ	Zasilanie	Max. wydajność (l/min)	Max. podnoszenie (m)	Max. moc (kW)	Waga (kg)	Wymiary (cm)		
						Wysokość	Szerokość	Głębokość
65U22.2	400V	580	16	2,2	39	58,5	19,5	36
65U23.0	400V	660	20	3	48	62	19,5	36
80U24.0	400V	1080	21	4	63	64,5	21	41
80U25.5	400V	1160	23	5,5	77	67,5	22,5	41,5



POMPY ZATAPIALNE  
DO WODY BRUDNEJ

# U VORTEX



110

Masywna, profesjonalna pompa z agitatorom przeznaczona do budownictwa, do ciężkich osadów i najtrudniejszych warunków pracy. Stosowana w inżynierii lądowej, kopalniach, kamieniołomach i oczyszczalniach ścieków. Idealna do osadów, piasku i bentonitu. Wyposażona w trwały silnik 4-polowy, a także masywny, odporny na wycieranie, żeliwny korpus pompy i silnika. Posiada wbudowane zabezpieczenie termiczne. Wylot pionowo do góry, umożliwia skuteczne chłodzenie silnika oraz daje możliwość instalacji pompy w niewielkich przestrzeniach montażowych. Mieszadło na końcu wału umożliwia pompowanie osadów, mułu i piasku, a pompa jest odporna na wysokie ciśnienie (do 25m zanurzenia) i posiada klasę izolacji F.

### Wykres pracy

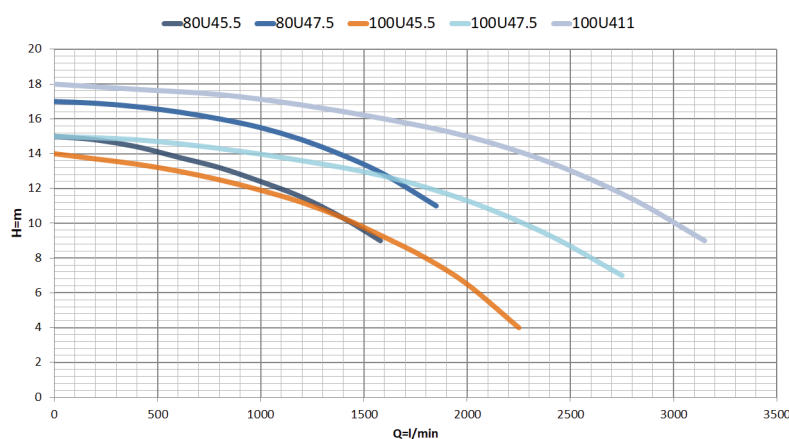

### Budowa pompy

Korpus pompy: Żeliwo  
Korpus silnika: Żeliwo  
Wał: Stal nierdzewna  
Połączenie kołnierzowe DN 80/100  
Wirnik: Żeliwo



### Parametry

Max. wydajność: 3150l/min  
Max. podnoszenie: 18m  
Max. ciśnienie: 1,8bar  
Max. temp. cieczy: 30st.C

### Charakterystyka pracy

Typ	Zasilanie	Max. wydajność (l/min)	Max. podnoszenie (m)	Max. moc (kW)	Waga (kg)	Wymiary (cm)		
						Wysokość	Szerokość	Głębokość
80U45.5	400V	1580	15	5,5	132	80,5	34,5	51
80U47.5	400V	1830	17	7,5	147	85	34,5	51
100U45.5	400V	2250	14	5,5	136	85	34,5	57
100U47.5	400V	2750	15	7,5	151	89,5	34,5	57
100U411	400V	3150	18	11	170	95,5	34,5	57



POMPY ZATAPIALNE  
DO WODY BRUDNEJ

# 50GNWQ



111

Pompa zatapialna 50GNWQ 9.22 to wydajne urządzenie do przepompowywania osadów, brudnej wody i ścieków surowych z przydomowych szamb i oczyszczalni. Posiada unikatowy trzy-stopniowy rozdrabniacz ze stali nierdzewnej, który zapewnia efektywną pracę w trudnych warunkach. Dzięki mocnemu silnikowi, podwójnemu uszczelnieniu mechanicznemu z węgla krzemu i ceramiki oraz komorze olejowej, pompa gwarantuje długą i niezawodną eksploatację. Obudowa i wirnik wykonane są z żeliwa. Maksymalna wydajność to 150 l/min, podnoszenie do 22 m, ciśnienie 2,2 atm, a temperatura cieczy do 30°C. Przystosowana do pracy ciągłej (S1).

### Wykres pracy

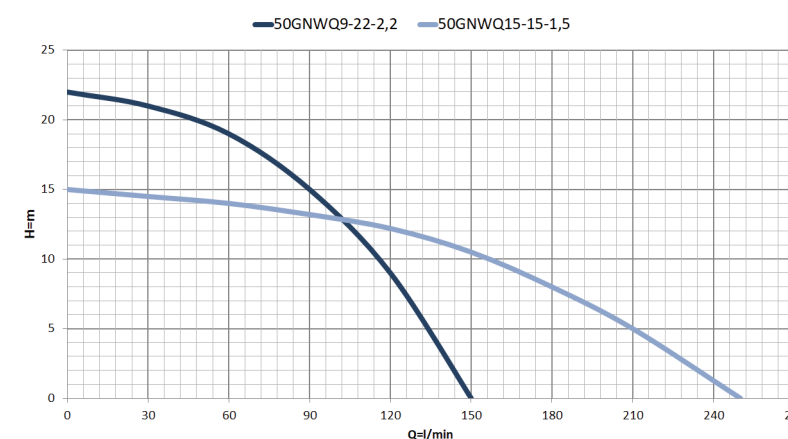

### Budowa pompy

Obudowa: Żeliwo  
Wirnik: Żeliwo  
Uszcz. mechaniczne: Węgiel krzemowy, ceramika  
Połączenie kołnierzowe DN 50



### Parametry

Max. wydajność: 250l/min  
Max. podnoszenie: 22m  
Max. ciśnienie: 2,2bar  
Max. temp. cieczy: 30st.C

### Charakterystyka pracy

Typ	Zasilanie	Max. wydajność (l/min)	Max. podnoszenie (m)	Max. moc (kW)	Waga (kg)	Wymiary (cm)		
						Wysokość	Szerokość	Głębokość
50GNWQ15-15-1,5	230V	250	15	1,5	37	55	25	24
50GNWQ9-22-2,2	230V/400V	150	22	2,2	41	57	27	28





POMPY ZATAPIALNE  
DO WODY BRUDNEJ

# SERIA C

112

Seria C to niezawodne rozwiązanie do efektywnego odprowadzania ścieków z zakładów przemysłowych i innych miejsc, gdzie występują miękkie i łatwo łamliwe włókna. Dzięki zabezpieczeniu silnika oraz maksymalnej wydajności do 580 litrów na minutę, pompa 50C gwarantuje skuteczne usuwanie zanieczyszczeń. Jej unikalny mechanizm tnący, oparty na ostrzach z węgla spiekane zintegrowanych z wirnikiem i powierzchnią pokrywy ssącej w kształcie piły, umożliwia rozcinanie włóknistych ciał obcych bez ryzyka zatykania. Pompy tej serii skutecznie pompują ścieki z różnorodnymi substancjami, zapewniając niezawodność w trudnych warunkach.

## Wykres pracy

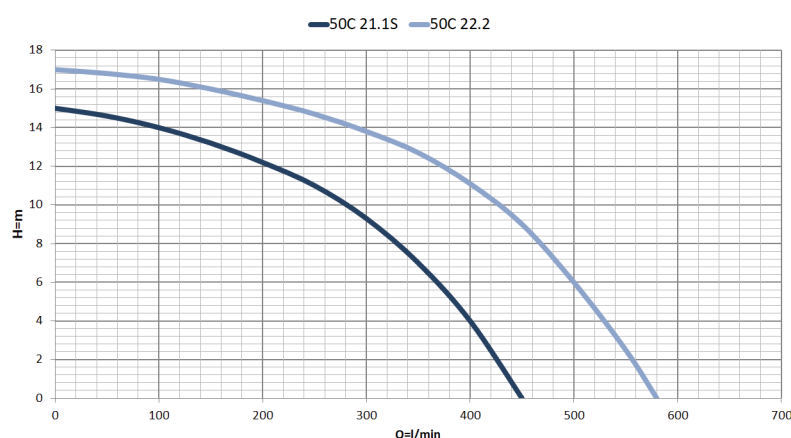

### Budowa pompy

Korpus pompy: Żeliwo  
Wirnik: Żeliwo  
Wał: Stal nierdzewna  
Średnica króćca tłoczego: 1 1/2"  
Połączenie kołnierzowe DN 50



### Parametry

Max. wydajność: 450l/min  
Max. podnoszenie: 17m  
Max. ciśnienie: 1,7bar  
Max. temp. cieczy: 40st.C

## Charakterystyka pracy

Typ	Zasilanie	Max. wydajność (l/min)	Max. podnoszenie (m)	Max. moc (kW)	Waga (kg)	Wymiary (cm)		
						Wysokość	Szerokość	Głębokość
50C 21.1S	230V	450	15	1,1	29	49	32	32
50C 22.2	400V	580	17	2,2	41	58,5	44	44



POMPY ZATAPIALNE  
DO WODY BRUDNEJ

# SERIA C

113

Pompa serii C to niezastąpione rozwiązanie do skutecznego odprowadzania ścieków z różnych zakładów przemysłowych. Dzięki unikalnemu mechanizmowi tnącemu, który wykorzystuje ostrza z węgla spiekane, zapewnia skuteczne rozdrabnianie włóknistych substancji bez ryzyka zatykania. Zabezpieczenie silnika oraz maksymalna wydajność do 2250 litrów na minutę sprawiają, że jest to idealna pompa do zadań wymagających szybkiego i niezawodnego usuwania zanieczyszczeń. Seria 100C zapewnia niezawodność, efektywność i wydajność w trudnych warunkach.

## Wykres pracy

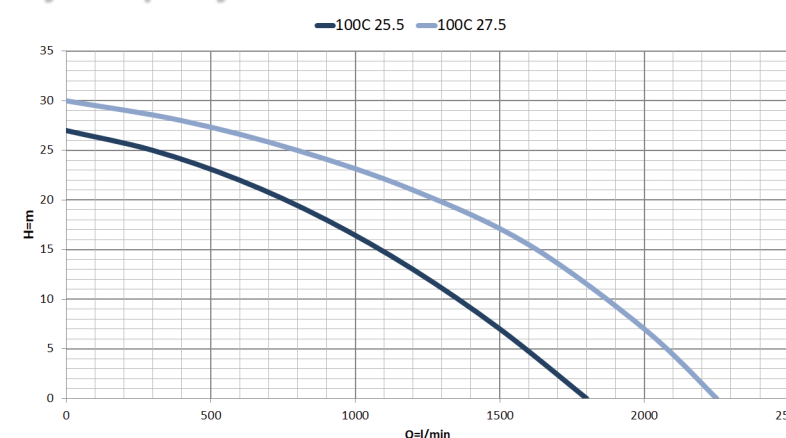

### Budowa pompy

Obudowa: Żeliwo  
Wirnik: Żeliwo  
Korpus silnika: Żeliwo  
Wał: Stal nierdzewna  
Połączenie kołnierzowe DN 100



### Parametry

Max. wydajność: 2250l/min  
Max. podnoszenie: 30m  
Max. ciśnienie: 3bar  
Max. temp. cieczy: 40st.C

## Charakterystyka pracy

Typ	Zasilanie	Max. wydajność (l/min)	Max. podnoszenie (m)	Max. moc (kW)	Waga (kg)	Wymiary (cm)		
						Wysokość	Szerokość	Głębokość
100C 25.5	400V	1800	27	5,5	83	71	48,5	48,5
100C 27.5	400V	2250	30	7,5	95	71	51	51



POMPY ZATAPIALNE  
DO WODY BRUDNEJ

# SERIA G

114

Pompa serii G to niezawodne rozwiązanie do efektywnego przesyłania ścieków w różnych środowiskach. Dzięki mechanizmowi rozdrabniającaemu na wlocie ssącym, ta pompa skutecznie tną zawiesziny na małe kawałki, co umożliwia bezproblemowe wypompowywanie cieczy bez obawy o zatkanie rury tłocznej. Idealna do przesyłania ścieków pod wysokim ciśnieniem, odprowadzania ścieków z fabryk i pompowania z rozdrabnianiem. Dodatkowo, pompa serii G sprawdza się doskonale w przesyłaniu ścieków bytowych i budowlanych, jak również w zbieraniu i odprowadzaniu ścieków z różnych instytucji, takich jak szpitale, hotele czy domy towarowe. Niezawodność działania nawet w najbardziej wymagających warunkach.

### Wykres pracy

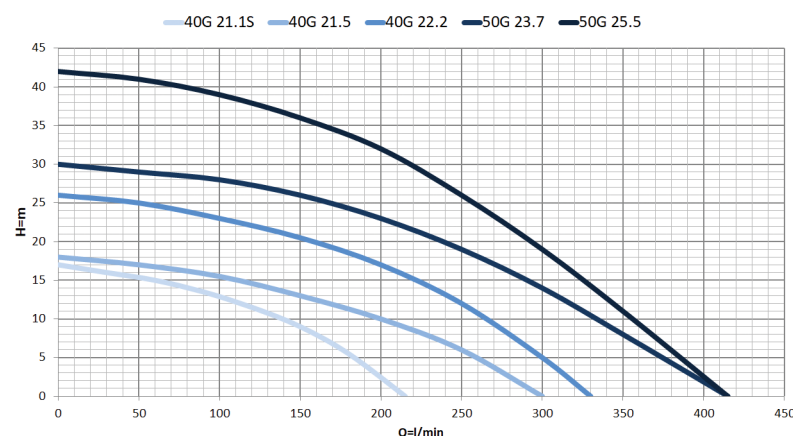

### Budowa pompy

Korpus pompy: Żeliwo  
Wirnik: Żeliwo  
Korpus silnika: Żeliwo  
Wał: Stal nierdzewna  
Połączenie kołnierzowe DN 40/50



### Parametry

Max. wydajność: 415l/min  
Max. podnoszenie: 42m  
Max. ciśnienie: 4,2bar  
Max. temp. cieczy: 40st.C

### Charakterystyka pracy

Typ	Zasilanie	Max. wydajność (l/min)	Max. podnoszenie (m)	Max. moc (kW)	Waga (kg)	Wymiary (cm)		
						Wysokość	Szerokość	Głębokość
40G 21.1S	230V	215	17	1,1	29,5	50	29,5	29,5
40G 21.5	400V	300	18	1,5	41	52	32,5	32,5
40G 22.2	400V	330	26	2,2	43,5	54	32,5	32,5
50G 23.7	400V	415	30	3,7	57	57,5	35	35
50G 25.5	400V	415	42	5,5	73	63	36	36



POMPY ZATAPIALNE  
DO WODY BRUDNEJ

# SERIA Z

115

Pompa z serii Z z unikalną spiralną strukturą i ostrym ostrzem efektywnie tnie odpady, takie jak tkaniny bawełniane i włókiennicze, zapewniając wysoką wydajność. Wirnik tnący pozwala pompie serii Z efektywnie przetwarzać odpady, rozdrabniając je na mniejsze kawałki. Jest szczególnie przydatna do ścieków z włóknami i materiałów z rzeźni czy biogazowni. Jej konstrukcja umożliwia łatwe przeprowadzanie tych materiałów przez rury bez ryzyka zatkania. Pompa ta to niezastąpione rozwiązanie do skutecznego odprowadzania ścieków i materiałów odpadowych w różnych środowiskach przemysłowych, zapewniając niezawodność działania nawet w najtrudniejszych warunkach.

### Wykres pracy

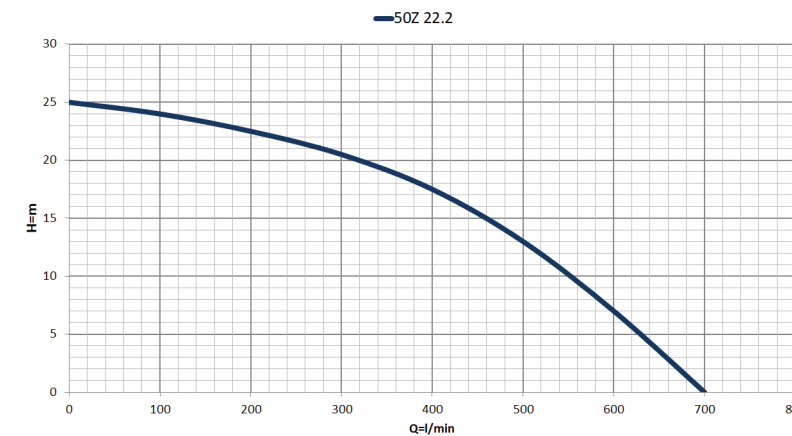

### Budowa pompy

Obudowa: Żeliwo  
Wirnik: Chrom  
Korpus pompy: Żeliwo  
Korpus silnika: Żeliwo  
Wał: Stal nierdzewna  
Połączenie kołnierzowe DN 50



### Parametry

Max. wydajność: 700l/min  
Max. podnoszenie: 25m  
Max. ciśnienie: 2,5bar  
Max. temp. cieczy: 40st.C

### Charakterystyka pracy

Typ	Zasilanie	Max. wydajność (l/min)	Max. podnoszenie (m)	Max. moc (kW)	Waga (kg)	Wymiary (cm)		
						Wysokość	Szerokość	Głębokość
50Z 22.2	400V	700	25	2,2	29,5	57	36,5	36,5

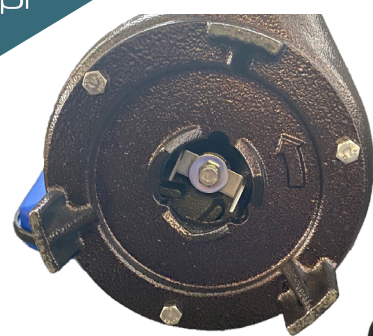

POMPY ZATAPIALNE  
DO WODY BRUDNEJ

# GESSPIT

116

Wysokiej jakości jednostopniowa pompa zatapialna do gnojownicy, o konstrukcji z żeliwa i stali nierdzewnej (pokrywa ssąca, korpus spiralny, płaszcz olejowy i uchwyt wykonane są z żeliwa szarego, korpus pompy i wał silnika ze stali nierdzewnej). Pompa do ścieków o dużej gęstości (szamba, osadniki, wody ściekowe i przemysłowe) z zabezpieczeniem termicznym, podwójnym uszczelnieniem BURGMAN i komorą olejową. Pompa z kablem zasilającym, sterowaniem pływakowym i wirnikiem VORTEX. Wersja J14P ma dodatkowy nóż tnący do rozdrabniania zanieczyszczeń, zapobiegając zatkaniu hydrauliki. Produkt w 100% czeski. Modele J10 i J10P nie posiadają noża, zarówno w wersji z pływakiem, jak i bez pływaka. Natomiast modele J14 i J14P są wyposażone w nóż we wszystkich wersjach

## Wykres pracy

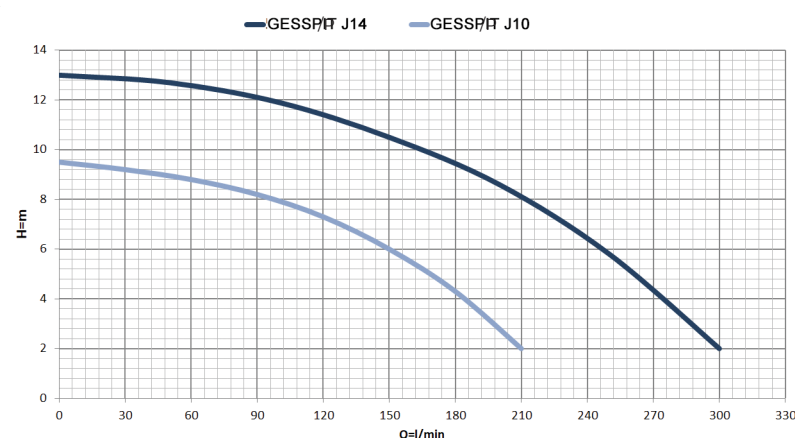

### Budowa pompy

Korpus pompy: Żeliwo  
Wał: Stal nierdzewna  
Średnica króćca tłocznego: 6/4"  
Wirnik: Żeliwo  
Nóż tnący: Stal nierdzewna



### Parametry

Max. wydajność: 300l/min  
Max. podnoszenie: 13m  
Max. ciśnienie: 1,3bar  
Max. temp. cieczy: 30st.C

## Charakterystyka pracy

Typ	Zasilanie	Max. wydajność (l/min)	Max. podnoszenie (m)	Max. moc (kW)	Waga (kg)	Wymiary (cm)		
						Wysokość	Szerokość	Głębokość
GESSPIT J10/J10_P/T10	230V/400V	210	9,5	0,75	13	37	22	16
GESSPIT J14/J14_P/T14	230V/400V	300	13	1,1	16	42	23	17



POMPY ZATAPIALNE  
DO WODY BRUDNEJ

# DR

117

Zatapialna pompa odwodnieniowa wyposażona w sterownik pływakowy, uchwyt do przenoszenia oraz 10metrowy kabel zasilający. Dzięki kompaktowej konstrukcji oraz wirnikowi z brązu pompa DR może pompować wodę czystą jak i lekko zanieczyszczoną. Obudowa ze stali nierdzewnej, komora hydrauliczna z wysokiej jakości żeliwa szarego gwarantują długą i niezawodną pracę. Sterownik pływakowy, pozwala na w pełni automatyczną pracę, uruchamiając pompę w przypadku podniesienia się poziomu cieczy. Pompa dostępna z silnikami jedno jak i trójfazowymi. Pompa zasilana prądem trójfazowym nie posiadają sterownika pływakowego.

## Wykres pracy

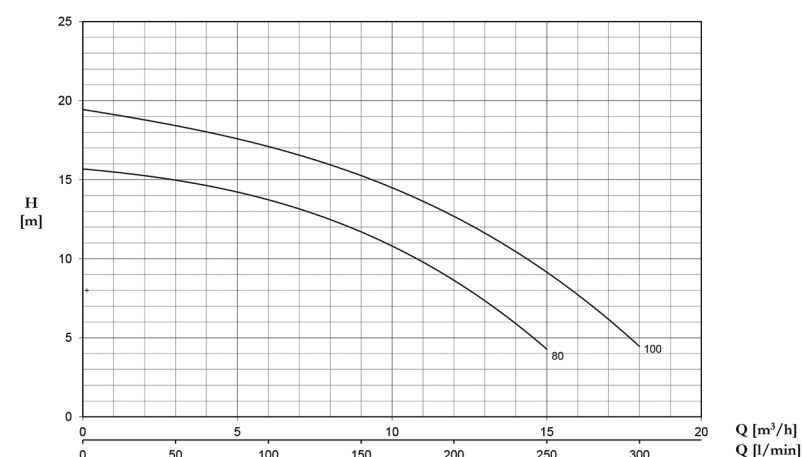

### Budowa pompy

Obudowa: Stal nierdzewna AISI304  
Wirnik: Stal nierdzewna  
Obudowa silnika: Stal nierdzewna AISI304  
Uszczelnienie mechaniczne: Viton



### Parametry

Max. wydajność: 300l/min  
Max. podnoszenie: 19,4m  
Max. temp. cieczy: 40st.C  
Praca ciągła S1

## Charakterystyka pracy

Typ	Zasilanie	Max. wydajność (l/min)	Max. podnoszenie (m)	Max. moc (kW)	Waga (kg)	Wymiary (cm)		
						Wysokość	Szerokość	Głębokość
DR 80	230V/400V	250	15,7	1,0	14,5	33	22	22
DR 100	230V/400V	300	19,4	1,3	16	33	22	22

## POMPY ZATAPIALNE DO WODY BRUDNEJ

MADE IN ITALY



118

# DC

Pompa zanurzeniowa DC jest odpowiednia do odprowadzania brudnej wody i ścieków w zastosowaniach domowych i przemysłowych. Jest ona wyposażona w wirnik ze stali nierdzewnej o podwójnych kanałach i jest w stanie pompować ciecz zawierające krótkie cząstki stałe o średnicy nie przekraczającej  $\varnothing$  50 mm. Jest idealna do pompowania ścieków, wód powierzchniowych i wody zmieszanej z błotem. Pompa ta wyróżnia się niezawodnością, która może być najlepiej oceniona w automatycznych warunkach pracy w instalacjach stacjonarnych. Jednofazowa pompa może być wyposażona w sterownik pływakowy, umożliwiający automatyczne załączanie i wyłączanie w zależności od poziomu cieczy.

### Wykres pracy

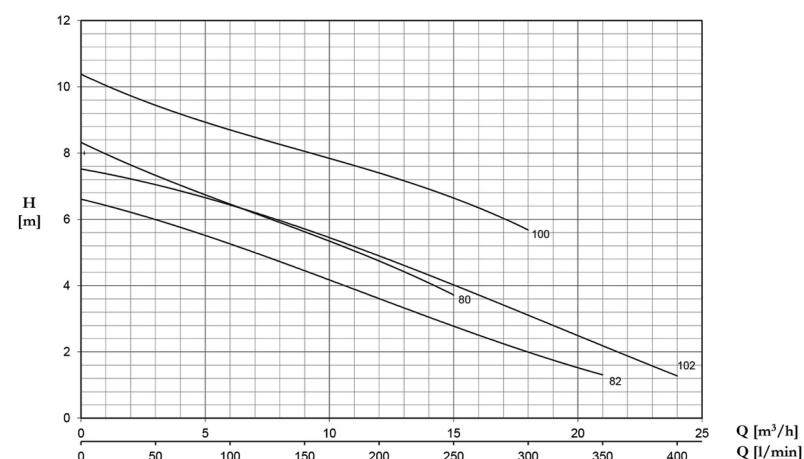

### Budowa pompy

Obudowa: Stal nierdzewna AISI304  
Wirnik: Stal nierdzewna  
Obudowa silnika: Stal nierdzewna AISI304  
Uszczelnienie mechaniczne: Viton



### Parametry

Max. wydajność: 400l/min  
Max. podnoszenie: 10m  
Max. temp. cieczy: 40st.C  
Praca ciągła S1

### Charakterystyka pracy

Typ	Zasilanie	Max. wydajność (l/min)	Max. podnoszenie (m)	Max. moc (kW)	Waga (kg)	Wymiary (cm)		
						Wysokość	Szerokość	Głębokość
DC 80	230V/400V	250	8,3	1,0	13,5	41	23	23
DC 80/2	230V/400V	250	8,3	1,0	14	41	23	23
DC 100	230V/400V	300	10,4	1,35	15,5	41	23	23
DC 100/2	230V/400V	300	10,4	1,35	15,5	41	23	23
DC 82	230V/400V	350	6,6	1,0	15	42,5	23	23
DC 102	230V/400V	400	7,5	1,2	16	42,5	23	23



MADE IN ITALY

## POMPY ZATAPIALNE DO WODY BRUDNEJ

119

# FV

Pompa FV, to profesjonalne urządzenie służące do tłoczenia mocno zanieczyszczonej wody. Stosowana głównie w przepompowniach ścieków i oczyszczalniach. Dzięki zastosowaniu wirnika typu VORTEX, oraz dużej wydajności, nadaje się do odwadniania rowów melioracyjnych, osuszania zalanych pomieszczeń lub opróżnianiu basenów. Bardzo wytrzymała konstrukcja i najwyższej jakości materiały użyte do produkcji zapewniają bezawaryjną pracę przez wiele lat. Wytrzymałe uszczelnienie mechaniczne zapewnia szczelność komory silnika, chroniąc go przed zalaniem. Wyjście tłoczne zakończone kołnierzem umożliwia łatwe połączenie pompy ze stopą sprzęgającą.

### Wykres pracy

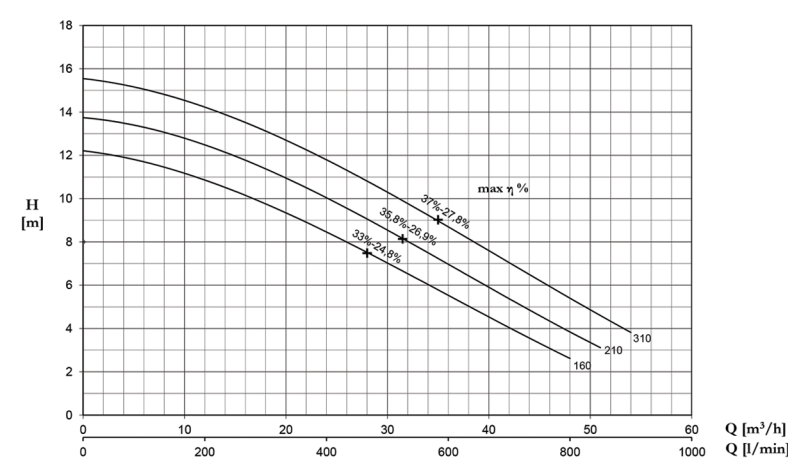

### Budowa pompy

Obudowa: Żeliwo  
Wirnik: Mosiądz  
Obudowa silnika: Żeliwo  
Uszcz.mechaniczne: Węgiel krzemu, grafit



### Parametry

Max. wydajność: 800l/min  
Max. podnoszenie: 15m  
Max. temp. cieczy: 40st.C  
Praca ciągła S1

### Charakterystyka pracy

Typ	Zasilanie	Max. wydajność (l/min)	Max. podnoszenie (m)	Max. moc (kW)	Waga (kg)	Wymiary (cm)		
						Wysokość	Szerokość	Głębokość
FV 160	230V/400V	800	12,2	1,1	39,5	55	31	31
FV 210	230V/400V	850	13,7	1,5	40,5	55	31	31
FV 310	400V	900	15,5	2,2	41,5	55	31	31

POMPY ZATAPIALNE  
DO WODY BRUDNEJ



MADE IN ITALY

120

# FTR

Pompa FTR to nowoczesna i wyjątkowo wytrzymała pompa przeznaczona do dużych obciążeń; zaprojektowana do rozdrabniania ciał stałych i włókien znajdujących się w ściekach surowych, umożliwiającą ich przejście przez rury o małej średnicy bez ryzyka zablokowania. Przeznaczona do zastosowań domowych, rolniczych, przemysłowych i budowlanych Wyposażona w doskonały i skuteczny system rozdrabniający wykonany z hartowanej, odpornej stali nierdzewnej AISI 440C, korpus pompy wykonany z wytrzymałego żeliwa zabezpieczonego epoksydową powłoką elektrolityczną. Pompa wyposażona w podwójne uszczelnienie mechaniczne wbudowane w komorze olejowej.

### Wykres pracy

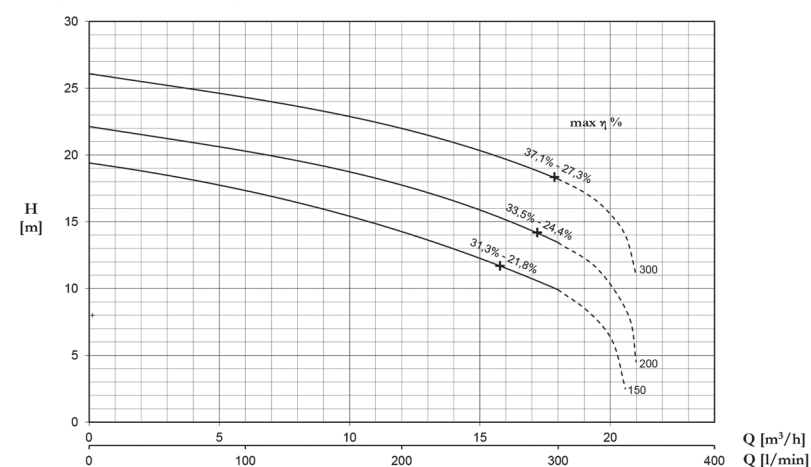

**Budowa pompy**  
 Obudowa: Żeliwo  
 Wirnik: Stal nierdzewna  
 Obudowa silnika: Żeliwo  
 Uszczelnienie mechaniczne: Viton

**Parametry**  
 Max. wydajność: 300l/min  
 Max. podnoszenie: 26m  
 Max. temp. cieczy: 40st.C  
 Praca ciągła S1

### Charakterystyka pracy

Typ	Zasilanie	Max. wydajność (l/min)	Max. podnoszenie (m)	Max. moc (kW)	Waga (kg)	Wymiary (cm)		
						Wysokość	Szerokość	Głębokość
FTR 150	230V/400V	300	19,4	1,1	38	51,5	29	29
FTR 200	230V/400V	300	22,1	1,5	38,5	51,5	29	29
FTR 300	400V	300	26,1	2,2	38	51,5	29	29

POMPY ZATAPIALNE  
DO WODY BRUDNEJ



# IMPRESS

121

Jednostopniowa pompa pionowa przeznaczona do pompowania cieczy silnie zanieczyszczonych, osadów szlamowych, ścieków o dużej gęstości z szamb, studzienek kanalizacyjnych itp. Wirnik żeliwny, otwarty typu VORTEX napędzany przez nierdzewny wał osłonięty dodatkową rurą ze stali nierdzewnej. Na szczycie pompy zamontowany asynchroniczny silnik elektryczny z zabezpieczeniem termicznym montowanym na uzwojeniu. Pompa z pływakim (230V) i nożem ze stali nierdzewnej, przystosowana do pracy z cieczą o temp. do 45°C, z osprzętem do rozdrabniania cząstek organicznych. Pompa nie może przetłaczać cieczy łatwopalnych, toksycznych i agresywnych (np. kwasów).

### Wykres pracy

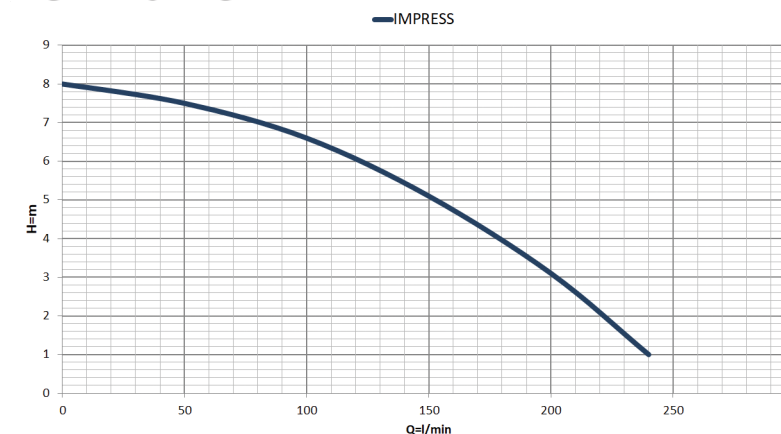

**Budowa pompy**  
 Korpus pompy: Żeliwo  
 Wał: Stal nierdzewna  
 Średnica króćca tłocznego: 6/4"  
 Wirnik: Żeliwo

**Parametry**  
 Max. wydajność: 240l/min  
 Max. podnoszenie: 8m  
 Max. ciśnienie: 0,8bar  
 Max. temp. cieczy: 45st.C

### Charakterystyka pracy

Typ	Zasilanie	Max. wydajność (l/min)	Max. podnoszenie (m)	Max. moc (kW)	Waga (kg)	Wymiary (cm)		
						Wysokość	Szerokość	Głębokość
IMPRESS	230V	240	8	0,55	17,5	127	26	17



## POMPY ZATAPIALNE DO WODY BRUDNEJ

# CPR

122

Zatapialna wyporowa pompa ściekowa typu CPR, dzięki zastosowaniu unikatowego jak na pompy fekalne ślimakowego układu hydraulicznego, oraz nierdzewnego rozdrabniacza jest idealnym rozwiązaniem do ciśnieniowych systemów kanalizacji. Pompy typu CPR montuje się wszędzie tam gdzie użycie tradycyjnych pomp ściekowych nie jest możliwe poprzez zbyt niskie podnoszenie. Zastosowanie mokrego, trójfazowego silnika oraz wykonanie pompy w całości ze stali nierdzewnej, pozwala na pracę w bardzo ciężkich warunkach. Dostępna w wersji z 10m lub 15m przewodem zasilającym.

### Wykres pracy

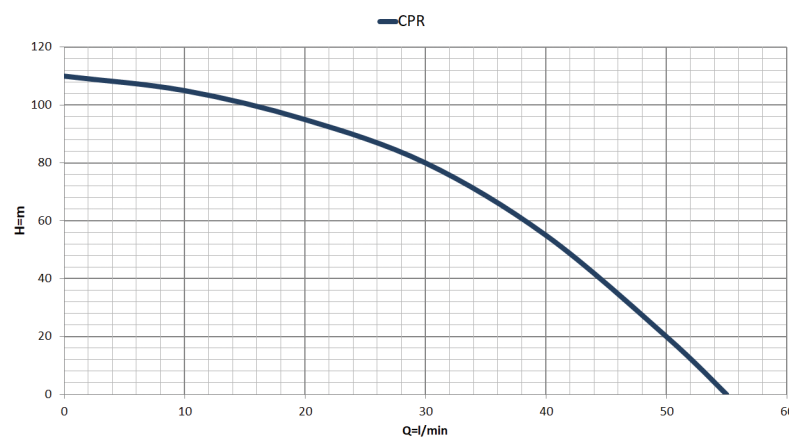

### Budowa pompy

Korpus pompy: Stal nierdzewna  
Wał: Stal nierdzewna  
Średnica króćca tłoczowego: 6/4"  
Wirnik: Stal nierdzewna



### Parametry

Max. wydajność: 55l/min  
Max. podnoszenie: 110m  
Max. ciśnienie: 11bar  
Max. temp. cieczy: 30st.C

### Charakterystyka pracy

Typ	Zasilanie	Max. wydajność (l/min)	Max. podnoszenie (m)	Max. moc (kW)	Waga (kg)	Wymiary (cm)		
						Wysokość	Szerokość	Głębokość
CPR	400V	55	110	1,1	21,5	69	36	32



## POMPY CYRKULACYJNE

# EPO LP

123

Energooszczędna obiegowa pompa EPO LP, to odpowiedź na bardzo wymagające prawo UE w zakresie zużycia energii elektrycznej. Zgodna z unijną dyrektywą EEI<0,23. Zastosowanie silnika z magnesami stałymi pozwoliło uzyskać bardzo niskie zużycie prądu. Wyposażona w elektroniczny układ sterujący, zapewniający optymalne dopasowanie do układów np. centralnego ogrzewania, ogrzewania podłogowego lub pomp ciepła. W przypadku wymiany, pompy w istniejącym układzie, rozstaw wynoszący 180mm pozwala na zastosowanie jej w miejsce standardowej pompy cyrkulacyjnej. Bardzo solidna konstrukcja, śrubunki, uszczelki oraz kabel zasilający zapewniają szybką i łatwą instalację.

### Wykres pracy

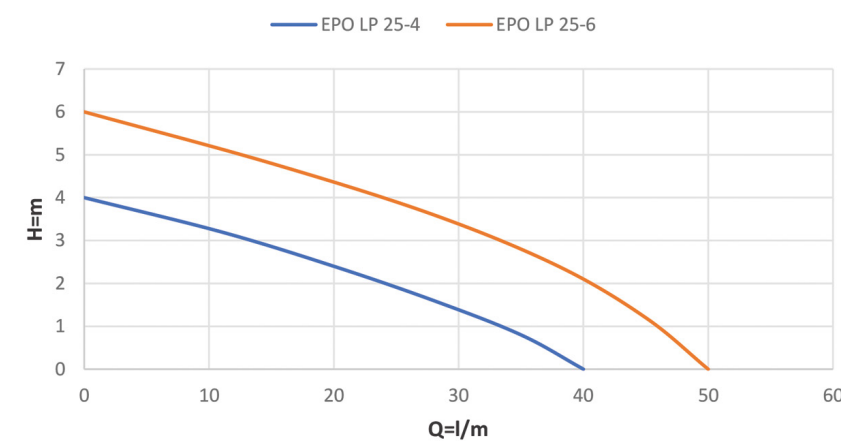

### Budowa pompy

Korpus pompy: Żeliwo  
Wał: Ceramika  
Średnica / Śrubunek: 6/4" | 1"  
Wirnik: Technopolimer



### Parametry

Max. wydajność: 52l/min  
Max. podnoszenie: 6m  
Max. ciśnienie: 0,6bar  
Max. temp. cieczy: 90st.C

### Charakterystyka pracy

Typ	Zasilanie	Max. wydajność (l/min)	Max. podnoszenie (m)	Max. moc (W)	Waga (kg)	Wymiary (cm)		
						Wysokość	Szerokość	Głębokość
EPO LP 25-4	230V	40	4	22	2,5	20	17	10
EPO LP 25-6	230V	50	6	45	2,5	20	17	10



POMPY CYRKULACYJNE

# EPO LB

124

EPO LB, to elektroniczna pompa obiegowa odpowiadająca najnowszym regulacjom energetycznym, norma EEI<23. Wyglądem przypominająca klasyczną pompę obiegową, jednakże wyposażona w układ elektroniczny, który znacząco obniża koszty użytkowania. Został on tak zaprojektowany, aby można w łatwy sposób odpowietrzyć pompę. Ponadto umiejscowienie elektroniki powodują, że w odróżnieniu od innych pomp obiegowych, ze sterowaniem elektronicznym można je stosować w piecach węglowych, bez ryzyka przegrzania układów scalonych. Standardowy rozstaw wynoszący 180mm umożliwia montaż w istniejących układach, bez dodatkowych przeróbek.

### Wykres pracy

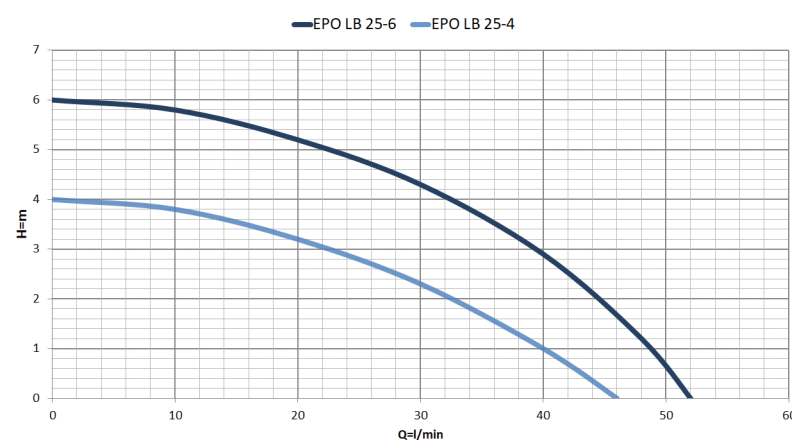

### Budowa pompy

Korpus pompy: Żeliwo  
 Wał: Ceramika  
 Średnica / Śrubunek: 6/4" | 1"  
 Wirnik: Technopolimer

### Parametry

Max. wydajność: 52l/min  
 Max. podnoszenie: 6m  
 Max. ciśnienie: 0,6bar  
 Max. temp. cieczy: 90st.C

### Charakterystyka pracy

Typ	Zasilanie	Max. wydajność (l/min)	Max. podnoszenie (m)	Max. moc (kW)	Waga (kg)	Wymiary (cm)		
						Wysokość	Szerokość	Głębokość
EPO LB 25-4	230V	46	4	22	2,5	20	14	15
EPO LB 25-6	230V	52	6	45	2,5	18	13	13



POMPY CYRKULACYJNE

# EPO BRAZ

125

Cyrkulacyjna pompa EPO do CWU. Służy do wymuszania obiegu ciepłej wody użytkowej. Dzięki zastosowaniu przetwornicy częstotliwości, pompa spełnia bardzo rygorystyczne normy elektryczne i jest bardzo ekonomiczna w użytkowaniu. Pompa samoczynnie dopasowuje się do instalacji i ustawia prędkość obrotową silnika, tak aby zużycie prądu było najniższe, a wydajność największa. Korpus pompy wykonany z brązu powoduje, że nawet po dłuższym przestoju nie ma śladów korozji.

### Wykres pracy

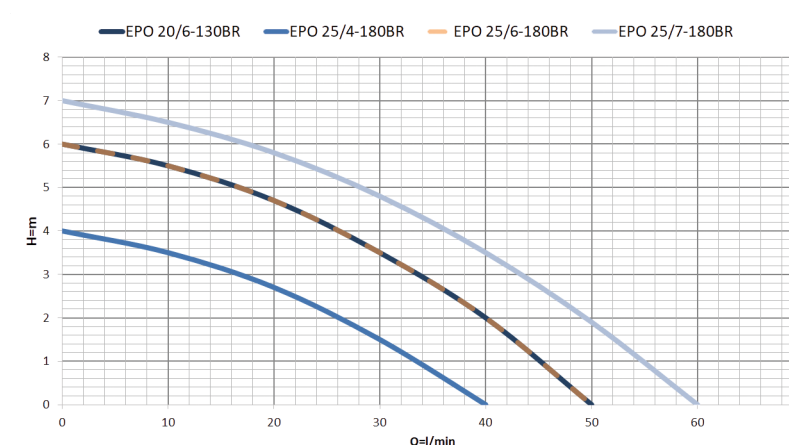

### Budowa pompy

Korpus pompy: Brąz  
 Wał: Ceramika  
 Średnica / Śrubunek: 6/4" | 1"  
 Wirnik: Technopolimer

### Parametry

Max. wydajność: 60l/min  
 Max. podnoszenie: 7m  
 Max. ciśnienie: 0,7bar  
 Max. temp. cieczy: 90st.C

### Charakterystyka pracy

Typ	Zasilanie	Max. wydajność (l/min)	Max. podnoszenie (m)	Max. moc (W)	Waga (kg)	Wymiary (cm)		
						Wysokość	Szerokość	Głębokość
EPO 20/6-130BR	230V	50	6	5-45	2,5	20	17	10
EPO 25/4-180BR	230V	40	4	5-22	3	21	17	10
EPO 25/6-180BR	230V	50	6	5-45	3	20	17	10
EPO 25/7-180BR	230V	60	7	5-68	3	20	17	10



## POMPY CYRKULACYJNE

# EPO

126

Nowoczesna, energooszczędna pompa cyrkulacyjna do centralnego ogrzewania. Spełniająca najnowsze normy oszczędności energii. Zgodna z unijną dyrektywą EuP przy współczynniku EEI<0,20. Zastosowanie znajduje w budynkach, w których wymagane jest podnoszenie do 12m. Przyłącza pompy o średnicy 5/4" pozwalają na dopasowanie pomp do układu wg potrzeb. W przypadku wymiany, pompy w istniejącym układzie, rozstaw wynoszący 180mm pozwala na zastosowanie jej w miejsce standardowej pompy cyrkulacyjnej. Bardzo solidna konstrukcja, śrubunki, uszczelki oraz kabel zasilający zapewniają szybką i łatwą instalację.

### Wykres pracy

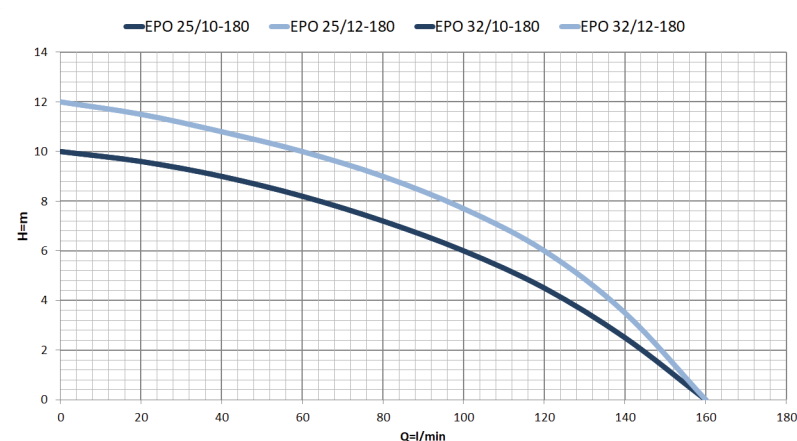

### Budowa pompy

Korpus pompy: Żeliwo  
 Wał: Ceramika  
 Średnica / Śrubunek:  
 6/4" | 1" (25/10) (25/12)  
 Średnica / Śrubunek:  
 2" | 1 1/4" (32/10) (32/12)  
 Wirnik: Technopolimer

### Parametry

Max. wydajność: 160l/min  
 Max. podnoszenie: 12m  
 Max. ciśnienie: 1,2bar  
 Max. temp. cieczy: 90st.C

### Charakterystyka pracy

Typ	Zasilanie	Max. wydajność (l/min)	Max. podnoszenie (m)	Max. moc (W)	Waga (kg)	Wymiary (cm)		
						Wysokość	Szerokość	Głębokość
EPO 25/10-180	230V	160	10	5-45	3,5	23	17	21
EPO 32/10-180	230V	160	10	5-45	3,5	23	17	22
EPO 25/12-180	230V	160	12	5-45	3,5	23	17	21
EPO 32/12-280	230V	160	12	5-45	3,5	22,5	16,5	21



## POMPY CYRKULACYJNE

# EPO PWM

127

EPO PWM to energooszczędna pompa obiegowa nowej generacji, przeznaczona do systemów ciepłej wody użytkowej, ogrzewania podłogowego, cyrkulacji wody solarnej oraz obiegów wody ciepłej i zimnej. Wyróżnia się nowoczesnymi technologiami, automatycznym sterowaniem (przycisk lub sygnał PWM) i kompaktową budową. Posiada silnik wtryskowy z magnesami trwałymi, inteligentną kontrolę częstotliwości oraz tryb automatycznej pracy. Może pracować w temperaturach od 2°C do 110°C. Idealna do instalacji c.o. Pompa może być sterowana bezpośrednio przez sterownik źródła ciepła dzięki połączeniu za pomocą kabla PWM. EEI≤0,20

### Wykres pracy

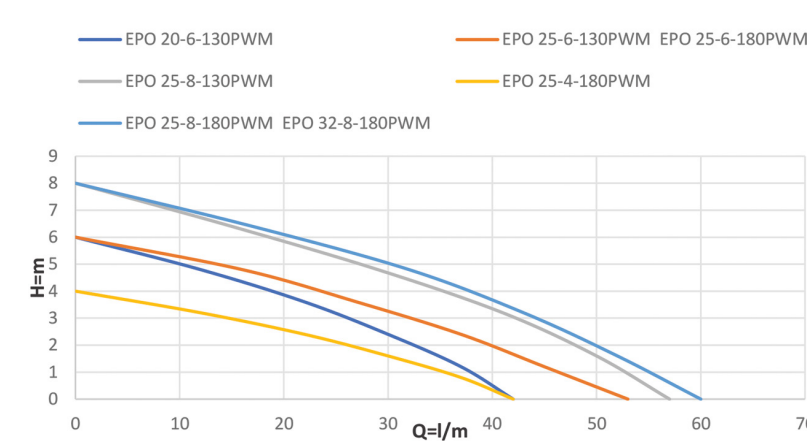

### Budowa pompy

Korpus pompy: Żeliwo  
 Wał: Ceramika  
 Średnica: 1", RP 6/4"  
 Klasa izolacji: F  
 Wirnik: Technopolimer

### Parametry

Max. wydajność: 60l/min  
 Max. podnoszenie: 8m  
 Max. ciśnienie: 0,8bar  
 Max. temp. cieczy: 110st.C

### Charakterystyka pracy

Typ	Zasilanie	Max. wydajność (l/min)	Max. podnoszenie (m)	Max. moc (W)	Waga (kg)	Wymiary (cm)		
						Wysokość	Szerokość	Głębokość
EPO 20-6-130PWM	230V	42	6	40	2	9	13	12,5
EPO 25-6-130PWM	230V	53	6	40	2	9	13	12,5
EPO 25-8-130PWM	230V	57	8	65	2	9	13	12,5
EPO 25-4-180PWM	230V	42	4	25	2	21	14	10
EPO 25-6-180PWM	230V	53	6	40	2	21	14	10
EPO 25-8-180PWM	230V	60	8	65	2	20	13	10
EPO 32-8-180PWM	230V	60	8	65	2	20	13	10





### POMPY CYRKULACYJNE

### POMPY CYRKULACYJNE

128

# EPO NOVA

129

# EPO NOVA

Elektroniczna pompa obiegowa EPO NOVA 25-4-180 to energooszczędne urządzenie o maksymalnej mocy 18W, zapewniające optymalną wydajność przy minimalnym zużyciu energii (EEI≤0,23). Wyposażona w inteligentną kontrolę częstotliwości i wyświetlacz LED, automatycznie dostosowuje prędkość pracy do potrzeb, gwarantując wygodę obsługi i niezawodność. Dzięki компактным wymiarom i szerokiemu zakresowi temperatury cieczy (+2°C do +110°C), idealnie sprawdzi się w systemach grzewczych oraz zastosowaniach przemysłowych.

Pompa do systemów grzewczych, wodociągowych, ogrzewania podłogowego, klimatyzacji, cyrkulacji przemysłowej i solarnych. Łatwa w instalacji, dostępna w różnych wersjach. Sterowanie PWM pozwala na regulację prędkości silnika i dostosowanie przepływu. Charakteryzuje się cichą pracą (42 dB) oraz wysoką energooszczędnością (klasa A, zużycie od 5W). Posiada zabezpieczenia przed nadmiernym napięciem i prądem, a jej trwałość zapewniają wirnik z PPO 30%GF i żeliwny korpus HT200. Wyposażona w izolację termiczną, klasa izolacji H, stopień ochrony IP44, EEI <0,23.

### Wykres pracy

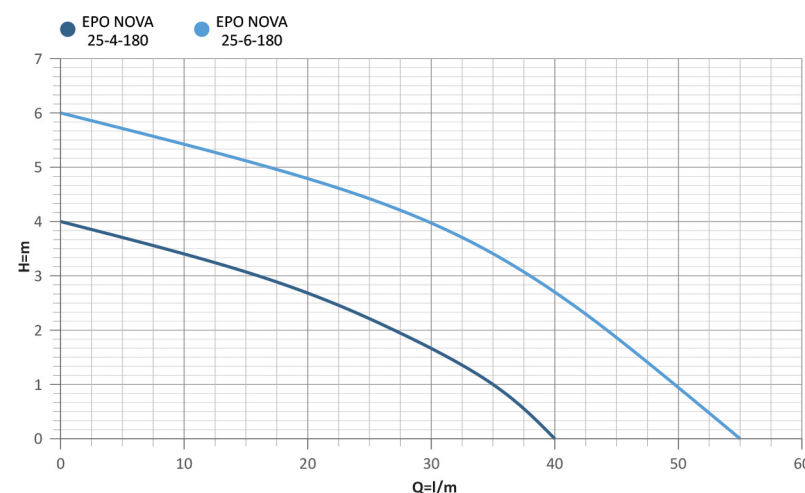

### Budowa pompy

Korpus pompy: Żeliwo  
 Wał: Ceramika  
 Połączenie śrubunek  
 Wirnik: Technopolimer

### Parametry

Max. wydajność: 55l/min  
 Max. podnoszenie: 6m  
 Max. ciśnienie: 0,6bar  
 Max. temp. cieczy: 110st.C

### Charakterystyka pracy

Typ	Zasilanie	Max. wydajność (l/min)	Max. podnoszenie (m)	Max. moc (W)	Waga (kg)	Wymiary (cm)		
						Wysokość	Szerokość	Głębokość
EPO NOVA 25-4-180	230V	40	4	18	2	14,5	18	8,5
EPO NOVA 25-6-180	230V	55	6	35	2	14,5	18	8,5

### Wykres pracy

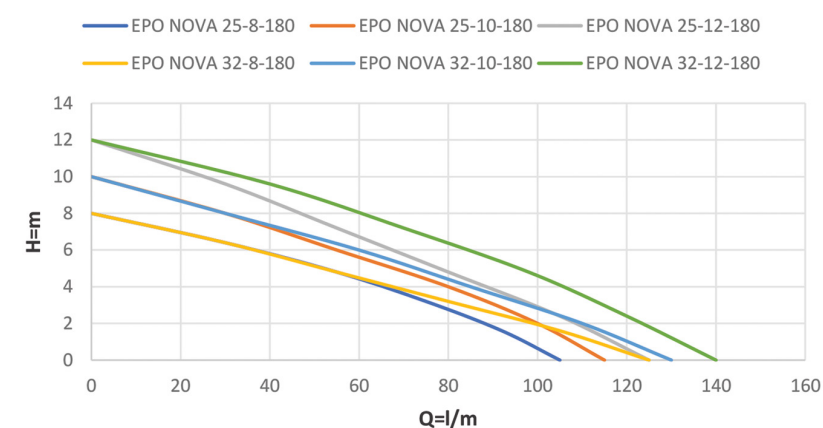

### Budowa pompy

Korpus pompy: Żeliwo  
 Wał: Ceramika  
 Połączenie śrubunek  
 Wirnik: Technopolimer

### Parametry

Max. wydajność: 140l/min  
 Max. podnoszenie: 12m  
 Max. ciśnienie: 1.2bar  
 Max. temp. cieczy: 110st.C

### Charakterystyka pracy

Typ	Zasilanie	Max. wydajność (l/min)	Max. podnoszenie (m)	Max. moc (W)	Waga (kg)	Wymiary (cm)		
						Wysokość	Szerokość	Głębokość
EPO NOVA 25-8-180	230V	105	8	120	4	19	18	16,5
EPO NOVA 25-10-180	230V	115	10	150	4	19	18	16,5
EPO NOVA 25-12-180	230V	125	12	180	4	19	18	16,5
EPO NOVA 32-8-180	230V	125	8	120	4	19	18	16,5
EPO NOVA 32-10-180	230V	130	10	150	5,5	24	18	22
EPO NOVA 32-12-180	230V	140	12	180	5,5	24	18	22

POMPY CYRKULACYJNE

130

# EPO NOVA



Pompa do domowych i przemysłowych systemów grzewczych, cyrkulacji urociągow, pomp ciepła i kotłów gazowych. Oferuje maksymalne podnoszenie 12-18 m, przepływ 22-31 m<sup>3</sup>/h, pracuje w temperaturze cieczy +2°C do 110°C, z mocą 630-1000 W. Charakteryzuje się wysoką efektywnością energetyczną (EEI <0,23), stopniem ochrony IP44 i klasą izolacji H. Innowacyjna konstrukcja eliminuje konieczność smarowania i minimalizuje konserwację. Chłodzenie cieczą zapewnia cichą pracę, a brak uszczelnienia mechanicznego redukuje ryzyko wycieków. Silnik z magnesami trwałymi zużywa o 50% mniej energii niż tradycyjne modele. Inteligentne tryby i systemy ochrony gwarantują niezawodność i dostosowanie do różnych zastosowań.

Wykres pracy

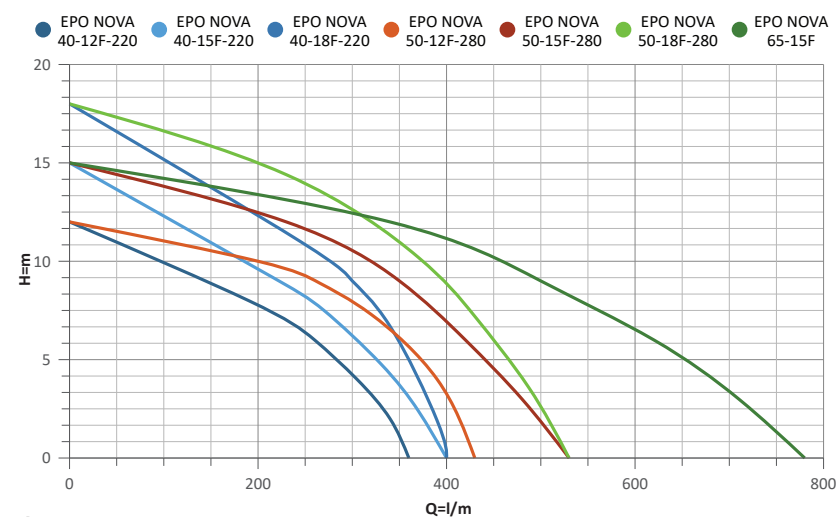

**Budowa pompy**

Korpus pompy: Żeliwo  
 Wał: Ceramika  
 Połączenie kołnierz  
 Wirnik: Technopolimer

**Parametry**

Max. wydajność: 780l/min  
 Max. podnoszenie: 18m  
 Max. ciśnienie: 1.8bar  
 Max. temp. cieczy: 110st.C

Charakterystyka pracy

Typ	Zasilanie	Max. wydajność (l/min)	Max. podnoszenie (m)	Max. moc (kW)	Waga (kg)	Wymiary (cm)		
						Wysokość	Szerokość	Głębokość
EPO NOVA 40-12F-220	230V	360	12	0,63	24	38	27	25
EPO NOVA 40-15F-220	230V	400	15	0,79	24	38	24	25,5
EPO NOVA 40-18F-220	230V	400	18	0,90	23,5	38	24	25,5
EPO NOVA 50-12F-280	230V	430	12	0,56	27	40	27	24
EPO NOVA 50-15F-280	230V	530	15	0,99	27	40	27	24
EPO NOVA 50-18F-280	230V	530	18	1,0	28	40	28	24
EPO NOVA 65-15F-340	230V	780	15	1,3	28	40	34	24



POMPY CYRKULACYJNE

131

# LPS

Pompa LPS jest przeznaczona do podnoszenia wody do 8 m i współpracuje z przyłączami pomp o średnicy 1" oraz 5/4". Dzięki standardowemu rozstawowi 180 mm jest łatwa do zamontowania w istniejących układach. Posiada 3 biegi umożliwiające regulację prędkości obrotowej i wydajności. Korpus z żeliwa szarego, komora pompująca poddana kataforezie, co zapewnia odporność na utlenianie i możliwość stosowania w układach CWU. W zestawie kabel zasilający, wtyczka, uszczelki i śrubunki. Pompa nadaje się wyłącznie do wody pitnej.

Wykres pracy

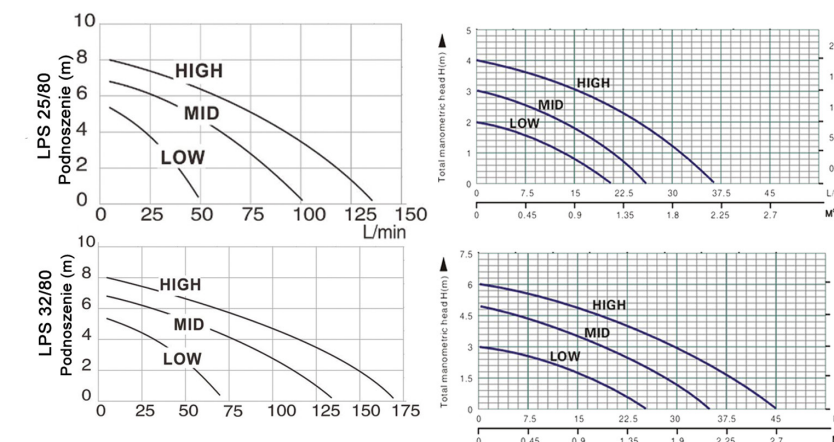

Charakterystyka pracy

Typ	Zasilanie	Max. wydajność (l/min)	Max. podnoszenie (m)	Max. moc (W)	Waga (kg)	Wymiary (cm)		
						Wysokość	Szerokość	Głębokość
LPS 25/80	230V	I 130 II 100 III 50	I 5 II 7 III 8	I 150 II 200 III 248	2,5	18	14,5	17,5
LPS 32/80	230V	I 170 II 130 III 70	I 5 II 7 III 8	I 150 II 200 III 248	2,5	18	14,5	17,5
LPS 40/80	230V	170	8	248	3	22	16	24
LPS 25/40	230V	I 40 II 30 III 25	I 2 II 3 III 4	I 35 II 50 III 70	2,5	19,5	14	13
LPS 25/60	230V	I 45 II 30 III 25	I 3 II 4 III 6	I 55 II 70 III 100	2,5	19,5	14	13

**Budowa pompy**

Korpus pompy: Żeliwo  
 Wał: Stal nierdzewna  
 Średnica / Śrubunek: 6/4" | 1" (25/80)  
 Średnica / Śrubunek: 2" | 5/4" (32/80)  
 Średnica / Śrubunek: 2" | 5/4" (40/80)  
 Wirnik: Technopolimer

**Parametry**

Max. wydajność: 170l/min  
 Max. podnoszenie: 8m  
 Max. ciśnienie: 0,8bar  
 Max. temp. cieczy: 90st.C



POMPY CYRKULACYJNE

# LPS

LPS Kołnierzowy, to pompa do wymuszania obiegu w dużych instalacjach. Przemysłowe zastosowanie pompy możliwe jest poprzez uzyskanie dużej wydajności oraz podnoszenia z niewielkiej mocy silnika. W komplecie z pompą kołnierze przyłączeniowe lub śrubunki, w zależności od modelu. Pompa wyposażona w dodatkowe zabezpieczenie termiczne chroniące uzwojenia silnika przed przegrzaniem. Pompa w wykonaniu standaryzowanym, co oznacza, że przy wymianie wystarczy wymontować starą pompę i w jej miejsce zamontować nową. Pompa nadaje się wyłącznie do wody pitnej.

Wykres pracy

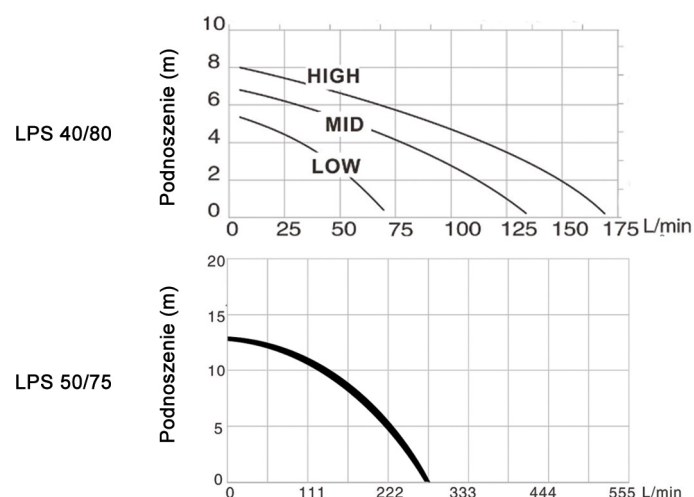

**Budowa pompy**  
 Korpus pompy: Żeliwo  
 Wał: Stal nierdzewna  
 Średnica / Śrubunek: 2" | 5/4" (40/80)  
 Średnica / Kołnierz: GW 6/4" (40/80)  
 Średnica / Kołnierz: GW 6/4" (40/80-200F)  
 Średnica / Kołnierz: 2" (50/75)  
 Wirnik: Technopolimer

**Parametry**  
 Max. wydajność: 280l/min  
 Max. podnoszenie: 13m  
 Max. ciśnienie: 1,3bar  
 Max. temp. cieczy: 90st.C

Charakterystyka pracy

Typ	Zasilanie	Max. wydajność (l/min)	Max. podnoszenie (m)	Max. moc (kW)	Waga (kg)	Wymiary (cm)		
						Wysokość	Szerokość	Głębokość
LPS 40/80/220	230V	145	8	0,37	8	17	22,5	24
LPS 40/80/200F	230V	130	8	0,37	7,5	14	19	17
LPS 40/11/550F	230V	200	11	0,55	11,5	18	23	27
LPS 40/15/750F	230V	233	15	0,75	16	19	25	29
LPS 50/12/750F	230V	300	12	0,75	16,5	19	28	30,5
LPS 50/18/1500F	230V	366	18	1,5	19,5	20	27	31
LPS 65/1500F	230V	650	13	1,5	29,5	31	19	31



POMPY CYRKULACYJNE

# STAR

Pompa obiegowa STAR to niezawodne urządzenie przeznaczone do ciepłej wody użytkowej, które charakteryzuje się solidną konstrukcją i niskim poborem energii, co przekłada się na długą żywotność i oszczędności w eksploatacji. Dzięki łatwej obsłudze pompa jest przyjazna w codziennym użytkowaniu, a jej trwałość gwarantuje stały przepływ ciepłej wody bez ryzyka awarii. Produkt jest wyposażony standardowo w przewód zasilający z wtyczką, co umożliwi natychmiastowe podłączenie i szybkie rozpoczęcie pracy. STAR 04-15 to idealny wybór dla osób szukających wydajności i niezawodności w jednym urządzeniu.

Wykres pracy

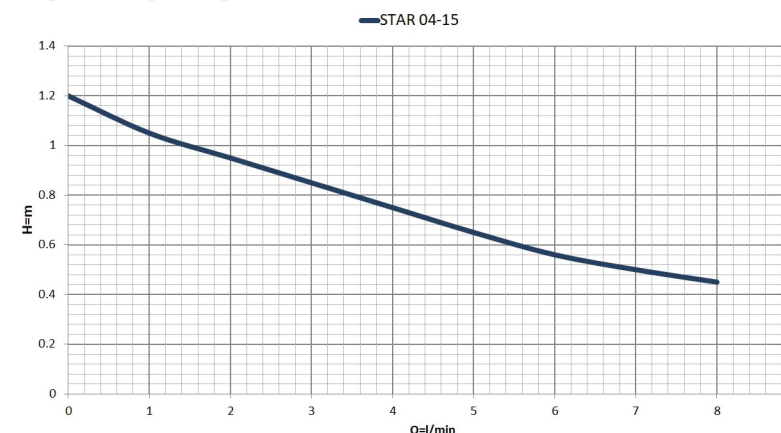

**Budowa pompy**  
 Korpus pompy: Brąz  
 Wał: Stal nierdzewna  
 Wirnik: Technopolimer

**Parametry**  
 Max. wydajność: 8l/min  
 Max. podnoszenie: 1,2m  
 Max. ciśnienie: 0,12bar  
 Max. temp. cieczy: 95st.C

Charakterystyka pracy

Typ	Zasilanie	Max. wydajność (l/min)	Max. podnoszenie (m)	Max. moc (W)	Waga (kg)	Wymiary (cm)		
						Wysokość	Szerokość	Głębokość
STAR 04-15	230V	8	1,2	7	1	12	12	13



## POMPY CYRKULACYJNE

## POMPY CYRKULACYJNE

134

# CP MAGNUM

135

# EGRA

Elektroniczna pompa CP Magnum ma za zadanie wymusić obieg ciepłej wody użytkowej, tak aby po odkręceniu kranu ciepła woda pojawiła się natychmiast. Zastosowanie nowoczesnego układu elektronicznego oraz silnika o niewielkiej mocy pozwala na zredukowanie kosztów energii elektrycznej do minimum. Pompa posiada szeroki zakres regulacji przepływu i poboru mocy. Minimalny prąd 3W.

Elektroniczna pompa do cyrkulacji ciepłej wody użytkowej. Nowoczesna inteligentna pompa wyposażona w czujniki pozwalające na sterowanie pompą podczas nieobecności w domu. Po uruchomieniu pompy ustawiamy czas. Następnie godziny uruchomienia się pompy. Pozwoli to na pracę w momencie gdy domownicy są w domu, np 6 rano. Kolejnym z ustawień jest czas wyłączenia pompy np. gdy wyjdziemy do pracy 10. Analogiczne powrót do domu, ustawiamy np. 17 załączanie i wyłączenie 23.00. Możliwość ustawienia czasu, pozwala na znaczne oszczędności. Pobór prądu pomiędzy tradycyjną pompą wynosi 230 kW w skali roku. Kolejny czujnik odpowiada za uruchomienie pompy w przypadku wzrostu temperatury.

### Wykres pracy

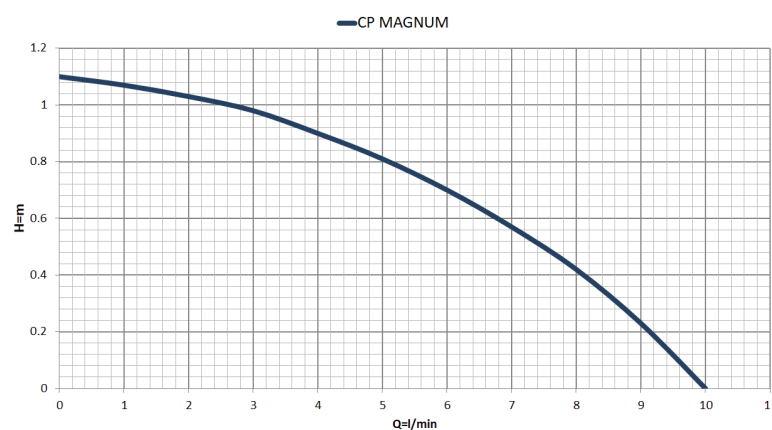

### Budowa pompy

Korpus pompy: Stal nierdzewna  
 Wał: Ceramika  
 Średnica króćca tłocznego: ½"  
 Wirnik: Technopolimer

### Parametry

Max. wydajność: 10l/min  
 Max. podnoszenie: 1,1m  
 Max. ciśnienie: 0,11bar  
 Max. temp. cieczy: 90st.C

### Charakterystyka pracy

Typ	Zasilanie	Max. wydajność (l/min)	Max. podnoszenie (m)	Max. moc (W)	Waga (kg)	Wymiary (cm)		
						Wysokość	Szerokość	Głębokość
CP MAGNUM	230V	10	1,1	9	1	13	12	12,5

### Wykres pracy

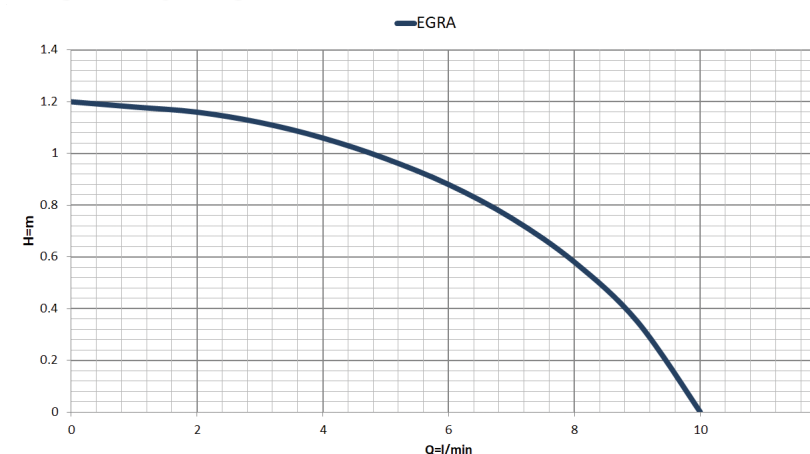

### Budowa pompy

Korpus pompy: Stal nierdzewna  
 Wał: Ceramika  
 Średnica króćca tłocznego: ½"  
 Wirnik: Technopolimer

### Parametry

Max. wydajność: 10l/min  
 Max. podnoszenie: 1,2m  
 Max. ciśnienie: 0,12bar  
 Max. temp. cieczy: 90st.C

### Charakterystyka pracy

Typ	Zasilanie	Max. wydajność (l/min)	Max. podnoszenie (m)	Max. moc (W)	Waga (kg)	Wymiary (cm)		
						Wysokość	Szerokość	Głębokość
EGRA	230V	10	1,2	9	1	16	11	11

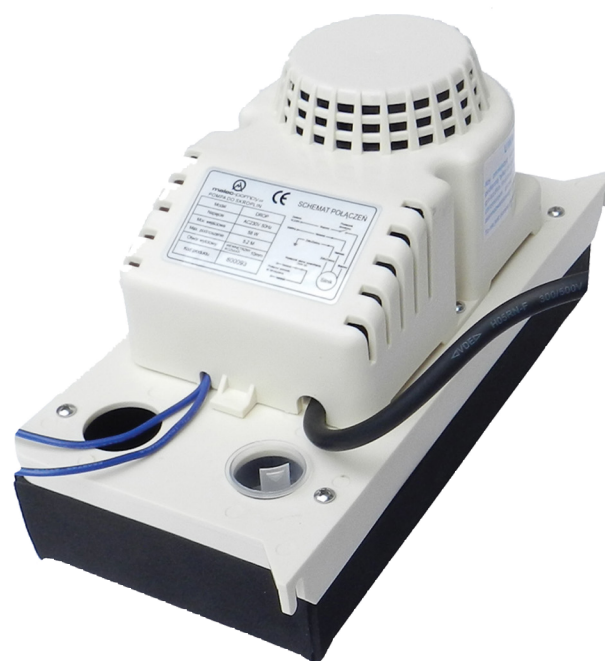

## POMPY CYRKULACYJNE

# DROP

136

Pompa do skroplin DROP nadaje się do usuwania wody z klimatyzatorów podłogowych, ściennych, podsufitowych i kasetonowych w budynkach mieszkalnych, hotelach, restauracjach, biurach, fabrykach itp. Stosuje się ją w miejscu gdzie grawitacyjny spływ wody nie jest możliwy. Pompy DROP mogą również służyć do usuwania kondensatu z wysokowydajnych pieców, urządzeń klimatyzacyjnych, wytwornic lodu, poideł, automatów do napojów, osuszaczy i innych zastosowań wymagających usuwania kondensatu. Izolacja termiczna na zewnątrz pompy zapobiega kondensowaniu się pary wodnej na obudowie pompy.

### Wykres pracy

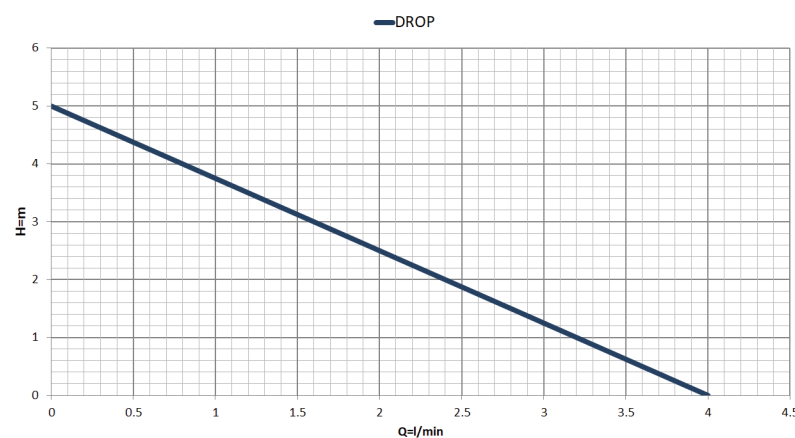

### Budowa pompy

Korpus pompy: Technopolimer  
Czujnik poziomu  
Średnica króćca tłocznego: 1/4"  
Wirnik: Polipropylen wzmacniany włóknem szklanym



### Parametry

Max. wydajność: 4l/min  
Max. podnoszenie: 5m  
Max. ciśnienie: 0,5bar  
Max. temp. cieczy: 90st.C

### Charakterystyka pracy

Typ	Zasilanie	Max. wydajność (l/min)	Max. podnoszenie (m)	Max. moc (W)	Waga (kg)	Wymiary (cm)		
						Wysokość	Szerokość	Głębokość
DROP	230V	4	5	50	2	15	28	12



## POMPY CYRKULACYJNE

# FILTR MAGNETYCZNY

137

Filtr magnetyczny/odmulnik to filtr służący do zatrzymywania ferromagnetycznych zanieczyszczeń znajdujących się w układach centralnego ogrzewania. Tlenki żelaza, które powstają w wyniku korozji, tworzą formę osadu zmniejszając wydajność i efektywność instalacji kotłowej. Cząsteczki tlenku żelaza odkładające się w niewłaściwych punktach instalacji narażają wiele jej elementów na awarię (przede wszystkim pomp, ale też zaworów, wymienników ciepła itd.). Spowolniony przepływ czynnika i zanieczyszczenia powodują, że spada żywotność i wydajność kotła, co finalnie powoduje większe zużycie energii oraz wyższe koszty ogrzewania. Szlam wpływa również na kondycję rur mogąc prowadzić do zablokowania i ograniczenia przepływu wody, a w skrajnych przypadkach nawet do pęknięcia rury. Filtry magnetyczne usuwają większość zanieczyszczeń stałych zawieszonych w płynie układu grzewczego, chroniąc tym samym cały system grzewczy. Filtry mogą być stosowane w instalacjach, w których występuje ciągła cyrkulacja czynnika grzewczego. Czynniki grzewcze może składać się z roztworu wody i glikolu, przy czym zawartość glikolu nie może przekraczać 50%. Filtry mogą być również stosowane w układach solarnych oraz chłodniczych.

### Cechy

- Zalety stosowania filtra magnetycznego:
- Ochrona elementów instalacji (kotła, wymiennika ciepła, pompy, grzejnika).
  - Usuwanie cząstek żelaza, niklu i kobaltu z wody.
  - Oszczędność energii, mniejsze rachunki za ogrzewanie.
  - Zapewnienie stałej ochrony systemu.
  - Zmniejszenie emisji dwutlenku węgla.
  - Oszczędność kosztów konserwacji.
  - Wydłużenie żywotności systemu/kotła.
  - Brak dodatkowych kosztów operacyjnych.
  - Łatwy w instalacji i czyszczeniu.

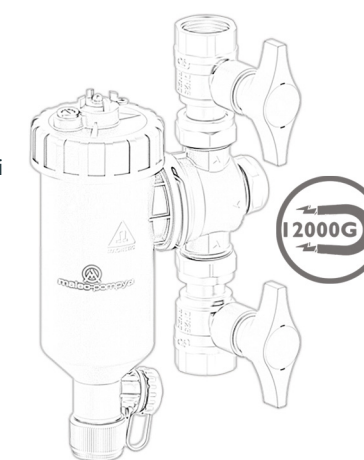

### Parametry

Siła magnesu (GAUSS) : 12 000  
Max. temp. pracy (°C) : 120  
Max. ciśnienie (BAR) : 12  
Max. przepływ (l/min) : 100  
Przyłącze : 3/4", 1", 5/4", 6/4"

- ✓ Natychmiastowa ciągła ochrona instalacji
- ✓ Ochrona pomp CO
- ✓ Wydłużona trwałość systemu
- ✓ Brak bieżących kosztów utrzymania
- ✓ Wielkość filtra zaprojektowana do instalacji domowych

### Charakterystyka pracy

Typ	Zasilanie (V)	Siła magnesu (Gauss)	Max. temp. pracy (°C)	Max. ciśnienie (BAR)	Max. przepływ (l/min)	Przyłącze (CALE)
FILTR 3/4"	230V/50Hz	12 000	90	12	80	3/4"
FILTR 1"	230V/50Hz	12 000	90	12	80	1"
FILTR 5/4"	230V/50Hz	12 000	90	12	250	5/4"
FILTR 6/4"	230V/50Hz	12 000	90	12	250	6/4"
FILTR MINI 3/4"	230V/50Hz	8 000	90	12	70	3/4"



## POMPY CIEPŁA

138

# POMPY CIEPŁA

Nowe pompy ciepła powietrze/woda pokrywają większość zastosowań w nowych i modernizowanych projektach. Przy mocach od 6 do 16 kW można spełnić wymagania dotyczące komfortowego zaopatrzenia w ciepło i przygotowania ciepłej wody użytkowej. Jednostki, które są przeznaczone wyłącznie do instalacji na zewnątrz, zawierają wszystkie komponenty i są szybkie i łatwe w instalacji. Dzięki zastosowaniu przyjaznego dla środowiska czynnika chłodniczego R32 instalator nie potrzebuje atestu na czynnik chłodniczy. W porównaniu do konwencjonalnych wymienników ciepła, posiada wymiennik połączony. Długotrwałe testy z słonymi płynami wykazały, że nie wystąpiła żadna widoczna korozja. Gwarantuje to użytkownikowi długą żywotność.

### Korzyści

- Oszczędność miejsca - instalacja na zewnątrz
- Płynna regulacja mocy
- Zalecany do nowego budownictwa i modernizacji
- Wszystkie komponenty zintegrowane w jednym urządzeniu
- Energooszczędna regulacja mocy
- Instalator nie wymaga certyfikatu czynnika chłodniczego
- Łatwy i szybki w instalacji
- Przyjazny dla środowiska czynnik chłodniczy R32
- Odporny na korozję połączony wymiennik ciepła

### Budowa

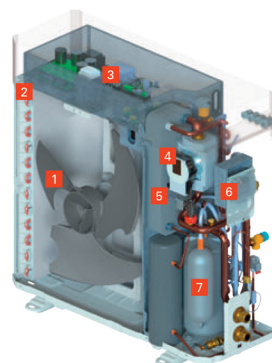

1. Wiatrak
2. Parownik
3. Jednostka sterująca
4. Pompa obiegowa
5. Skraplacz
6. Kontroler
7. Sprężarka

### Charakterystyka pracy

Typ	Moc (kW)	Kontrola wyjścia	Napięcie/ Częstotliwość	Max. temp. zasilania	Poziom mocy akustycznej db(A)	Chłodziwo	Wymiary			Waga (kg)
							Głębokość (mm)	Szerokość (mm)	Wysokość (mm)	
06	6.08	4.0-7.0 kW	230/50	60°C	64	R32	377	924	828	72,5
08	7.81	4.0-9.0 kW	230/50	60°C	64	R32	377	924	828	72,5
10	10.1	5.3-11.6 kW	230/50	60°C	64	R32	455	1047	936	104,5
12	11.8	5.3-13.6 kW	230/50	60°C	65	R32	455	1047	936	104,5
14	14.1	7.5-15.2 kW	230/50	60°C	68	R32	448	1044	1409	124,5
16	16.3	7.4-17.6 kW	230/50	60°C	68	R32	448	1044	1409	129,5

## POMPY FONTANOWE

# HYP/HMP

139

Pompa przeznaczona do użytku w przydomowych oczkach wodnych z czystą wodą bez elementów stałych. Posiada wymienne dysze umożliwiające uzyskanie kilku rodzajów strumienia i wbudowany filtr zapobiegający zapychaniu się pompy. Charakteryzuje się kompaktową budową i niewielkim zużyciem energii elektrycznej. We wszystkich modelach moc znamionowa to 230V/50Hz.



### HYP/HMP 80-3000

Napięcie i częstotliwość 85W	Długość kabla 10 m	Wylot wody do strumienia 125 cm (P250)
Maksymalny przepływ pompy 3000 l/h	Maksymalna głębokość 3 m	Wylot wodospadu 40 cm (P350)
Maksymalna wysokość 3,4 m	Wylot piany 75 cm (P150)	Średnica rury G1"



### HYP/HMP 07-018

Moc znamionowa 18W	Wylot wody do strumienia 40 cm (P100)	Rodzaj kabla H05RN-F 3G0.75mm <sup>2</sup>
Maksymalny przepływ pompy 900 l/h	Wylot wodospadu 60 cm (P200)	Długość kabla 10 m
Maksymalna wysokość 1,4 m	Maksymalna głębokość 3 m	
Wylot piany Brak	Średnica rury G1/2"	



### HYP/HMP 36-050

Moc znamionowa 50W	Wylot wody do strumienia 45 cm (P120)	Rodzaj kabla H05RN-F 3G0.75mm <sup>2</sup>
Maksymalny przepływ pompy 2000 l/h	Wylot wodospadu P220/P222, h-120	Długość kabla 10 m
Maksymalna wysokość 2,5 m	Maksymalna głębokość 3 m	
Wylot piany 25 cm (P320)	Średnica rury G1"	

POMPY FONTANOWE

# HYP/HMP

140

## HYP/HMP 80-120

Moc znamionowa 120W	Wylot wody do strumienia 90 cm (P150)	Rodzaj kabla H05RN-F 3G0.75mm <sup>2</sup>
Maksymalny przepływ pompy 3600 l/h	Wylot wodospadu P250, h-175	Długość kabla 10 m
Maksymalna wysokość 4,2 m	Maksymalna głębokość 3 m	
Wylot piany 50 cm (P320)	Średnica rury G1"	



## HYP/HMP 36-050B

Moc znamionowa 50W	Wylot wody do strumienia 42 cm (P120)	Rodzaj kabla H05RN-F 3G0.75mm <sup>2</sup>
Maksymalny przepływ pompy 1750 l/h	Wylot wodospadu 70 cm (P200), h-110/(h-120)	Długość kabla 10 m
Maksymalna wysokość 2,3 m	Maksymalna głębokość 3 m	
Wylot piany 23 cm (P320)	Średnica rury G1/2"	



## HYP/HMP 60-085B, HYP/HMP 80-120B

Moc znamionowa	85W	120W
Napięcie i częstotliwość	230V/50Hz	230V/50Hz
Maksymalny przepływ pompy	3000l/h	3600l/h
Maksymalna wysokość	3.2m	4m
Wylot piany	38cm(P350)	55cm(P350)
Wylot wody do strumienia	70cm(P150)	85cm(P150)
Wylot wodospadu	P220/P222 h-100	P220/P222 h-160
Maksymalna głębokość	3m	3m
Średnica rury	G1"	G1/2"
Rodzaj kabla	H05RN-F 3G0.75mm <sup>2</sup>	H05RN-F 3G0.75mm <sup>2</sup>
Długość kabla	10m	10m



POMPY BASENOWE

# CLP

141

Pompa basenowa zapewnia cyrkulację wody, zapobiegając osadzaniu się zanieczyszczeń i utrzymując jej czystość. Filtr skutecznie usuwa większe zanieczyszczenia, takie jak liście, owady czy nasiona, a łatwa obsługa pozwala na szybkie opróżnienie koszyka filtracyjnego. Uszczelnienie jest odporne na chemię basenową, a zamknięte łożyska zapewniają trwałość. Pompa osiąga wydajność do 23 m<sup>3</sup>/h przy ciśnieniu 1,6 atm, gwarantując szybkie filtrowanie wody. Solidna konstrukcja i nowoczesne technologie umożliwiają pracę nawet z wodą morską, a hydraulika jest odporna na ścieranie przez piasek. Silnik posiada wbudowany kondensator oraz zabezpieczenie termiczne chroniące przed przegrzaniem.

### Wykres pracy

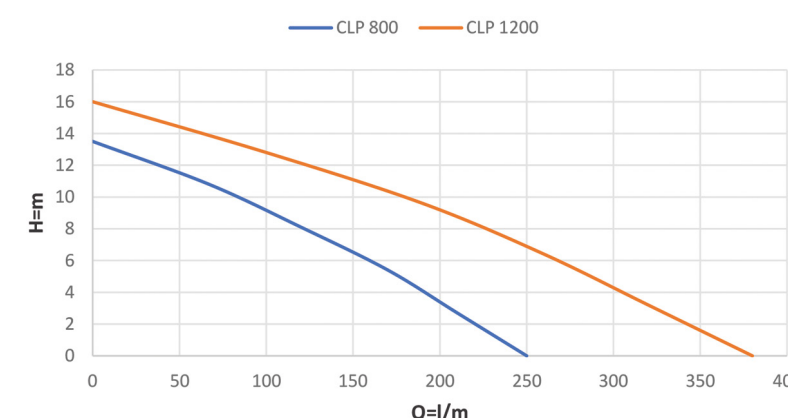

### Budowa pompy

Obudowa, Filtr wstępny: ABS  
 Króćce przyłączeniowe: ABS/PCV  
 Wirnik: Technopolimer  
 Wał: Stal nierdzewna  
 Podstawa: Polipropylen  
 Średnica króćca tłocznego: 1/2", 1/4"  
 Czujnik poziomu

### Parametry

Max. wydajność: 380l/min  
 Max. podnoszenie: 16m  
 Max. ciśnienie: 1,6bar  
 Max. temp. cieczy: 35st.C

### Charakterystyka pracy

Typ	Zasilanie	Max. wydajność (l/min)	Max. podnoszenie (m)	Max. moc (kW)	Waga (kg)	Wymiary (cm)		
						Wysokość	Szerokość	Głębokość
CLP 800	230V	250	13,5	0,8	10	29	52	26
CLP 1200	230V	380	16	1,2	12	29	52	26

## POMPY SANITARNE

# MAC 4 PRO



142

Automatyczna przepompownia ścieków MAC 4 PRO z rozdrabniaczem i cichym, wydajnym silnikiem umożliwia transportowanie ścieków, gdy toaleta jest poniżej poziomu kanalizacji. Wyposażona w 3 otwory wlotowe (2 x 40 mm, 1 x 110 mm), może obsługiwać umywalki, prysznice, pralki oraz toaletę. Zasięg podnoszenia to 9 m, a wydajność to 270 l/min. Zasilana napięciem 230V, z maksymalną temperaturą cieczy 75°C. Dodatkowy otwór wentylacyjny zapobiega nieprzyjemnym zapachom. Przepompownia działa bezobsługowo lub może być uruchomiona ręcznie.

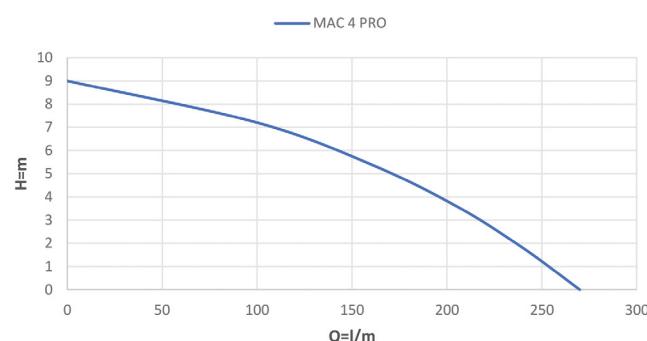
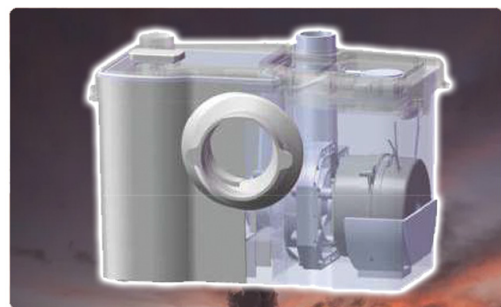

# MAC 5

Przepompownia MAC 5 to urządzenie umożliwiające transport ścieków z toalety w miejscach, gdzie nie ma kanalizacji grawitacyjnej (np. piwnice, garaże). Montaż polega na zamocowaniu urządzenia za miską sedesową i podłączeniu do kanalizacji. Wbudowany rozdrabniacz tnie fekalia, umożliwiając ich wtłoczenie do systemu. Można podłączyć 3 rury o średnicy 40 mm i 1 o średnicy 110 mm. Tłoczenie ścieków o temperaturze do 50°C. Cichy silnik i wysokie parametry pracy sprawiają, że jest to idealne rozwiązanie do domów jednorodzinnych.

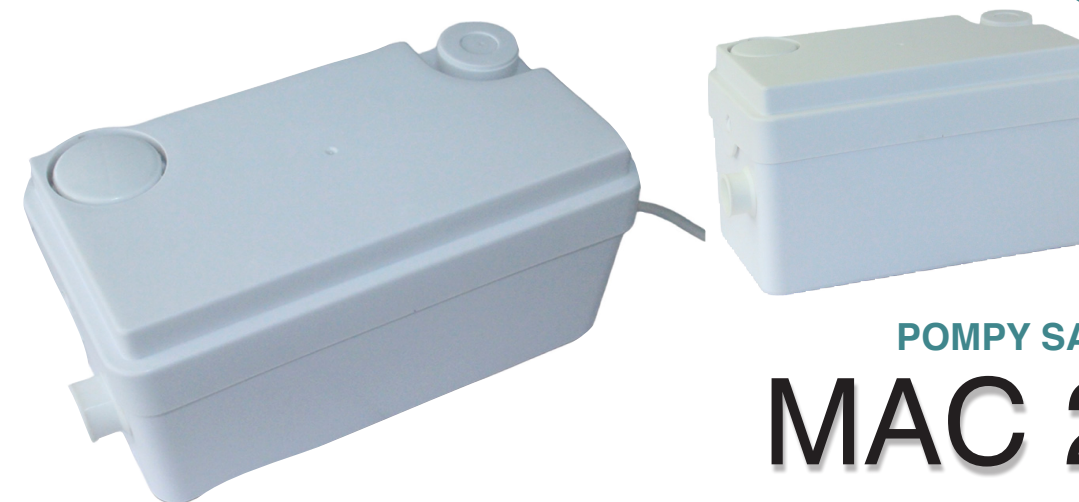
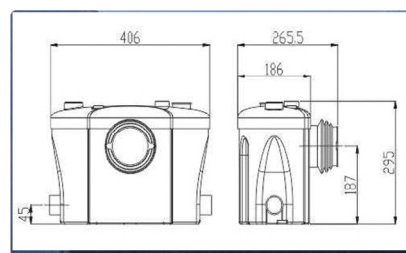
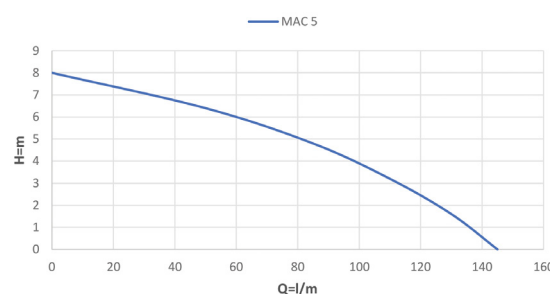

## POMPY SANITARNE

# MAC 250

143

Pompa sanitarna 250 W to kompaktowe, wydajne urządzenie do gospodarstw domowych bez dostępu do kanalizacji grawitacyjnej. Wyposażona w cichy silnik, działa automatycznie i nadaje się do podłączenia umywalki, wanny, pryszniczka lub bidetu. Dzięki małym wymiarom zmieści się w trudno dostępnych miejscach, jak przestrzeń pod wanną czy szafka pod umywalką. Pracuje w temperaturach od 0°C do +50°C, z maksymalnym podnoszeniem 4 m i wydajnością do 80 l/min. Zasilana napięciem 230V/50Hz, ma stopień ochrony IPX4, zapewniając odporność na wilgoć. Pompa posiada system przełącznika poziomu wody, ma wysoką czułość i doskonałą stabilność. **Uwaga: Pompa nie posiada rozdrabniacza ani podłączenia do sedesu.**

### Wykres pracy

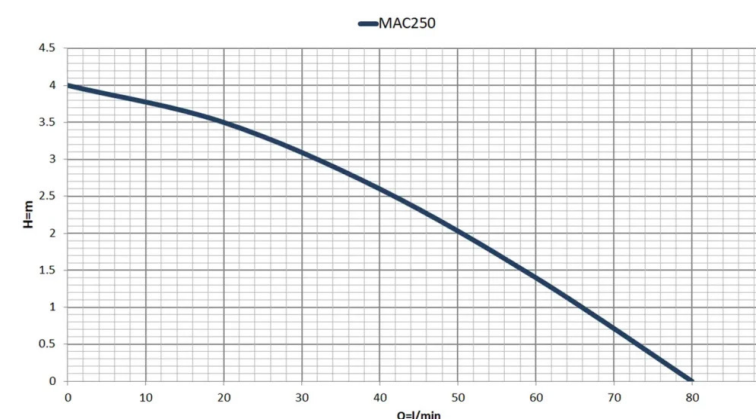

### Budowa pompy

Średnica przyłącza wodnego:  
3 x Ø25/32 mm  
Stopień ochrony: IPX4

### Parametry

Max. wydajność: 80 l/min  
Max. podnoszenie: 4m  
Max. ciśnienie: 0,4bar  
Max. temp. cieczy: 50°C

### Charakterystyka pracy

Typ	Zasilanie	Max. wydajność (l/min)	Max. podnoszenie (m)	Max. moc (kW)	Waga (kg)	Wymiary (cm)		
						Wysokość	Szerokość	Głębokość
MAC 250	230V	80	4	0,25	4,5	33	16	17





### POMPY SANITARNE

# MAC 600

144

Pompa sanitarna MAC 600 o mocy 600 W to wydajne urządzenie z rozdrabniaczem, idealne do montażu sanitariatów w miejscach bez kanalizacji grawitacyjnej. Wyposażona w niezawodny włącznik membranowy, kompaktowe wymiary i automatyczną pracę, pozwala na podłączenie zmywarki, zlewu, pralki, bidetu, brodzika, wanny i WC. Obsługuje temperatury od 0°C do +50°C, osiąga podnoszenie do 6,5 m i wydajność 140 l/min. Zasilana napięciem 230V/50Hz, posiada przyłącza Ø40 mm (2x) i Ø100 mm (1x), okno konserwacyjne ułatwiające naprawy oraz ręczny przełącznik do wymuszenia pracy w razie awarii.

### Wykres pracy

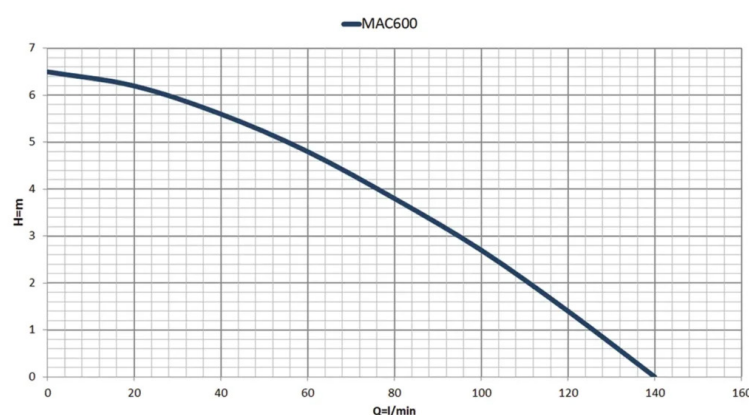

### Budowa pompy

Średnica przyłącza wodnego:  
2x Ø40; 1 x Ø100  
Liczba wyjść: WC+2  
Stopień ochrony: IPX4

### Parametry

Max. wydajność: 140l/min  
Max. podnoszenie: 6,5m  
Max. ciśnienie: 0,65bar  
Max. temp. cieczy: 50°C

### Charakterystyka pracy

Typ	Zasilanie	Max. wydajność (l/min)	Max. podnoszenie (m)	Max. moc (kW)	Waga (kg)	Wymiary (cm)		
						Wysokość	Szerokość	Głębokość
MAC 600	230V	140	6,5	0,6	8	51	24	31



### POMPY RĘCZNE

# ABISYNKA

145

Ręczna pompa tłokowa, tzw. Abisynka służy do pompowania wody ze studni nie głębszych niż 7m. Tłok napędzany jest ręcznie przez osobę obsługującą pompę, maksymalna wydajność pompy to 28 l/min uzależniona jest od siły włożonej w ruch ramieniem. Na końcu wylewki znajduje się uchwyt umożliwiający łatwe zamontowanie wiadra. Pompa na zimę powinna być zdemontowana, ułatwiają to cztery śruby znajdujące się w kołnierzu montażowym na spodzie pompy. Pompa wykonana jest z żeliwa, co sprawia, że jest bardzo solidna i stabilna. Tłok urządzenia składa się z żeliwa oraz skóry bydlęcej. Prosta konstrukcja, pozwala na bezproblemową wymianę tłoka i ewentualny przegląd. Dostępne są dwie wersje, pompa w wersji ozdobnej ma kolor czarny i jest bogato zdobiona. Klasyczna Abisynka ma kolor zielony, dzięki czemu pięknie komponuje się w ogrodzie.

### Podstawa do pompy Abisynka

Żeliwna, wysoka na około 70 cm podstawa do Abisynki, służy do zamontowania pompy ponad ziemią. Ułatwia to korzystanie i pozwala na pobieranie wody bez zbędnego wysiłku. Podstawa, tak jak pompa wykonana z wysokiej jakości żeliwa i bardzo solidnie odlana. Dbłość o szczegóły wyróżnia ją na rynku. Podobnie jak pompa dostępna są w dwóch wersjach, ozdobna w kolorze czarnym ze zdobieniami i zielona klasyczna, gładka. Pompa i podstawa posiada kołnierz montażowy co powoduje, iż zespolenie obu elementów jest bardzo łatwe i nie wymaga dodatkowych złączek ani przejść. Demontaż na okres zimowy jest równie prosty i nie wymaga specjalistycznych narzędzi, polega na odkręceniu śrub spajających oba elementy.

### Budowa pompy

Korpus pompy: Żeliwo  
Średnica tłoka: 75mm  
Średnica króćca ssącego: 1 ¼"

### Parametry

Max. zasysanie: 7m  
Max. wydajność: 28l/min  
Max. temp. cieczy: 30st.C

### Wymiary i waga pompy

Abisynka zwykła: Waga - 11kg Wysokość - 66cm Szerokość - 24cm Głębokość - 38cm	Abisynka ozdobna: Waga - 11kg Wysokość - 66cm Szerokość - 16cm Głębokość - 45cm
--	---

### Wymiary i waga podstawy

Podstawa zwykła : Waga - 11kg Wysokość - 66cm Szerokość - 23cm Głębokość - 23cm	Podstawa ozdobna: Waga - 11kg Wysokość - 66cm Szerokość - 24cm Głębokość - 24cm
---	---

## NA ZAMÓWIENIE POMPY I URZĄDZENIA PRZEMYSŁOWE





Szukasz specjalistycznych pomp przemysłowych?  
Na specjalne życzenie klienta oferujemy możliwość zamówienia urządzeń idealnie dopasowanych do wymagań Twojej instalacji. Skontaktuj się z nami, a znajdziemy rozwiązanie spełniające Twoje oczekiwania.

146

<p><b>POMPY Z WIRNIKIEM ELASTYCZNYM</b></p>  <p><b>POMPY KRZYWKOWE</b></p>	<p><b>POMPY PIONOWE</b></p>  <p><b>MIESZADŁA ZATAPIALNE</b></p>	<p><b>AGREGATY PRĄDOWÓRCZE</b></p>  <p><b>ZAWORY</b></p>
<p><b>MIESZADŁA</b></p>  <p><b>POMPY ŚRUBOWE</b></p>	<p><b>POMPY PERYSTALTYCZNE</b></p>  <p><b>POMPY DOZUJĄCE</b></p>	<p><b>POMPY BECZKOWE</b></p>  <p><b>POMPY WIROWE</b></p>
<p><b>AERATORY</b></p>  <p><b>MOTOPOMPY</b></p>	<p><b>GENERATOR WODY ATMOSFERYCZNEJ</b></p>  <p><b>KOMPENSATORY</b></p>	<p><b>POMPY O ZAZĘBIENIU WEWNĘTRZNYM</b></p>  <p><b>POMPY CHEMICZNE</b></p>

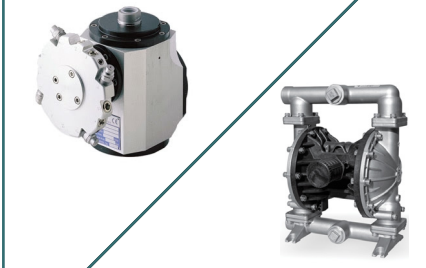
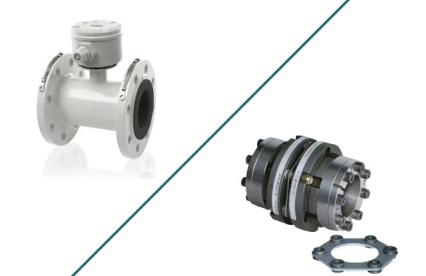
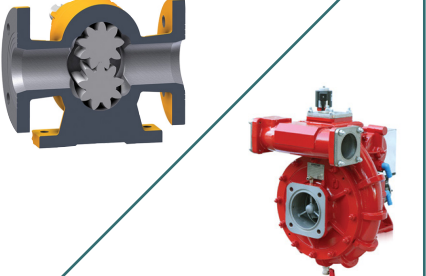
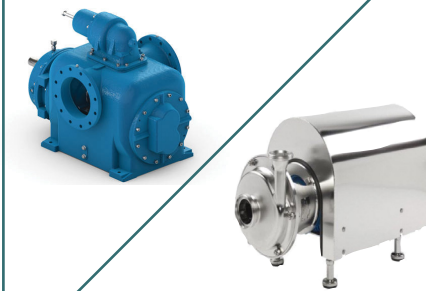
## NA ZAMÓWIENIE POMPY I URZĄDZENIA PRZEMYSŁOWE

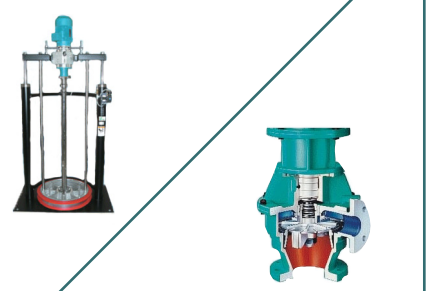
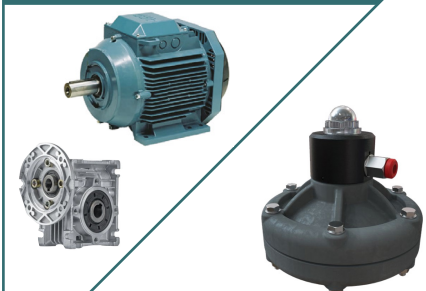
147

<p><b>GŁOWICE CZYSZCZĄCE</b></p>  <p><b>POMPY MEMBRANOWE</b></p>	<p><b>PRZEPLYWOMIERZE</b></p>  <p><b>SPRZĘGŁA</b></p>	<p><b>POMPY ZĘBATE O ZAZĘBIENIU ZEWNĘTRZNYM</b></p>  <p><b>POMPY DLA STRAŻY POŻARNEJ</b></p>
<p><b>POMPY WRZECIONOWE</b></p>  <p><b>POMPY WIROWE SPOŻYWCZE</b></p>	<p><b>CZĘŚCI DO POMP ŚRUBOWYCH</b></p>  <p><b>USZCZELNIENIA MECHANICZNE</b></p>	<p><b>WYCISKARKI DO POJEMNIKÓW</b></p>  <p><b>MACERATORY</b></p>
<p><b>SILNIKI I PRZEKŁADNIE</b></p>  <p><b>TŁUMIKI PULSACJI</b></p>	<p><b>CZĘŚCI DO POMP MEMBRANOWYCH</b></p>  <p><b>POMPY TŁOKOWE</b></p>	<p><b>POMPY WYSOKOCIŚNIENIOWE</b></p>  <p><b>PRASA FILTRACYJNE</b></p>

## ZBIORNIKI / OCZYSZCZALNIE

### ZBIORNIKI DO WODY

Podziemny beciśnieniowy zbiornik dropWATER<sup>3</sup>, który przeszedł pozytywną weryfikację w Instytucie Techniki Budowlanej, może zostać wykorzystany do magazynowania wody deszczowej lub do magazynowania ścieków pochodzących z gospodarstwa domowego.



## PRZEPOMPOWNIE ŚCIEKÓW

Przepompownia ścieków, zwana inaczej kompaktowymi, zagrodowymi, czy urządzeniami zbiornikowo-tłocznymi (UZT). Przepompownie umieszczone są poza budynkiem, najczęściej w odległości od 5 do 10 m i stanowią one część zewnętrznych systemów ciśnieniowych. W pompowniach kompaktowych stosuje się rozwiązania 1-pompowe dla domów jedno- lub 2-rodzinnych oraz 2-pompowe dla domów wielorodzinnych, zakładów pracy, restauracji, hoteli, budynków użyteczności publicznej.



## KOMPLETNE OCZYSZCZALNIE

Produkowana w Polsce przydomowa oczyszczalnia ścieków Bio Seigner jest prosta w budowie i montażu, jak również łatwa w utrzymaniu i przyjazna dla środowiska. Oczyszczalnia Bio Seigner posiada drenaż rozsączający, którego celem jest oczyszczenie ścieków odprowadzanych z domu a następnie wprowadzenie ich w stanie oczyszczonym do gruntu. Oczyszczalnie dostępne o pojemności 2000 l dla 4 - osobowej rodziny oraz 3000 l dla 6-cio osobowej. Produkt wykonany zgodnie z normą PN-EN 12566:2004.



## ZBIORNIKI MALEC

Zbiornik wyposażony w membranę EPDM. Max. ciśnienie robocze 6 BAR, dopuszczalna temperatura pracy od 0°C do +99°C. Napełniony wstępnie powietrzem do ciśnienia 1,5 bar. Wykorzystywany do magazynowania wody. W połączeniu z pompami hydroforowymi lub głębinowymi tworzą zestaw do podnoszenia ciśnienia, służący do zasilania wodą instalacji w domkach jednorodzinnych, gospodarstwach rolnych i ogrodniczych, w przemyśle oraz rzemiośle. Jest ekonomiczny i łatwy w montażu. Jego powierzchnia użytkowa jest dużo większa niż tradycyjnych zbiorników bez przepony. Występuje w wersji poziomej i pionowej. W przypadku zbiorników poziomych pompy i osprzęt mogą być instalowane bezpośrednio na zbiorniku.

Zbiorniki pionowe			
Pojemność (L)	Wysokość (mm)	Długość (mm)	Przyłącze
50	656	365	1"
80	790	410	1"
100	774	495	1"

Zbiorniki poziome			
Pojemność (L)	Wysokość (mm)	Długość (mm)	Przyłącze
24	300	492	1"
50	377	545	1"
80	475	600	1"
100	475	685	1"

## IMERA

MADE IN ITALY

Zbiornik z membraną EPDM, maksymalne ciśnienie robocze 10 bar, temperatura pracy od -10°C do +100°C, wstępnie napełniony powietrzem do 1,7 bar. Stosowany do magazynowania wody w zestawach hydroforowych z pompami, zasilających instalacje w domach, gospodarstwach rolnych, ogrodach i przemyśle. Ekonomiczny, łatwy w montażu, o większej powierzchni użytkowej niż tradycyjne zbiorniki, eliminujący konieczność częstego uzupełniania powietrza dzięki gumowej przeponie.



Zbiorniki pionowe			
Pojemność (L)	Wysokość (mm)	Długość (mm)	Przyłącze
50	656	365	1"
80	790	410	1"
100	774	495	1"
150	927	550	1"
200	1020	600	1 ¼"
300	1243	650	1 ¼"
500	1493	750	1 ¼"
750	1820	800	2"
1000	2250	800	2"

Zbiorniki poziome			
	Wysokość (mm)	Długość (mm)	Przyłącze
24	300	492	1"
50	380	507	1"
80	430	677	1"
100	520	685	1"
150	578	820	1 ¼"
200	628	915	1 ¼"
300	680	1082	1 ¼"



## ZBIORNIKI MALEC INOX

Zbiornik wyposażony w membranę EPDM. Napełniony wstępnie powietrzem do ciśnienia 1,5bar. Wykorzystywany do magazynowania wody. W połączeniu z pompami hydroforowymi lub głębinowymi tworzą zestawy do podnoszenia ciśnienia, służące do zasilania wodą instalacji w domkach jednorodzinnych, gospodarstwach rolnych i ogrodniczych, w przemyśle oraz rzemiośle. Jest ekonomiczny i łatwy w montażu. Między workiem gumowym (przeponą), a ściankami zbiornika znajduje się powietrze. W wyniku wtłaczania wody do worka gumowego ciśnienie powietrza wzrasta, aż do ciśnienia, przy którym łącznik ciśnieniowy wyłącza pompę. Sprężone powietrze naciskając na przeponę wymusza wypływ zgromadzonej w nim wody.

150

Zbiorniki pionowe				Zbiorniki poziome			
Pojemność (L)	Wysokość (mm)	Długość (mm)	Przyłącz	Pojemność (L)	Wysokość (mm)	Długość (mm)	Przyłącz
50	656	365	1"	24	300	492	1"
80	790	410	1"	50	377	545	1"
100	774	495	1"	80	475	600	1"
				100	475	685	1"

## IMERA/MALEC CO CWU

Zbiornik uniwersalny z przeznaczeniem do montowania w instalacjach centralnej wody użytkowej (CWU). Wyposażony w wymienną przeponę gumową. Zbiornik może pracować w zakresie temperatury od 0°C do 100°C. Trwałość zbiornika osiągana jest przez konstrukcję, która sprawia, iż woda przechowywana jest w gumowej membranie, bez kontaktu ze stalowym płaszczem naczynia. Zbiorniki malowane są proszkowo w kolorze białym.



Maksymalne ciśnienie robocze: 6 bar (MALEC CO CWU), 10 bar (IMERA), Zakres temperatur: 0°C/+100°C  
Materiał membrany: EPDM, Kolor wykończenia: RAL 9010

Zbiorniki IMERA				Zbiorniki MALEC CO CWU			
Pojemność (L)	Wysokość (mm)	Długość (mm)	Przyłącz	Pojemność (L)	Wysokość (mm)	Długość (mm)	Przyłącz
2	240	120	½"	2	250	120	¾"
5	304	160	¾"	5	304	160	¾"
8	304	200	¾"	8	316	200	¾"
12	295	280	¾"	12	295	280	¾"
18	456	280	¾"	18	456	280	¾"
24	489	280	1"	24	489	280	1"
35	440	365	1"	35	440	365	1"



## ZBIORNIKI HYDRO VACUUM

151

Zbiornik hydroforowy przeponowy typu ZBOS (stojący) i ZBOL (leżący) służy do magazynowania wody użytkowej dla budynków mieszkalnych, gospodarczych oraz przemysłowych. Współpracuje z pompami hydroforowymi lub głębinowymi. Wykonany ze stali węglowej, malowany proszkowo, z gumową membranę wewnątrz. Przestrzeń między zbiornikiem a membranę wypełnia azot, który utrzymuje ciśnienie i zapobiega korozji wewnętrznej zbiornika.

Zbiorniki poziome				Zbiorniki pionowe			
Pojemność (L)	Wysokość (mm)	Długość (mm)	Przyłącz	Pojemność (L)	Wysokość (mm)	Długość (mm)	Przyłącz
100	545	682	1"	100	500	767	1 ¼"
150	545	864	1"	150	500	967	1 ¼"
				200	550	1066	1 ¼"
				300	550	1354	1 ¼"
				500	750	1387	1 ¼"

## HYDRO VACUUM

Zbiornik HYDRO-VACUUM WĄBRZEŻNO, wykonany z blachy stalowej niskowęglowej, dostępny w pojemnościach 100l, 150l, 200l, 300l, 500l (lub większe na zamówienie). Pokryty cynkową powłoką ochronną, bezpieczny w kontakcie z wodą pitną. Przeznaczony do zasilania w wodę budynków z własnych ujęć, studni, stawów, w zestawach hydroforowych. Zbiornik ma pionowy układ z 3 nogami. Dodatkowe wyposażenie (np. zawór, manometr) dostępne na zamówienie. Wysoka jakość zapewnia długowieczność. Produkt polski.



Zbiorniki			
Pojemność (L)	Wysokość (mm)	Długość (mm)	Przyłącz
100	767	500	1 ¼"
150	967	500	1 ¼"
200	1066	550	1 ¼"
300	1354	550	1 ¼"
500	1387	700	1 ¼"



## ZBIORNIKI BUFOR

152

Zbiornik buforowy magazynuje ciepło z różnych urządzeń grzewczych, a zgromadzona woda zasila układ c.o. Bez wężownicy zmniejsza częstotliwość załączania kotła lub pompy ciepła, utrzymując stabilną temperaturę i chroniąc instalację przed przegrzaniem. Jest kluczowy dla zwiększenia wydajności i trwałości układu c.o., umożliwiając zasilanie budynku z kilku źródeł ciepła jednocześnie, np. kotła, kominka czy pompy ciepła.

Zbiorniki pionowe			
Model/Pojemność (L)	Wysokość (mm)	Długość (mm)	Przyłącz
P-100 Plus / 100	895	460	1 ½"
P-200 Plus / 200	1170	600	1 ½"
P-300 Plus / 300	1410	650	1 ½"

## WYMIENNIK



Z JEDNĄ WĘZOWNICĄ

Wymiennik ciepła z spiralną wężownicą zapewnia ciepłą wodę użytkową, współpracując z kotłami c.o. lub opcjonalnie zasilany grzałką elektryczną GE, umożliwiając samodzielną pracę. Gruba warstwa izolacji termicznej zapewnia wysoką wydajność i niskie koszty eksploatacji. Dostępne modele o pojemności 150-300 litrów, z opcją kolorowych obudów, dopasowane do różnych inwestycji.

Wymiennik z jedną wężownicą			
Model/Pojemność (L)	Wysokość (mm)	Długość (mm)	Przyłącz
BSV-150 / 150	950	600	1"
BSV-200 / 200	1170	600	1"
BSV-300 / 300	1410	650	1"

Z DWOMA WĘZOWNICAMI

Wymiennik ciepła z dwoma wężownicami, pionowy, stojący, służy do podgrzewania wody użytkowej za pomocą energii słonecznej i ekologicznych kotłów c.o. Kolektory słoneczne zapewniają bezpłatne ogrzewanie przez cały rok, a zimą wspomaga je zasilanie z instalacji c.o. Wężownica do kotła c.o. znajduje się w górnej części, a do układu słonecznego w dolnej. Dostępne pojemności: 200-1500 litrów.

Wymiennik z dwoma wężownicami			
Model/Pojemność (L)	Wysokość (mm)	Długość (mm)	Przyłącz
BST-200 / 200	1170	600	1"
BST-300 / 300	1410	650	1"

## STEROWANIE LCA

153



Łącznik ciśnieniowy produkcji HYDRO-VACUUM Gudziądź. Przeznaczony do sterowania urządzeniami ciśnieniowymi, utrzymujący ciśnienie czynnika w stałych określonych granicach. Posiada podstawę, korpus, szczękę ruchomą i nieruchomą wykonaną z tworzywa wzmocnionego włóknem szklanym. Miedziane zestyki mają nakładki ze srebrnotlenku kadmu. Obudowa łącznika wykonana jest z poliwęglanu. Stosowany w pompach i kompresorach. Przeznaczony do instalowania w pomieszczeniach zamkniętych o temperaturze nie wyższej niż 35°C, wolnych od pyłów, gazów i par wybuchowych lub chemicznie czynnych. Produkowane są w trzech typowielkościach zależnie od zakresu ciśnienia: LCA1 do 4at, LCA2 do 8at, LCA3 do 11 at.

## LC



Łącznik ciśnieniowy LC to trwałe i niezawodne rozwiązanie oparte na sprawdzonej mechanicznej konstrukcji, co zapewnia długą żywotność i odporność na awarie. Dzięki brakowi skomplikowanej elektroniki łącznik działa stabilnie w różnych warunkach i nie jest podatny na zakłócenia czy uszkodzenia wynikające z wahań napięcia. Solidna budowa oraz styki o podwyższonej trwałości sprawiają, że urządzenie zapewnia niezawodne działanie przez lata, nawet w intensywnie eksploatowanych instalacjach. Regulacja ciśnienia załączania i wyłączania pompy odbywa się za pomocą wygodnej śruby regulacyjnej, umożliwiającej precyzyjne dostosowanie parametrów pracy. Dostępne są dwa warianty: LC-1: zakres ciśnienia 1-5 bar, LC-2: zakres ciśnienia 5-12 bar.

Łącznik posiada hydrauliczne przyłącze ½", co ułatwia montaż i sprawia, że nadaje się do szerokiego zakresu zastosowań w instalacjach wodnych i przemysłowych. Łącznik ciśnieniowy LC to niezawodne urządzenie do sterowania pracą pomp elektrycznych zasilanych napięciem 400V i 230V.

## STEROWANIE

### BSK 2

154

Wyłącznik ciśnieniowy BSK2 umożliwia sterowanie pompą jednofazową. Pod obudową znajdują się dwie śruby pozwalające na ustawienie zadanego ciśnienia. Jedna ze śrub służy do ustawienia ciśnienia załączania. Dokręcając ją, podnosi się ciśnienie, przy którym pompa ulegnie włączeniu, z kolei jej odkręcenie skutkować będzie znaczącym spadkiem ciśnienia w instalacji przed włączeniem się pompy. Druga ze śrub służy do regulacji ciśnienia, przy którym następuje wyłączenie pompy. Ma ona kluczowe znaczenie w regulacji ciśnienia w domowej instalacji wodociągowej. Przekręcenie jej w prawo sprawi, że urządzenie będzie się wyłączać przy wyższym ciśnieniu.



### BSK-3

Sterowanie regulujące pracę pompy. Przeznaczone do automatycznego regulowania pracy pomp jednofazowych. Zapewniają automatyczne uruchamianie i zatrzymywanie pompy elektrycznej zgodnie z ustawionymi wartościami ciśnienia. W sytuacji gdy ciśnienie w instalacji osiągnie poziom wyłączenia ustawionego na sterowniku, łącznik odcina zasilanie elektryczne i rozłącza pompę. Ponowne włączenie pompy następuje wskutek spadku ciśnienia w instalacji. Dzięki dwóm śrubom możliwa jest regulacja ciśnienia załączania i wyłączenia. Ruchome przyłącze 1/4" w przypadku wyłączników BSK-3, pozwala na prosty montaż i wymianę wyłącznika.



### BSK-3w1

Wyłącznik ciśnieniowy BSK 3w1 to inteligentne rozwiązanie ze zintegrowanym manometrem, umożliwiającym bieżący odczyt ciśnienia. Wykonany z trwałego PCV, gwarantuje niezawodność i odporność na uszkodzenia (niezalecany do montażu na zewnątrz). Dzięki dwóm śrubom regulacyjnym użytkownik może łatwo dostosować ciśnienie załączania i wyłączenia pompy w zakresie od 1 do 5 bar. BSK 3w1 to idealne rozwiązanie zapewniające precyzyjne sterowanie i bezpieczeństwo systemów wodnych.



	BSK-2	BSK-3	BSK 3W1
ZAKRES CIŚNIENIA	1BAR-4BAR	1BAR-4BAR	1BAR-4BAR
USTAWIENIA FABRYCZNE	1.8BAR-3BAR	1.8BAR-3BAR	1.8BAR-3BAR
MIN. RÓŻNICA CIŚNIEŃ	1BAR	1BAR	1BAR
MAX. RÓŻNICA CIŚNIEŃ	2BAR	2BAR	2BAR
NATĘŻENIE PRĄDU	10A	10A	10A
NAPIĘCIE ZASILAJĄCE	220V-240V	220V-240V	220V-240V
MAX. TEMP. OTOCZENIA	60°C	60°C	60°C
STOPIEŃ ZABEZPIECZENIA	IP20	IP54	IP54
ZASTOSOWANIE	Woda	Woda	Woda

	PM 5	PM 12
ZAKRES REGULACJI	1,5BAR-5BAR	3BAR-12BAR
USTAWIENIA FABRYCZNE	1,4-2,8 BAR	5BAR-7BAR
PRĄD ZNAMIONOWY	16(10)A	16(10)A
NAPIĘCIE ZNAMIONOWE	250V	250V
ZASTOSOWANIE	Woda	Woda

155

## STEROWANIE

### PM5 3W



Zintegrowany łącznik ciśnieniowy służący do sterowania jednofazową pompą. Wyposażony w manometr pokazujący aktualne ciśnienie oraz gwinty o średnicy 1", umożliwiające połączenie sterownika ze zbiornikiem. Wykonany z PCV o wysokiej jakości. Prosta w obsłudze regulacja ciśnienia załączania i wyłączenia odbywa się poprzez dwie śruby, znajdujące się pod pokrywą łącznika. Zakres ciśnień możliwy do ustawienia to od 1 do 5 bar.

### PM, PT



Sterownik ciśnieniowy przeznaczony do automatycznego regulowania pracy pomp jednofazowych (PM) lub trójfazowych (PT). Zapewnia automatyczne uruchamianie i zatrzymywanie pompy elektrycznej zgodnie z ustawionymi wartościami ciśnienia. W sytuacji gdy ciśnienie w instalacji osiągnie poziom wyłączenia ustawionego na sterowniku, łącznik odcina zasilanie elektryczne i rozłącza pompę. Ponowne włączenie pompy następuje wskutek spadku ciśnienia w instalacji. Dzięki dwóm śrubom możliwa jest regulacja ciśnienia załączania i wyłączenia. Złącze hydrauliczne 1/4" wykonane ze stali ocynkowanej. Standardowy stopień ochrony IP 44. Maksymalna temperatura otoczenia: 55°C. Odporne na rozerwanie zaciski kablowe.

## STEROWANIE

### SPIN

SPIN to urządzenie zabezpieczająco-sterujące, które chroni pompy jedno-fazowe (do 2HP) przed pracą "na sucho" poprzez kontrolę przepływu wody. Stosowane do pompujących wodę z zbiorników na wysokości, wyłącza pompę, gdy poziom wody spadnie do zera, a następnie ponownie ją uruchamia po samoczynnym napełnieniu. SPIN nie zastępuje wyłącznika ciśnieniowego, a jedynie uzupełnia jego działanie.



### BRIOTANK

Briotank to elektroniczne urządzenie przeznaczone do sterowania pompą. Automatycznie włącza i wyłącza pracę pompy do 2PH. Zastępuje całkowicie tradycyjne zestawy wodne składające się z wyłącznika ciśnieniowego oraz zbiornika hydroforowego. Włącza pompę elektryczną po spadku ciśnienia (otwarcie zaworu) i zatrzymuje się, gdy przepływ płynu przerywa maksymalny poziom ciśnienia pompy elektrycznej (zamknięcie zaworu). Chroni przed pracą na sucho. Ciśnienie załączenia jest regulowane podczas montażu urządzenia. Instalacja w każdej pozycji - zarówno pionowej jak i poziomej - zgodnie z kierunkiem przepływu.



### EASYPRESS

Elektroniczne urządzenie do kontroli pracy pompy wyposażone w manometr wskazujący aktualne ciśnienie układu. Włącza ono automatycznie pompę po zauważeniu wypływu wody z węża/punktu odbioru. Następnie steruje pracą pompy tak, aby utrzymać stały wypływ wody przy maksymalnym ciśnieniu pompy podłączonej do urządzenia. Urządzenie automatycznie wyłącza pompę przy zamknięciu odpływu/węża. Jest wyposażone w czujnik przepływu wody który zabezpiecza pompę przy pracy na sucho, bez wody.



## STEROWANIE

### AUTOPRESS

Sterownik elektroniczny przeznaczony do wody czystej współpracujący z pompami hydroforowymi. Spełnia funkcję wyłącznika ciśnieniowego oraz zabezpiecza pompę przed pracą na sucho. Nie wymaga zbiornika hydroforowego. Automatycznie załącza pompę kiedy nastąpi pobór wody i wyłącza kiedy pobór wody się skończy. Możliwa regulacja startowa pompy w zakresie 1,5 do 3 bar.

Napięcie zasilania: 230 V  
 Częstotliwość: 50 Hz  
 Maksymalny prąd obciążenia: 10 A  
 Stopień zabezpieczenia: IP 44  
 Ciśnienie załączenia: 1.5bar  
 Przyłącze hydrauliczne: 1" na 1"  
 Maksymalne ciśnienie pracy: 10 bar  
 Zabezpieczenia: Przed pracą na sucho  
 Maksymalna temp. cieczy: 40°C  
 Maksymalny przepływ: 4,8m<sup>3</sup>/h



### SMARTPRESS

Elektroniczne urządzenie do nadzoru pracy pomp, które cechuje się obecnością manometru umożliwiającego bieżącą kontrolę ciśnienia w układzie. Po wykryciu wypływu wody z węża lub punktu odbioru, urządzenie automatycznie uruchamia pompę. Następnie skutecznie reguluje pracę pompy w celu utrzymania stabilnego przepływu wody przy maksymalnym ciśnieniu pomp odłączonych do systemu. Ponadto, po zamknięciu odpływu lub węża, urządzenie automatycznie dezaktywuje pompę. Dodatkowo, wyposażono je w czujnik przepływu wody, który zapewnia ochronę pompy przed pracą na sucho, czyli bez dostępu do wody.

Napięcie zasilania: 230 V  
 Częstotliwość: 50 Hz  
 Maksymalny prąd obciążenia: 10 A  
 Stopień zabezpieczenia: IP 65  
 Ciśnienie załączenia: 1,5 bar  
 Przyłącze hydrauliczne: 1" na 1"  
 Maksymalne ciśnienie pracy: 10 bar





## STEROWANIE

# MPC 59

158

Sterownik MPC-59 przeznaczony jest do sterowania pompami hydroforowymi i głębinowymi, oferując dwa tryby pracy: kontrolę ciśnienia oraz kontrolę przepływu. Urządzenie posiada wbudowany zawór zwrotny, manometr oraz chroni pompę przed pracą na sucho. Idealny do zastosowań domowych i gospodarczych.

Napięcie zasilania: 220-240V  
 Częstotliwość prądu zasilania: 50/60Hz  
 Stopień ochrony: IP65  
 Zakres ciśnienia załączania: 0-6bar  
 Zakres ciśnienia wyłączenia: 2-10bar  
 Maksymalna możliwa do ustawienia różnica ciśnień włączania i wyłączenia: 7bar

Minimalna możliwa do ustawienia różnica ciśnień włączania i wyłączenia: 1bar  
 Max.moc sterowanej pompy: 1.1Kw  
 Max. pobór prądu sterowanej pompy: 10A  
 Max.temperatura otoczenia: 60°C  
 Króciec: G1" gwint męski

# LP3

Sterownik ciśnieniowy przeznaczony do pomp hydroforowych jednofazowych. Poprzez kontrolę ciśnienia w układzie zabezpiecza pompę przed pracą bez wody. Nie zastępuje funkcji łącznika ciśnieniowego. Jest urządzeniem zabezpieczającym pracę zestawu zaopatrzonego w łącznik ciśnieniowy. Sterownik posiada śrubę regulującą wartość ciśnienia powodującą wyłączenie pompy oraz śrubę regulującą różnicę pomiędzy ciśnieniami wyłączenia i ponownego załączenia pompy. Zakres regulacji: 0,05-0,40 BAR, Ustawienia fabryczne: 0,10 BAR (STOP) 0,45 BAR (RESET), Prąd znamionowy: 16 (10) A, Napięcie znamionowe: 250 V, Zastosowanie: Woda



# EASYSMALL

Elektroniczne urządzenie do kontroli pracy. Włącza ono automatycznie pompę po zauważeniu wypływu wody z węża/punktu odbioru. Następnie steruje pracą pompy tak, aby utrzymać stały wypływ wody przy maksymalnym ciśnieniu pompy podłączonej do urządzenia. Urządzenie automatycznie wyłącza pompę przy zamknięciu odpływu/węża. Jest wyposażone w czujnik przepływu wody który zabezpiecza pompę przy pracy na sucho, bez wody.



## STEROWANIE

# PROTEKTOR

159

Protektor to urządzenie zabezpieczająco-sterujące przeznaczone do automatycznego sterowania różnego rodzaju jednofazowymi pompami do 1.5kW (max 10A). Wyposażony w cyfrowy wyświetlacz sterownik pompy pełni funkcję zabezpieczenia przed suchobieżeniem oraz wyłącznika ciśnieniowego jednocześnie.



Zasilanie: 230V/50Hz, 1faz  
 Temperatura otoczenia: + 40 ° C  
 Maksymalna temperatura cieczy: + 65°C  
 Maksymalne ciśnienie montażowe: 10 BAR  
 Maksymalny prąd pracy: 10A  
 Klasa izolacji: IP55  
 Maksymalna moc silnika: 1,5 kW  
 Rodzaj cieczy: Czysta woda  
 Zakres regulacji ciśnienia: W każdym punkcie do wartości 10bar

# CONTROL BOX

Urządzenie zabezpieczająco-sterujące stosowane do pomp głębinowych z silnikami jednofazowymi. Posiada kondensator rozruchowy oraz zabezpieczenie termiczne zabezpieczające silnik przed skutkami przeciążenia.



# DY

Urządzenie zabezpieczająco-sterujące przeznaczone do zabezpieczania pracy trójfazowych, asynchronicznych silników elektrycznych np. agregatów pompowych. Kontroluje pracę silnika, napięcie, natężenie prądu. Zabezpiecza przed skutkami: zwarcia, przeciążenia, zaniku fazy, asymetrii zasilania, obniżenia napięcia zasilania oraz nadmierną ilością załączeń.

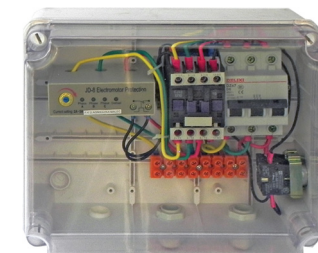



STEROWANIE

160

## STEROWNIK PŁYWAKOWY

Urządzenie stosowane do sterowania pompami jednofazowymi. Automatycznie rozłącza pompę w przypadku obniżenia poziomu wody i załącza, gdy poziom wody się podniesie. Wraz z podnoszeniem się lustra wody, pusty wewnątrz pływak unosi się do góry. Po osiągnięciu momentu załączenia, kulka znajdująca się w jego wnętrzu opada, łącząc tym samym styki elektryczne i uruchamiając silnik pompy. Podczas pompowania poziom wody obniży się, a pływak opada, aż do osiągnięcia momentu wyłączenia, kiedy to kulka rozłącza styki, wyłączając jednocześnie silnik pompy. Dostępne długości: 2, 3, 5, 10, 15 i 20m.



## STEROWNIK PŁYWAKOWY MAC 5

MAC 5 to profesjonalny sterownik pływakowy przeznaczony do sterowania pompami, zaworami elektromagnetycznymi czy alarmami, automatycznie je włączając bądź wyłączając po osiągnięciu ustalonego wcześniej zadanego poziomu cieczy. Wykorzystywany głównie w przepompowniach ścieków, do pompowania wód gruntowych i drenażu. Dzięki owalnemu i opływowemu kształtowi, sprawdza się głównie w miejscach gdzie występuje duże ryzyko „obrastania” szlamem. Wewnątrz obudowy znajduje się mikro-przełącznik, który w zależności od poziomu cieczy otwiera lub zamyka styk uruchamiający pompę lub inne urządzenie.

**Obudowa:** Polipropylen  
**Przewód:** Neoprenowy  
**Mikroswitch:** AC, obciążenie rezystancyjne, 250V 10A; AC, obciążenie indukcyjne, 250V 3A  
**Warunki pracy:** 0~50°C  
**Zastosowanie:** Oczyszczanie ścieków  
**Gęstość cieczy:** min. 0,95 g/cm<sup>3</sup>, max. 1,10 g/cm<sup>3</sup>  
**Stopień ochrony:** IP68













STEROWANIE

161

## SIRIO

Sterownik ciśnieniowy SIRIO to nowoczesne rozwiązanie, które zapewni efektywne zarządzanie ciśnieniem w systemach pompowych. Dzięki wbudowanej przetwornicy częstotliwości umożliwia płynną regulację ciśnienia poprzez dostosowanie obrotów silnika, co pozwala na optymalne działanie instalacji. Intuicyjny panel sterowania umożliwia szybkie ustawienie żądanego ciśnienia, a po konfiguracji urządzenie automatycznie kontroluje pracę pompy, utrzymując stabilne parametry. Dodatkowo, wbudowany czujnik przepływu chroni pompę przed pracą „na sucho”, zwiększając jej trwałość i niezawodność. SIRIO eliminuje konieczność stosowania tradycyjnych zbiorników ciśnieniowych i wyłączników, upraszczając instalację oraz obsługę. To idealne rozwiązanie dla osób ceniących nowoczesność, oszczędność i niezawodność w zarządzaniu systemami pompowymi. Zastępuje w pracy zbiornik ciśnieniowy + wyłącznik ciśnieniowy.

- ✓ Kontrola uruchamiania i zatrzymywania tradycyjnej elektropompy (powierzchniowej i zanurzeniowej) poprzez modulowanie obrotów silnika w zależności od poboru wody z instalacji. Zmniejsza to udary hydrauliczne i eliminuje szczytowe prądy przy włączaniu
- ✓ Stałe ciśnienie
- ✓ Zintegrowany czujnik ciśnienia
- ✓ Możliwość wyłączenia czujnika przepływu w przypadku wody o niezbyt czystym lub żelazistym składzie
- ✓ Oszczędność energii
- ✓ Ochrona przed pracą na sucho
- ✓ Automatyczny reset w przypadku zatrzymania na skutek pracy na sucho
- ✓ Ochrona przed wyciekami w instalacji, nadciśnieniem, przegrzaniem, zablokowaniem silnika oraz anomaliami w napięciu zasilania
- ✓ Kontrola amperometryczna silnika
- ✓ Cyfrowe wskazania ciśnienia, częstotliwości, napięcia i prądu.
- ✓ Dostosowanie częstotliwości w miarę wzrostu temperatury
- ✓ Wejścia i wyjścia programowalne dla wielu funkcji (włącznik, podwójny punkt nastawy, błąd, praca w grupach podwójnych)
- ✓ Wyświetlacz wielojęzyczny, 16 znaków
- ✓ Straty ciśnienia: 0,05 bar przy 150 l/min

	UNIVERSAL	UNIVERSAL XP
	230 V 50/60 Hz 16 A max.	
	1ph. - 10,5 A max.	1ph. - 14 A max.
	3ph. - 9,7 A max.	
	IP X5	
	800 kPa (8 bar) max.	
	5 ÷ 45 °C.	
	-10 ÷ 50 °C RH < 95 %	
	-10 ÷ 70 °C RH < 95 %	
	5 ÷ 45 °C RH < 85 %	
	1,6 kg	
	ACTION TYPE: 1 POLLUTION DEGREE: III OVERVOLTAGE CATEGORY: III BALL PRESSURE TEST: 85°C EN 60730	



## STEROWANIE

# NETTUNO

162

Nettuno to elektroniczne urządzenie wykorzystujące technologię inwerterową do sterowania tradycyjnymi pompami elektrycznymi (powierzchniowymi, pionowymi i zanurzeniowymi), umożliwiające ich płynne uruchamianie i zatrzymywanie. Dzięki tej technologii reguluje częstotliwość (Hz) prądu wejściowego silnika, dostosowując prędkość obrotową (rpm) do zapotrzebowania na wodę w systemie. Urządzenie kontroluje prąd wyjściowy silnika, utrzymuje stałe ciśnienie i zmniejsza pobór energii. Funkcja SOFT-START redukuje uderzenia hydrauliczne, a ochrona przed pracą na sucho zapewnia automatyczny reset. System monitoruje wycieki, zapobiega zatarciom i obsługuje do ośmiu pomp. Rozszerzone menu umożliwia zaawansowaną konfigurację, a do prawidłowej pracy wymagany jest zbiornik ciśnieniowy.

### NETTUNO UNIWERSAL

- ✓ Zasilanie sieciowe: Jednofazowe 230Vac ±10% - 50/60Hz
- ✓ Wyjście silnika: Możliwość wyboru 1x230V lub 3x230V
- ✓ Maksymalna moc silnika:  
Silnik jednofazowy: 1,5 kW  
Silnik trójfazowy: 2,2 kW
- ✓ Maksymalny prąd fazowy silnika:  
Silnik jednofazowy: 1 x 10,5 A  
Silnik trójfazowy: 3 x 9,7 A
- ✓ Wejścia analogowe: 4÷20mA (czujnik ciśnienia)
- ✓ Wejścia cyfrowe: 3 wejścia (włącznik, błąd, drugi punkt nastawy)
- ✓ Wyjścia cyfrowe: 1 przekaźnik programowalny (250V – 2A max.)
- ✓ Stopień ochrony: IP44
- ✓ Waga: 5,900 kg Wymiary: 215x265x219 mm
- ✓ Temperatura pracy: od 0°C do +45°C

### NETTUNO TRÓJFAZOWY 3P-13A

- ✓ Zasilanie: Trójfazowe 400Vac ±15% - 50/60Hz
- ✓ Wyjście silnika: Trójfazowe 400Vac
- ✓ Maksymalna moc silnika: 7,5 kW – 10 HP
- ✓ Maksymalny prąd fazowy silnika: 13 A (rms)
- ✓ Chłodzenie: Wymuszona wentylacja
- ✓ Wejścia analogowe: 4÷20mA (czujnik ciśnienia)  
+ 0÷10V (pomocnicze)
- ✓ Wejścia cyfrowe: 3 wejścia (włączanie, błąd, drugi punkt nastawy)
- ✓ Wyjścia cyfrowe: 2 programowalne przekaźniki (24V – 2A max.)
- ✓ Stopień ochrony: IP 44
- ✓ Waga: 5,5 kg Wymiary: 213 x 263 x 211 mm
- ✓ Typ działania: 1.Y (zgodnie z EN 60730-1)
- ✓ Zakres temperatury pracy: od +5°C do +45°C

## FALOWNIKI MONO/MULTI

Elektroniczne urządzenie do kontroli pracy. Włącza ono automatycznie pompę po zauważeniu wypływu wody z węża/punktu odbioru. Następnie steruje pracą pompy tak, aby utrzymać stały wypływ wody przy maksymalnym ciśnieniu pompy podłączonej do urządzenia. Urządzenie automatycznie wyłącza pompę przy zamknięciu odpływu/węża. Jest wyposażone w czujnik przepływu wody który zabezpiecza pompę przy pracy na sucho, bez wody.



## STEROWANIE

# FALOWNIK MVR

163

Inteligentny sterownik do pomp głębinowych, powierzchniowych i zanurzeniowych zapewnia stałe ciśnienie wody, dostosowując prędkość obrotową silnika. Dzięki technologii przetwornicy częstotliwości pozwala zaoszczędzić od 10% do 60% energii w porównaniu z tradycyjnymi systemami. Urządzenie jest niezwykle łatwe w obsłudze – wszystkie funkcje można aktywować jednym przyciskiem, bez potrzeby specjalistycznej wiedzy ani dodatkowych narzędzi. Sterownik idealnie sprawdza się w domach, apartamentach, gospodarstwach rolnych czy systemach nawadniania szklarni i ogrodów. Przystosowany do zasilania 230V, 50Hz, umożliwia także zbieranie i wykorzystanie wody deszczowej.

## FALOWNIK MVR-10

Znamionowa moc wyjściowa: 0,75-2,2 kW,  
Wejście: 1x230V Wyjście: 3x230V  
Częstotliwość prądu: 50/ 60 Hz,  
Max. znamionowy prąd pompy: 9,6A,  
Napięcie zasilania: 230V,  
Znamionowe napięcie wyjściowe: 400V,  
Zakres ciśnień: 0,5 ÷ 10,0 bar



## FALOWNIK MVR-10M

Znamionowa moc wyjściowa: 1,5 kW,  
Wejście: 1x230V Wyjście: 1x230V  
Częstotliwość prądu: 50/ 60 Hz,  
Max. znamionowy prąd pompy: 12A,  
Napięcie zasilania: 230V,  
Znamionowe napięcie wyjściowe: 230V,  
Zakres ciśnień: 0,5 ÷ 10,0 bar



## FALOWNIK MVR-10T

Znamionowa moc wyjściowa: 2,2 kW – 7,5 kW,  
Wejście: 3x400V Wyjście: 3x400V  
Częstotliwość prądu: 50/ 60 Hz,  
Max. znamionowy prąd pompy: 18 A,  
Napięcie zasilania: 400V,  
Znamionowe napięcie wyjściowe: 400V,  
Zakres ciśnień: 0,5 ÷ 25,0 bar



## OSPRZĘT / AKCESORIA

### WĘŻE STRAŻACKIE

Wąż parciany ze złączkami stosowany do współpracy z pompami zatapialnymi. Stosowany do pompowania wody czystej i zanieczyszczonej w ogrodnictwie, gospodarstwach rolnych i sadowniczych. Wykorzystywany również do odprowadzania wody z zalanych pomieszczeń, wykopów i studni. Dzięki swojej konstrukcji wytrzymały i łatwy w użyciu. Wyposażony w szybkozłączki, co znacznie ułatwia montaż. Średnica 1"; 1,5"; 2"; 2,5"; 3"; 4". Długości: 20m, 30m. Wyposażony w szybkozłączki Max. ciśnienie pracy: 8bar. Temperatura pracy: Min.+1°C, Max. +35°C. Przeznaczony wyłącznie do użytku domowego; nie stosować w pożarnictwie.



### SZYBKOZŁĄCZKI

Złącze hydrauliczne przystosowane do połączeń rozłącznych tzw. szybkozłączka. Wykonana z aluminium z uszczelnieniem dociskowym z gumy syntetycznej. Połączenie z instalacją gwintowane. Złącza występują również w wersji z przyłączem na węża typu "strażackiego".



### SIATKI ZAWORU ZWROTNEGO

Siatka zaworu zwrotnego wykonana ze stali nierdzewnej, z przyłączem gwintowanym z tworzywa sztucznego. Jej zadaniem jest zgrubna filtracja wody napływającej do zaworu, tak aby nie trafiały do niego zanieczyszczenia stałe mogące go zablokować. Dostępne w rozmiarach: 3/8", 1/2", 3/4", 1", 1.1/4", 1.1/2", 2", 2.1/2", 3", 4"



### ZAWORY ZWROTNE

Solidny, mosiężny zawór zwrotny z mosiężnym trzpieniem renomowanego producenta (ITAP, Włochy). Może być instalowany w każdej pozycji: pionowej, poziomej, skośnej. Stosowany w instalacjach wodnych, grzewczych i klimatyzacyjnych. Bardzo wytrzymały i bezawaryjny. W przeciwieństwie do tanich zaworów z plastikowym trzpieniem, nie dochodzi tutaj do wytarcia lub rozpadu trzpienia i w efekcie uszkodzenia pompy. Min. i max. temperatura pracy: -20°C, 100°C Gwint ISO228 (odpowiednik DIN EN ISO 228 i BS EN ISO 228). Korpus z mosiądzu, płyta ze stali nierdzewnej, sprężyna ze stali nierdzewnej. Dostępne wersje z koszem lub bez.



## OSPRZĘT / AKCESORIA

### ARMATURKA

Mosiężna armaturka przyłączeniowa z pięcioma wyjściami, znajdująca zastosowanie w zestawach hydroforowych. Służy do zamontowania manometru, wyłącznika ciśnieniowego i podłączenia rury odprowadzającej wodę do zestawu hydroforowego. Dostępne rodzaje: 82mm x 1" x G1/4, 90mm x 1" x G1/4.



### MANOMETR

Przyrząd do pomiaru ciśnienia wody w instalacji. Występuje w dwóch wersjach: axialny (przyłącze tylne) i radialny (przyłącze boczne). Średnica tarczy 50mm, zakres pomiarowy 0-6bar.



### WĘŻE ANTYWIBRACYJNE

Łączka antywibracyjne przeznaczone do połączeń niskociśnieniowych. Znajdują zastosowanie w domowych instalacjach wodnych, systemach dystrybucji wody do urządzeń grzewczych i klimatyzacyjnych. Ich główne zastosowanie to połączenie pompy wodnej i zbiornika w zestawach hydroforowych. Wykonane z naturalnej gumy i aluminiowej plecionki. Dostępne w różnych długościach, w wersji z kolanem lub bez. Zewnętrzna średnica 32 mm, wewnętrzna średnica 25 mm.



### WĘŻE TŁOCZNE

Lekki i elastyczny wąż z tworzywa sztucznego stosowany głównie do współpracy z pompami zatapialnymi. Stosowany do pompowania wody czystej i zanieczyszczonej w ogrodnictwie, gospodarstwach rolnych i sadowniczych. Wykorzystywany również do odprowadzania wody z zalanych pomieszczeń, wykopów i studni. Dzięki swojej konstrukcji jest wytrzymały i łatwy w użyciu (przy przenoszeniu, manipulacji i zwijaniu nie stawia oporu). Dostępne długości: 10m (1", 1,25", 1,5", 2") i 100m (1", 1,5", 2").



OSPRZĘT / AKCESORIA

166

## WIESZAK WSPORNIK WYMIENNIKA BOILERA

Wieszak wspornik wymiennika bojlera to solidne stalowe elementy ułatwiające montaż wymienników do ściany. Malowanie proszkowe zapewnia trwałość oraz estetyczny wygląd. Ruchome stopy umożliwiają dopasowanie uchwytu do różnego rodzaju zbiorników w zależności od pojemności, a otwory montażowe pozwalają na łatwy montaż do ściany.



## UCHWYTY WIESZAKI

Uchwyt do zamontowania naczynia przeponowego z gwintem G 3/4". Mocowany do ściany na 4 śruby.

Wymiary i waga (netto):

Waga: 880g

Wysokość: 18,0 cm

Szerokość: 13,0 cm

Głębokość/Grubość: 9,0 cm



## SZYBKOZŁĄCZE NACZYNIA PRZEPONOWEGO

Szybkozłącze do naczynia przeponowego, to zawór ułatwiający zdemontowanie naczynia przeponowego bez konieczności spuszczenia wody z instalacji. Zawór samoczynnie odcina naczynie od układu.

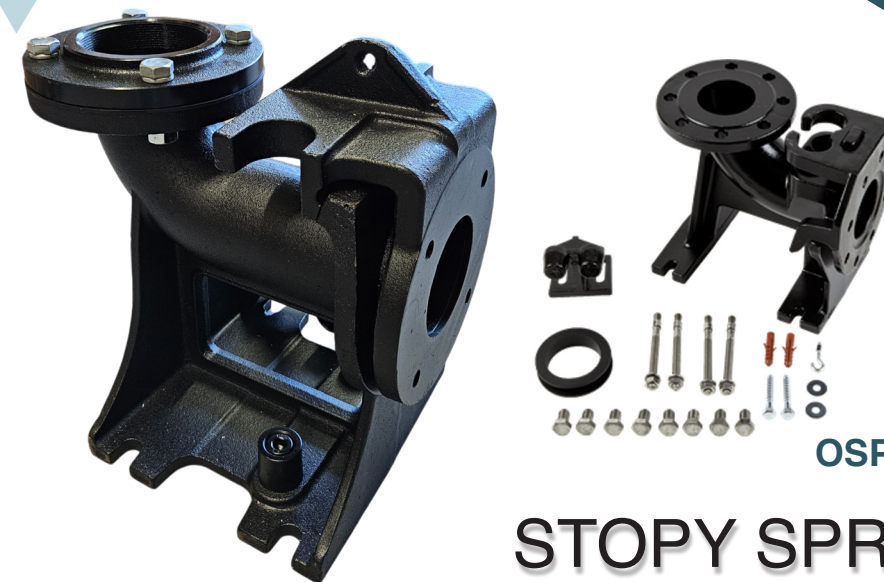
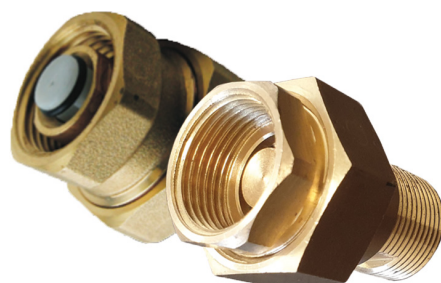

OSPRZĘT / AKCESORIA

## STOPY SPRZĘGAJĄCE

167

Stopy sprzęgające to kluczowy element montażu pomp zatapialnych, umożliwiając ich szybki demontaż bez konieczności opróżniania zbiornika. Dzięki nim w przypadku awarii lub konieczności serwisowania pompa może zostać łatwo wyjęta, eliminując potrzebę demontażu całego systemu rurociągowego. Stosowane w gospodarstwach domowych, przemyśle i rolnictwie, stopy sprzęgające wyróżniają się niezawodnością i trwałością. Ułatwiają procesy serwisowe, oszczędzając czas i minimalizując przestoje w pracy systemu pompowego, co przekłada się na większą efektywność i niezawodność instalacji. Pompy ściekowe z kołnierzem łukowym zgodnym z normą można bezpośrednio podłączyć do tego sprzęgła, co dodatkowo zwiększa wygodę użytkownika.

Stopa sprzęgająca z kołnierzem zgodnym z normą ISO7005-92.

W zestawie:

- Siedzisko sprzęgła
- Adapter sprzęgła
- Górne wsparcie prowadzące
- Kołnierz (≤4")

UWAGA! Rura prowadząca, śruby fundamentowe, śruby rozszerzeniowe oraz zestaw łańcucha nie są w zestawie.

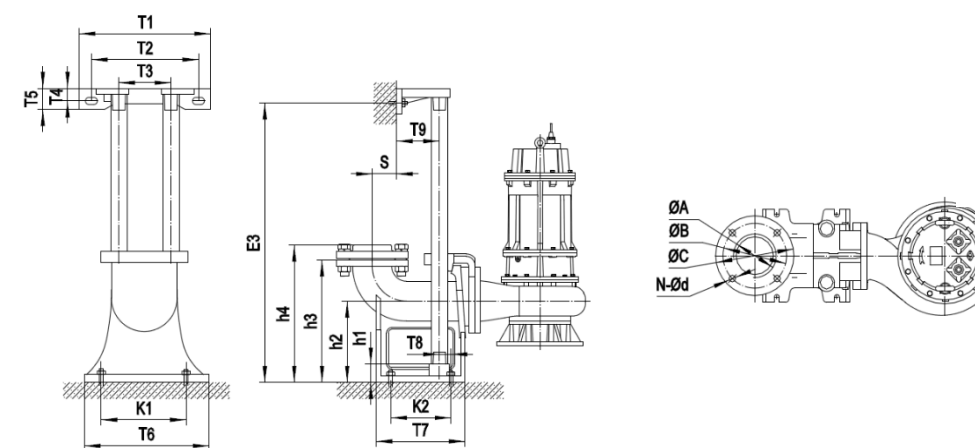
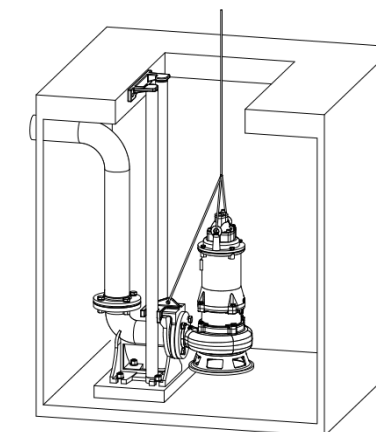

Typ	ØA	ØB	ØC	N-Ød	T1	T2	T3	T4	T5	T6	T7	T8	T9	K1	K2	S	h1	h2	h3	h4
40-40	Ø40/G1 1/2"	100	130	4-Ø14	225	185	70	16	35	110	173	22	64	65	106	48	145	115	195	219
50-50	Ø50/G2"	110	140	4-Ø14	265	215	105	22	42	200	215	15	67	163	135	65	25	160	250	276
65-65	Ø65/G2 1/2"	130	160	4-Ø14	280	235	125	25	50	230	235	20	70	190	155	90	25	170	265	291
80-80	Ø80/G3"	150	190	4-Ø18	315	265	145	27	50	255	230	35	78	215	155	79	25	185	305	335
100-100	Ø100/G4"	170	210	4-Ø18	365	305	170	30	55	293	262	34	95	265	176	97	23	225	350	381

## OSPRZĘT / AKCESORIA

### GŁOWICE DO STUDNI GŁĘBINOWYCH

Głowica do studni, to niezbędny element zabezpieczający studnie przed dostaniem się do niej niepożądanych elementów, takich jak piach, kamienie oraz niewielkie organizmy żywe (myszy, ślimaki i inne). Różnorodność rozmiarów oraz króćców przyłączeniowych pozwala na dopasowanie do każdej studni oraz pompy. Głowice wyposażone są również w uchwyty umożliwiające zamocowanie linki podtrzymującej pompę oraz dławik do przepuszczenia kabla zasilającego. Wykonane z bardzo wysokiej jakości tworzywa gwarantuje niezawodność przez wiele lat.



168

### REDUKTORY CIŚNIENIA

Reduktory ciśnieniowe wody renomowanej firmy ITAP. Urządzenie niezbędne przy zabezpieczaniu instalacji przed wpływem uderzeń ciśnieniowych. Zapewnia stabilne ciśnienie na wyjściu, chronią w ten sposób armaturę jak i samą instalację przed uszkodzeniem i wcześniejszym zużyciem. Urządzenie niezbędne przy dokonywaniu nowego przyłącza dla domu jednorodzinnego i wielu instalacji przemysłowych. Wykonanie z mosiądzu pokrytego odporną na wpływ środowiska warstwą niklu. Urządzenie zapewnia automatyczną regulację ciśnienia wyjściowego. W komplecie zestaw pół-śrubunków. Dostępne rozmiary przyłączy: 3/4", 1", 1.1/4", 1.1/2", 2"



### MEMBRANY

Przepona gumowa wykonana z gumy syntetycznej oddzielająca poduszkę powietrzną od gromadzonej wody w membranowych zbiornikach ciśnieniowych. Wytrzymała i bezpieczna w użytkowaniu. Stosowana jako część zamienna w przypadku uszkodzenia, przebicia oryginalnie zamontowanej przepony w zbiorniku przeponowym. Dostępne w szerokim zakresie modeli od 8l do 500l. **UWAGA!** Każdorazowo zaleca się konsultację z dystrybutorem w celu doboru odpowiedniej membrany do danego modelu zbiornika.



### TŁOK DO POMPY

Kompletny tłok z uszczelką skórzaną. Dzięki ruchom posuwisto-zwrotnym umożliwia pompowanie cieczy. Stosowany jako część zamienna w pompach ręcznych ABISYNKACH. Pasuje do wersji standardowej i ozdobnej. Zestaw zapewnia solidne i trwałe działanie na lata. Średnica 75mm.



## OSPRZĘT / AKCESORIA

### USZCZELKA DO POMP ABISYNKA

Wysokiej jakości uszczelka do pomp ręcznych, wykonana z bydlęcej skóry. Aby uzyskać jej właściwości przed montażem uszczelkę należy zamoczyć w wodzie na 24 godziny. Uszczelka ma średnicę około 75mm i pasuje do Abisynek ozdobnych i zwykłych.



169

### USZCZELKI W BLISTRACH

To element wykonany z wytrzymałej gumy, przez co będzie funkcjonalny przez długi czas. Nie musisz używać dużej siły przy dokręcaniu, aby uszczelka prawidłowo spełniała swoje zadanie. Co więcej, uszczelka nie tylko doskonale uszczelnia instalację. Eliminuje również nierówności w przypadku łączonych powierzchni. W komplecie znajdziesz aż pięć sztuk uszczelek, które wykorzystasz w różnych miejscach podczas montażu instalacji.

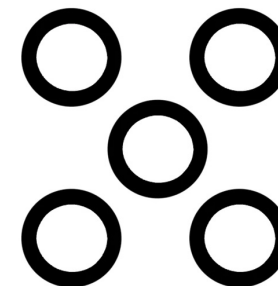

### KRYZA DO ZBIORNIKA PRZEPONOWEGO

Kryza stalowa z wkładem z tworzywa sztucznego (w części mającej kontakt z wodą). Przyłącz o średnicy 1" i sześć otworów montażowych. Z przeznaczeniem do wymiany w zbiornikach przeponowych. Przyłącz o średnicy 1" lub 3/4". Uwaga! Każdorazowo zaleca się konsultację z dystrybutorem w celu doboru odpowiedniej kryzy do danego modelu zbiornika.



### ZŁĄCZA OCM

Szybkozłącze przeznaczone do podłączenia węża ogrodowego do pompy zatapialnej. Zestaw zawiera przyłącze kątowe z wielostopniową końcówką od strony węża oraz szybkozłączkę 1" na węża. Dzięki szybkozłączce nie trzeba obracać pompą w przypadku łączenia jej z węzłem, unikamy tym samym splątania węża ogrodowego.



OC-M-01 Złącze kolano 1,5" + szybkozłącze



OC-M-02 Złącze kolano 1" + szybkozłącze

## OSPRZĘT / AKCESORIA

### ZAWORY KULOWE WODNE

#### Parametry:

- ciśnienie nominalne 20-30 bar
- maksymalna temperatura pracy 120°C
- media robocze: woda ciepła i zimna instalacji wodociągowych i centralnego ogrzewania

#### Wykonanie:

- korpus wykonany z mosiądzu
- chromowana kula wykonana z mosiądzu z uszczelnieniem teflonowym PTFE (do zamknięcia zaworu wymagana jest tylko ¼ obrotu)
- dźwignia stalowa pokryta PCV
- dławik umożliwiający kompensację luzów
- niklowana powierzchnia
- pełnoprzelotowy przekrój

Gwarancja 5 lat



### ZAWORY GRZEJNIKOWE TERMOSTATYCZNE

Przeznaczenie: do otwierania i zamykania przepływu wody w sieciach centralnego ogrzewania.

#### Parametry:

- ciśnienie nominalne 10 bar
  - maksymalna temperatura pracy 120°C
  - media robocze: woda centralnego ogrzewania
  - dla wszystkich zaworków wydawana jest deklaracja zgodności
- Wykonane z mosiądzu pokryte powłoką niklowaną

Gwarancja: 2 lata



### GŁOWICE

Regulacja temperatury: 6-28°C  
 Skala regulacji: 0-5  
 Gwint przyłączeniowy M30 x 1,5  
 Czynnik regulujący: ciecz  
 Funkcja przeciw zamarzaniu  
 Gwarancja: 5 lat



## OSPRZĘT / AKCESORIA

### ZŁĄCZKI

Mosiężne złączki. Najwyższa jakość wykonania gwarantuje niezawodność i trwałość połączeń.

#### Dane techniczne:

- Max ciśnienie robocze: 1,6 MPa (16 bar)
- Maksymalna temperatura robocza: 120 °C

Żeliwne ocynkowane złączki o podwyższonej wytrzymałości i odporności na korozję.

#### Dane techniczne:

- Temperatura robocza: -20 do 300 °C;
- Ciśnienie robocze: do 25 bar (PN 25)



### FILTRY OBUDOWY

Obudowa do domowych i technologicznych zastosowań do uzdatniania wody pitnej o neutralnym pH. Trzyczęściowa, z przezroczystą obudową. Posiada mosiężne króćce wewnętrznie gwintowane o średnicach 6/4", 5/4", 1", 3/4" i 1/2". Przystosowana do montażu kilku typów wkładów o długości 9 3/4" i różnych właściwościach.

#### Dane techniczne:

- Maks. ciśnienie robocze: 8 bar
- Temperatura pracy (minimum/maksimum): 0°C / +40°C
- Głowica i pierścień z wypełnionego polipropylenu
- Możliwość wyposażenia w uchwyt ścienny
- Przepływ: 7000 l/h dla przyłącza 1", 6500 l/h dla przyłącza 3/4", 6000 l/h dla przyłącza 1/2"



## OSPRZĘT / AKCESORIA

### FILTR ŻYWICA



Wkład filtra wypełniony granulatem żywicy. Ma on działanie zmiękczające - otacza cząsteczki węgla wapnia cienkim filmem żywicy naturalnej. Dzięki temu nie dochodzi do za kamienienia rur instalacji wodnej. Żywica nie pozwala na tworzenie się złożeń kamienia. Jednocześnie żywica pozostaje obojętna dla ludzi i zwierząt - woda przy używaniu filtra jest zdatna do picia.

172

### FILTR SIATKA



Wkład siatkowy to wielokrotnego użytku filtr mechaniczny z nylonową siatką osadzoną na polipropylenowym szkielecie. Siatka o jednorodnej strukturze i kwadratowych oczkach zapewnia równomierny przepływ i zmniejsza zapychanie. Używany do filtracji zgrubnej zanieczyszczeń, takich jak piasek, rdza czy muł. Wkład można regenerować przez przepłukanie wodą, co pozwala na wielokrotne użycie i utrzymanie jakości filtracji.

### FILTR WĘGIEL BRYKIET



Wkład mechaniczno-węglowy typu FRC - łączy w sobie mechanizmy filtracji cząstek i sorpcji zanieczyszczeń chemicznych na złożu z węgla aktywnego. Oczyszczana ciecz przepływa w nim przez warstwę filtracyjną i wpływa do rdzenia wypełnionego węglem aktywnym. Wypływając z rdzenia pozbawiona jest zarówno zawiesin jak i szkodliwych zanieczyszczeń chemicznych. W celu uniknięcia przedostania się pyłu węglowego, końcówki wkładu zabezpieczone są poprzez specjalnie dobrany materiał filtracyjny oraz sitko filtracyjne.

### FILTR SZKLANKA



Wkład filtra wypełniony granulowanym węglem aktywnym. Oczyszcza on wodę z substancji aktywnych chemicznie mających zły wpływ na smak i zapach wody. Węgiel aktywny w granulacie charakteryzuje się bardzo dużą powierzchnią w przeliczeniu na jednostkę masy, dzięki czemu jest doskonałym absorbentem wielu związków chemicznych. Ważną funkcją tego wkładu jest filtracja wody z metali ciężkich. Są one przyłączane chemicznie przez węgiel i pozostają trwale w filtrze.

### FILTR POLIPROPYLEN



Wkład polipropylenowy serii FRN - ze względu na rodzaj usuwanych zanieczyszczeń należący do grupy filtrów mechanicznych. Stosowany do oczyszczania cieczy z zawiesin, piasku, mułu, rdzy oraz innych osadów stałych. Doskonale sprawdza się wszędzie tam, gdzie niezbędna jest skuteczna ochrona przed zanieczyszczeniami tego typu. Chroni urządzenia gospodarstwa domowego, instalacje, systemy grzewcze i armaturę, przedłużając ich żywotność.

### FILTR SZNUREK



Wkład wykonany z polipropylenowego sznurka nawiniętego na sztywny rdzeń, przeznaczony do wstępnej filtracji zawiesin i osadów mechanicznych (piasku, mułu, rdzy) o grubości ziarna od 3 do 50 micrometrów. Obecność rdzenia zapewnia trwałość i odporność mechaniczną wkładu na zgniatanie w wyniku różnicy ciśnień. Gwarantuje to zachowanie wewnętrznej struktury odpowiedzialnej za skuteczność filtracji i chłonność filtra. Sznupek i rdzeń wykonane z polipropylenu najwyższej jakości, charakteryzującego się dobrą odpornością chemiczną i termiczną.

## OSPRZĘT / AKCESORIA

### ZESPOŁY POMPOWO MIESZAJĄCE



Służą do obniżania i utrzymywania stałej temperatury czynnika grzewczego w instalacjach C.O. Zapewniają precyzyjne mieszanie mediów grzewczych, utrzymując temperaturę 20°C-50°C. Zakres pracy: 5°C-95°C, maksymalne ciśnienie robocze: 0,6 MPa. Trwałe, łatwe w montażu i bezpieczne, idealne do systemów domowych i przemysłowych.

Dostępne modele:

- KVS 2,8 MALEC EPO 25-8-130 PWM,
- KVS 2,8 MALEC EPO 25-6-130 PWM,
- ESBE KVS 3,4 MALEC EPO 25-8-130 PWM
- ESBE KVS 3,4 MALEC EPO 25-6-130 PWM

173

### WIESZAK GRZEJNIKA ALUMINIOWEGO



Stalowy wieszak do grzejników aluminiowych. Malowany proszkowo na kolor biały. Rozstaw połączeń 500 mm. Długość całego wieszaka: 53 cm

W komplecie:

- 2 wieszaki (listwy)
- 4 kołki rozporowe z śrubami

### GRUPY BEZPIECZEŃSTWA

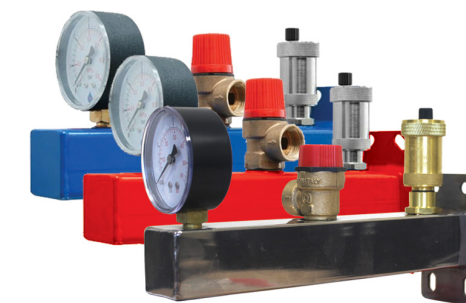

Grupy bezpieczeństwa stanowią kompletny układ zabezpieczający instalacje grzewcze i wodne przed niebezpiecznym wzrostem ciśnienia, spowodowanym wzrostem temperatury wody w instalacji i jej rozszerzalnością cieplną.

Wersje: Niebieska, Czerwona, Inox

Zastosowanie: do instalacji C.W.U. i C.O.

Wyposażenie: Belka stalowa, Manometr 3 lub 6 bar, Zawór bezpieczeństwa 6 bar. Odpowietrznik automatyczny 1/2"

### ZAWORY ZWROTNE KULOWE



Podstawowe parametry

- Króćce wewnętrzne, gwintowane: 5/4"; 6/4"; 2"
- Temperatura max.: 120st.C
- Ciśnienie: 10bar
- Wykonanie materiałowe: żeliwo GG25 (GJL-250)
- Powierzchnia epoksydowa, niebieska
- Kula zaworu pokryta tworzywem NBR

**OSPRZĘT / AKCESORIA**

**RURY I KSZTAŁTKI PCV**

PP to system kanalizacyjny składający się z rur, kształtek, akcesoriów do budowy kanalizacji ściekowej i deszczowej. PP jest systemem niezwykle lekkim i dzięki kielichowym połączeniom z uszczelkami zapewnia najbardziej proste rozwiązanie przy budowie systemów ściekowych i deszczowych. System PP produkowany jest zgodnie z Europejską Normą EN 1451 i może być stosowany w systemach kanalizacyjnych w niskich i wysokich temperaturach, systemach wentylacyjnych kanalizacji ściekowej i deszczowej wewnątrz budynków, do zastosowań prywatnych i przemysłowych, szpitalach i hotelach.



**RURY POLIETYLENOWE PE**

Szeroki zakres średnic nominalnych od DN 20 do DN 315, w typoszeregach wymiarowych SDR 11, SDR 13,6 i SDR 17 dla ciśnień nominalnych PN 16, PN 12,5 i PN 10 bar, pozwala na zbudowanie dowolnej instalacji wodociągowej.



**ZŁĄCZKI SKRĘCANE PE**

System złązek skręcanych WaterKit przeznaczony do łączenia rur w instalacjach zawierających płyny pod wysokim ciśnieniem. Wodę użytkową do celów spożywczych oraz dla cieczy w pozostałych obszarach zastosowań hydraulicznych.

System zaprojektowano z zachowaniem międzynarodowych norm w odniesieniu do właściwości mechanicznych złązek i ich kompatybilności z rurami wodociągowymi z HDPE.



- A – korpus z polipropylenu
- B – nakrętka polipropylenowa
- C – pierścień zaciskowy z polioksymetylenu
- D – tuleja blokująca z polipropylenu
- E – uszczelka o-ring z NBR

**PRZEWODNIK TECHNICZNY**

**ZAPOTRZEBOWANIE NA WODĘ W ZALEŻNOŚCI OD ZASTOSOWANIA**

Poniżej przedstawiono przykładowe zapotrzebowanie na wodę w zależności od jej zastosowania. Należy pamiętać, że wartości te mogą się różnić w zależności od warunków gospodarczych i geograficznych, dlatego powinny być traktowane jedynie jako wskazówka przy doborze urządzenia. Aby pompy powierzchniowe mogły pobierać wodę ze źródła, konieczne jest wytworzenie podciśnienia, czyli efektu ssania.

**Od czego zależy wysokość ssania?**

- ✓ **Wysokość geograficzna** – im wyżej nad poziomem morza, tym niższe ciśnienie atmosferyczne, co ogranicza zdolność ssania.
- ✓ **Wydajność pompy** – większa prędkość przepływu powoduje mniejsze podciśnienie, co wpływa na efektywność zasysania.
- ✓ **Temperatura wody** – im wyższa, tym mniejsza zdolność ssania, ponieważ woda szybciej paruje i obniża ciśnienie.
- ✓ **Straty hydrauliczne** – oprócz wysokości pionowej, należy uwzględnić również długość i opory poziomego odcinka instalacji.

TEMPERATURA WODY	STRATY PODNOSZENIA
°C	m
15	0
20	0,06
30	0,22
40	0,52
50	0,98
60	1,73
70	2,85
80	4,51

GOSPODARSTWO DOMOWE	DŁUGOŚĆ		
	cale	stopy	cm
Prysznic: 8-10 l/m przy ciśnieniu 1,4 bar	1,00	0,08	2,54
Mały zraszacz trawnika: 15-20 l/m przy ciśnieniu 1,4 bar	12,00	1,00	30,48
Kran 1/2": 12-18 l/m przy ciśnieniu 1,4 bar	36,00	3,00	91,44
Wąż 3/4" + dysza 1/4": 40-50 l/m przy ciśnieniu 2,1 bar	39,37	3,28	100,00

JEDNOSTKI OBJĘTOŚCI			PRZEPŁYW		
litry	m <sup>3</sup>	galon	l/sek	l/min	m <sup>3</sup> /h
1	0,001	0,22	0,17	10	0,60
1000	1	220	0,28	16,7	1
4,546	0,0045	1	1	60	3,60

CIŚNIENIE				POZIOM MORZA	ZDOLNOŚĆ SSANIA
m	kPa	bar	psi	m	m
1	9,81	0,10	1,42	500	6,1
10	98,1	0,98	14,2	700	5,8
10,2	100	1	14,5	1000	5,5
70,4	690,8	6,9	100	1500	5,0
101,9	999,6	10	144,7	2000	4,5



## PRZEWODNIK TECHNICZNY

### KRYTERIA WYBORU POMPY

176

Firma MALEC-POMPY oferuje szeroki wybór urządzeń, jeśli jednak nie znajdziesz odpowiedniego modelu, wypełnij poniższy formularz i skontaktuj się z nami. Nasi doradcy techniczni pomogą dobrać rozwiązanie idealnie dopasowane do Twoich potrzeb.

**1. Jaki będzie główny cel montażu pompy?**

- Podnoszenie ciśnienia w instalacji
- Systemy nawadniające / zraszacze ogrodowe
- Irygacja / nawadnianie terenów
- Układy grzewcze
- Systemy kanalizacyjne / szamba
- Odprowadzanie wody / drenaż
- Przepompowywanie wody
- Instalacje przeciwpożarowe
- Inne (proszę określić) .....

**2. Jakie jest ciśnienie robocze wymagane dla danej wydajności?..... bar**

**3. Jaka jest wydajność wymagana dla danego ciśnienia?..... l/m**

**4. Jaka jest średnica rury tłocznej?..... mm**

**5. Jaki jest typ wody?**

- Woda czysta
- Woda brudna
- Woda zapiaszczona
- Ścieki / szambo
- Inne (proszę określić) .....

**6. Jakie jest źródło poboru wody?**

- Studnia głębinowa
- Jaka średnica studni?..... mm
- Studnia kręgowa
- Studzienka
- Zbiornik na wodę deszczową
- Rzeka, strumień, kanał
- Jezioro
- Instalacja wodociągowa
- Wykopy
- Inne (proszę określić) .....

**7. Z czego wykonany jest rurociąg?**

- Ocynek
- PVC/PE
- Stal nierdzewna / miedź
- Wąż tłoczny
- Inne (proszę określić) .....

**8. Jakiego jest wymagane źródło zasilania?**

- Silnik elektryczny (230V)
- Silnik elektryczny (400V)
- Pompa tłokowa (ręczna)
- Inne (proszę określić) .....

**9. Jaki zbiornik hydroforowy?**

- 24 l
- 50l
- 80l
- 100l
- 150l
- 200l
- 300l
- Bez zbiornika

**10. Jakiego sterowanie?**

- Przemiennej częstotliwości
- Wyłącznik ciśnieniowy
- Automat przepływowy
- Zabezpieczenie
- Inne (proszę określić) .....
- Bez sterowania

**KONTAKT**  
 TEL.: (12) 270 49 48  
 E-MAIL: info@malec-pompy.pl  
 www.malec-pompy.pl

## PRZEWODNIK TECHNICZNY

### TABELA STRAT CIŚNIEŃ

Straty wysokości ciśnienia w rurach z tworzyw sztucznych.

Wartości podane powyżej przedstawiają wartości prędkości przepływu w [m/s].

Wartości podane poniżej przedstawiają straty wysokości ciśnienia w m na 100 m prostej rury.

m <sup>3</sup> /h	Natężenie przepływu		PELM/PEH PN 10														
	litry/min.	litry/sec.	PELM				PEH				PEH						
			25	32	40	50	63	75	90	110	125	140	160	180			
0.6	10	0,16	0,49 1,8	0,30 0,66	0,19 0,27	0,12 0,085											
0.9	15	0,25	0,76 4,0	0,46 1,14	0,3 0,6	0,19 0,18	0,12 0,63										
1.2	20	0,33	1,0 6,4	0,61 2,2	0,39 0,9	0,25 0,28	0,16 0,11										
1.5	25	0,42	1,3 10,0	0,78 3,5	0,5 1,4	0,32 0,43	0,2 0,17	0,14 0,074									
1.8	30	0,50	1,53 13,0	0,93 4,6	0,6 1,9	0,38 0,57	0,24 0,22	0,17 0,092									
2.1	35	0,58	1,77 16,0	1,08 6,0	0,69 2,0	0,44 0,70	0,28 0,27	0,2 0,12									
2.4	40	0,67	2,05 22,0	1,24 7,5	0,80 3,3	0,51 0,93	0,32 0,35	0,23 0,16	0,16 0,063								
3.0	50	0,83	2,54 37,0	1,54 11,0	0,99 4,8	0,63 1,40	0,4 0,50	0,28 0,22	0,2 0,09								
3.6	60	1,00	3,06 43,0	1,85 15,0	1,2 6,5	0,76 1,90	0,48 0,70	0,34 0,32	0,24 0,13	0,16 0,050							
4.2	70	1,12	3,43 50,0	2,08 18,0	1,34 8,0	0,86 2,50	0,54 0,83	0,38 0,38	0,26 0,17	0,18 0,068							
4.8	80	1,33	2,47 25,0	1,59 10,5	1,02 3,00	0,64 1,20	0,45 0,50	0,31 0,22	0,2 0,084								
5.4	90	1,50	2,78 30,0	1,8 12,0	1,15 3,50	0,72 1,30	0,51 0,57	0,35 0,26	0,24 0,092	0,18 0,05							
6.0	100	1,67	3,1 39,0	2,0 16,0	1,28 4,6	0,8 1,80	0,56 0,73	0,39 0,30	0,26 0,12	0,2 0,07							
7.5	125	2,08	3,86 50,0	2,49 24,0	1,59 8,6	1,00 3,5	0,70 1,40	0,49 0,63	0,33 0,24	0,25 0,13	0,20 0,075						
9.0	150	2,50		3,00 33,0	1,91 8,6	1,20 3,5	0,84 1,40	0,59 0,63	0,39 0,24	0,30 0,13	0,24 0,075						
10.5	175	2,92		3,5 38,0	2,23 11,0	1,41 4,3	0,99 1,80	0,69 0,78	0,46 0,30	0,36 0,18	0,28 0,09						
12	200	3,33		3,99 50,0	2,55 14,0	1,60 4,6	1,12 2,40	0,78 1,0	0,52 0,40	0,41 0,22	0,32 0,12	0,25 0,065					
15	250	4,17			3,19 21,0	2,01 8,0	1,41 3,70	0,98 1,50	0,66 0,57	0,40 0,34	0,31 0,18	0,25 0,105	0,25 0,06				
18	300	5,00			3,82 28,0	2,41 10,5	1,69 4,60	1,18 1,95	0,78 0,77	0,48 0,45	0,37 0,25	0,29 0,13	0,29 0,085				
24	400	6,67			3,21 19,0	2,25 8,0	1,96 5,0	1,57 3,60	1,05 1,40	0,65 0,78	0,50 0,44	0,39 0,23	0,39 0,15				
30	500	8,33			4,01 28,0	2,81 11,5	2,25 5,0	1,96 3,0	1,31 2,0	1,02 1,20	0,81 0,63	0,62 0,33	0,49 0,21				
36	600	10,0			4,82 37,0	3,38 15,0	2,35 6,6	1,57 2,60	1,22 1,50	0,97 0,82	0,74 0,45	0,59 0,28					
42	700	11,7			5,64 47,0	3,95 24,0	2,75 9,0	1,84 3,50	1,43 1,90	1,13 1,10	0,87 0,60	0,69 0,40					
48	800	13,3						4,49 26,0	3,13 11,0	2,09 4,5	1,62 2,60	1,29 1,40	0,99 0,81	0,78 0,48			
54	900	15,0						5,07 33,0	3,53 13,5	2,36 5,5	1,83 3,20	1,45 1,70	1,12 0,95	0,88 0,58			
60	1000	16,7						5,64 40,0	3,93 16,0	2,63 6,7	2,04 3,90	1,62 2,2	1,24 1,2	0,96 0,75			
75	1250	20,8							4,89 25,0	3,27 9,0	2,54 5,0	2,02 3,0	1,55 1,6	1,22 0,95			
90	1500	25,0							5,88 33,0	3,93 13,0	3,05 8,0	2,42 4,1	1,86 2,3	1,47 1,40			
105	1750	29,2							6,86 44,0	4,59 17,5	3,56 9,7	2,83 5,7	2,17 3,2	1,72 1,9			
120	2000	33,3										5,23 23,0	4,06 13,0	3,23 7,0	2,48 4,0	1,96 2,4	
150	2500	41,7										6,55 34,0	5,08 18,0	4,04 10,5	3,10 6,0	2,45 3,5	
180	3000	50,0										7,86 45,0	6,1 27,0	4,85 14,0	3,72 7,6	2,94 4,4	
240	4000	66,7											8,13 43,0	6,47 24,0	4,96 13,0	3,92 7,5	
300	5000	83,3												8,08 33,0	6,2 18,0	4,89 11,0	

177

Tabela bazuje na monogramie:  
 Chropowatość: K = 0,01 mm  
 Temperatura wody: t = 10°C

## POMPY ZATAPIALNE - TABELA ZASTOSOWAŃ

Firma Malec-Pompy oferuje szeroki wybór pomp zatapialnych, które znajdują zastosowanie zarówno w domowych, jak i przemysłowych, rolniczych czy gospodarczych systemach. Pompy tej marki wyróżniają się niezawodnością, ponieważ każdy etap produkcji jest starannie kontrolowany. Dzięki solidnym materiałom, z jakich są wykonane, zapewniają one długowieczność i trwałość, przewyższając inne produkty dostępne na rynku.

Firma Malec-Pompy oferuje szeroką gamę urządzeń, które różnią się parametrami i właściwościami, dzięki czemu idealnie pasują do różnych typów instalacji. Zapewnia to łatwość montażu i bezawaryjną pracę pomp. Wybrane modele jednofazowe dostępne są zarówno z wyłącznikiem pływakowym, jak i bez niego. Dodatkowo, niektóre pompy przeznaczone do pompowania ścieków mogą być montowane za pomocą stopy sprzęgającej.

POMPY ZATAPIALNE- RODZAJ ZASTOSOWANIA									
Typ zanieczyszczeń	Typ pompy	Pompa do wody czystej	Pompy do wody lekko zanieczyszczonej (zanieczyszczenia do 5 mm, basen, woda deszczowa, odwodnienia)	Pompy do wody brudnej zanieczyszczonej (średnica zanieczyszczeń do 30 mm, basen, woda deszczowa, odwodnienia)	Pompy do wody brudnej (zanieczyszczenia 30-50 mm, zawiesziny, szambo, ścieki)	Pompy z rozdrabniaczem do ścieków surowych (szambo, ścieki)	Pompy do ścieków surowych dla rolnictwa i przemysłu (zawiesziny, szambo, ścieki)	Pompy do odwodnień i drenażu (rowy, place budowy, kopalnie, zbiorniki z piaskiem lub mułem)	Pompy do zawieszin z osadami (zbiorniki z cząstkami sedymentacyjnymi)
Woda ze studni, rzeki, jeziora	DOROTKA, DOROTKA PRO, FLOOR 1-6, RAIN POWER, RAIN 550H, LIFT, LIFT AUTO, QDX, COMFORT AUTOMAT, GARDEN, MAUSER, SUMO, SUMO AUTOMAT	✓							
Woda deszczowa	FLORA, TP, TP INOX, TP AUTO, DC	✓	✓						
Odwodnienia	TOP INOX, FBM, DBV, MAXIMA, DRENA, DR	✓	✓	✓					
Woda brudna, ścieki rzadkie	MAGNUM, U (VORTEX), KBZ, KS, KSE, FV	✓	✓	✓	✓	✓			
Ścieki, fekalia	50GNWQ, WQD, SEPTIC, FEKA, J14P, SERIA C, G, Z, FTR, CPR	✓	✓	✓	✓	✓			
Osady, zawiesziny	FDM, FSM, KBS		✓	✓	✓			✓	✓

## DZIĘKUJEMY ZA ZAUFANIE!

Firma MALEC-POMPY oferuje szeroki asortyment produktów i usług, wspierając klientów na każdym etapie współpracy. Zapewniamy profesjonalne doradztwo techniczne oraz serwis urządzeń. Naszym priorytetem jest jakość, niezawodność i długotrwałe wsparcie.



<https://malec-pompy.pl/>



**malec-pompy.pl**

Malec-Pompy  
Spółka komandytowa  
32-447 Siepraw  
ul. Jana Pawła II 23a



PRZEDSTAWICIELE HANDLOWI:

725-280-200

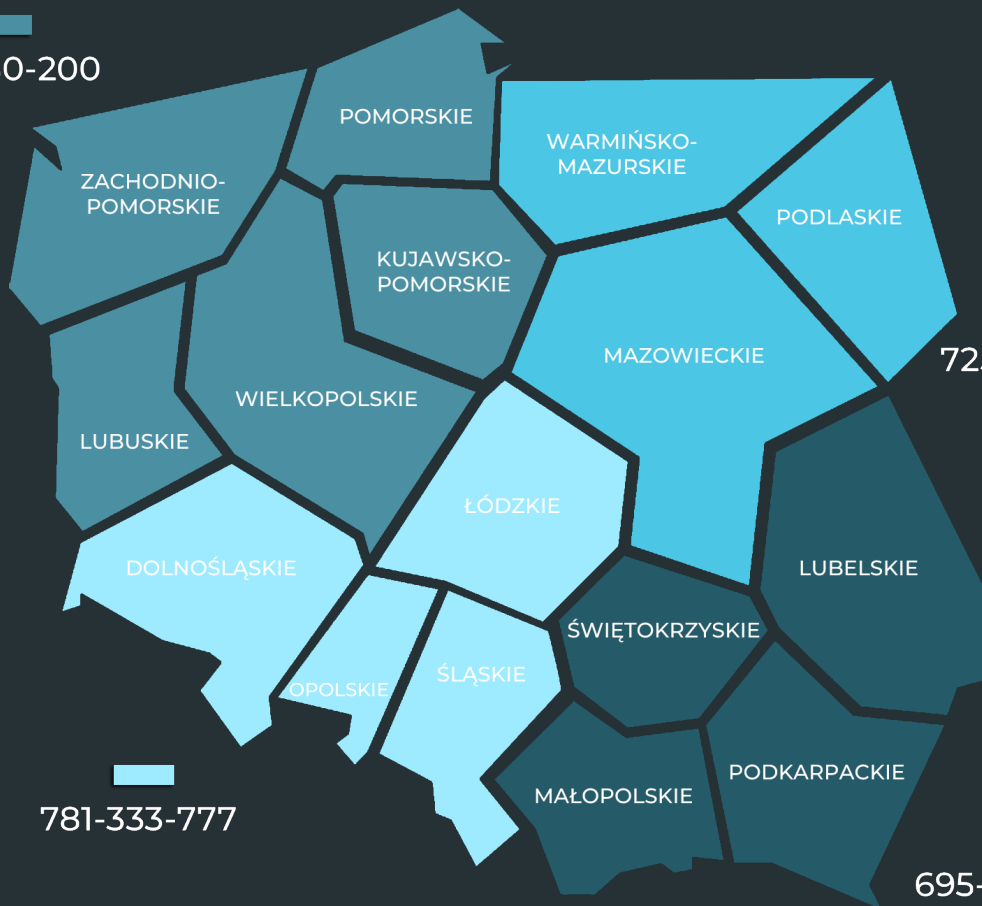

725-280-400

781-333-777

695-455-455

## KONTAKT

ADRES: 32-447 SIEPRAW  
ul. JANA PAWŁA II 23A

TEL.: (12) 270 49 48  
TEL. SERWIS: (12) 256 57 31

E-MAIL: [info@malec-pompy.pl](mailto:info@malec-pompy.pl)  
[www.malec-pompy.pl](http://www.malec-pompy.pl)



DZIAŁ OBSŁUGI KLIENTA:

wew. 23 - Piotr  
wew. 24 - Witek  
wew. 25 - Karol  
wew. 26 - Darek



SERWIS:

wew. 41 - Katarzyna  
wew. 42 - Agata



IMPORT-EXPORT:

wew. 33 - Agnieszka  
wew. 34 - Magda